

DAIKIN

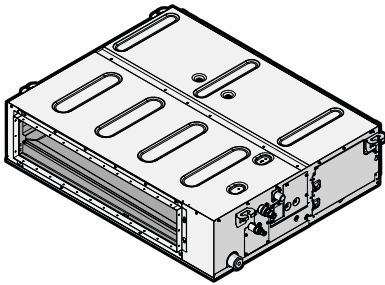

Guía de referencia del usuario

Equipos de climatización tipo Split



**FBA35A2VEB
FBA50A2VEB
FBA60A2VEB
FBA71A2VEB
FBA100A2VEB
FBA125A2VEB
FBA140A2VEB**

**FBA35A2VEB9
FBA50A2VEB9
FBA60A2VEB9
FBA71A2VEB9**

Guía de referencia del usuario
Equipos de climatización tipo Split

Español

Tabla de contenidos









1	Precauciones generales de seguridad	2
1.1	Acerca de la documentación	2
1.1.1	Significado de los símbolos y advertencias	2
1.2	Para el usuario	2
2	Acerca de este documento	3
2.1	Guía de referencia rápida del usuario	3
3	Acerca del sistema	3
3.1	Componentes	4
3.2	Requisitos informativos para las unidades fan coil	4
3.3	Interfaz de usuario.....	4
4	Antes de la puesta en marcha	4
5	Funcionamiento	5
5.1	Rango de funcionamiento	5
5.2	Procedimiento de funcionamiento	5
6	Ahorro de energía y funcionamiento óptimo	6
7	Mantenimiento y servicio técnico	6
7.1	Resumen: mantenimiento y servicio técnico	6
7.2	Limpieza de la bandeja de drenaje	7
7.3	Manipulación del tapón de la tubería de drenaje	7
7.4	Limpieza del filtro de aire, la rejilla de aspiración, la salida de aire y los paneles exteriores	7
7.4.1	Cómo limpiar la salida de aire y los paneles exteriores	7
7.4.2	Cómo limpiar el filtro de aire	7
7.5	Mantenimiento antes de un largo período sin utilizar la unidad	8
7.6	Mantenimiento después de un largo período sin utilizar la unidad.....	8
8	Solución de problemas	8
8.1	Los siguientes síntomas NO son fallos del sistema	9
8.1.1	Síntoma: El sistema no funciona	9
8.1.2	Síntoma: Sale vaho blanco de la unidad (unidad interior).....	10
8.1.3	Síntoma: Sale polvo de la unidad	10
8.1.4	Síntoma: Las unidades pueden desprender olor	10
8.1.5	Síntoma: El funcionamiento se ha detenido repentinamente (la luz de funcionamiento está encendida)	10
8.1.6	Síntoma: El ventilador exterior gira cuando el equipo de aire acondicionado no está funcionando	10
8.1.7	Síntoma: La función de calefacción se detiene repentinamente y se oye un sonido de flujo	10
9	Tratamiento de desechos	10
10	Glosario	10



1 Precauciones generales de seguridad

1.1 Acerca de la documentación

- La documentación original está escrita en inglés. Los demás idiomas son traducciones.
- Las precauciones que se describen en este documento abarcan temas muy importantes, sígalas al pie de la letra.
- La instalación del sistema y las actividades descritas en este manual de instalación y en la guía de referencia del instalador DEBEN llevarse a cabo por un instalador autorizado.

1.1.1 Significado de los símbolos y advertencias

	PELIGRO Indica una situación que puede provocar lesiones graves o la muerte.
	PELIGRO: RIESGO DE ELECTROCUCIÓN Indica una situación que podría provocar una electrocución.
	PELIGRO: RIESGO DE QUEMADURAS Indica una situación que podría provocar quemaduras debido a temperaturas muy altas o muy frías.
	PELIGRO: RIESGO DE EXPLOSIÓN Indica una situación que podría provocar una explosión.
	ADVERTENCIA Indica una situación que podría provocar lesiones graves o la muerte.
	ADVERTENCIA: MATERIAL INFLAMABLE
	PRECAUCIÓN Indica una situación que podría provocar lesiones leves o moderadas.
	AVISO Indica una situación que podría provocar daños al equipamiento u otros daños materiales.
	INFORMACIÓN Indica consejos útiles o información adicional.

Símbolo	Explicación
	Antes de la instalación, lea el manual de instalación y funcionamiento y la hoja de instrucciones para el cableado.
	Antes de llevar a cabo las tareas de mantenimiento, lea el manual de mantenimiento.
	Para obtener más información, consulte la guía de referencia del instalador y del usuario final.

1.2 Para el usuario

- Si NO está seguro de cómo utilizar la unidad, póngase en contacto con su instalador.
- Este equipo no está previsto para ser utilizado por personas con discapacidades físicas, sensoriales o psicológicas, incluyendo a los niños menores de 8 años, al igual que personas sin experiencia o conocimientos necesarios para ello, a menos que dispongan de una supervisión o instrucciones sobre el uso seguro del equipo y los riesgos que conlleva su utilización. Los niños NO deben jugar con el aparato. Los niños NO deben realizar la limpieza ni el mantenimiento sin supervisión.

	ADVERTENCIA Para evitar descargas eléctricas o incendios: <ul style="list-style-type: none"> NO lave la unidad con agua. NO utilice la unidad con las manos mojadas. NO coloque sobre la unidad ningún objeto que contenga agua.
---	---



AVISO

- NO coloque ningún objeto ni equipo en la parte superior de la unidad.
- NO se sienta, suba ni permanezca encima de la unidad.

- Las unidades están marcadas con el siguiente símbolo:



Esto significa que los productos eléctricos y electrónicos NO deben mezclarse con el resto de residuos domésticos no clasificados. NO intente desmontar el sistema usted mismo: el desmantelamiento del sistema, así como el tratamiento del refrigerante, aceite y otros componentes, debe ser efectuado por un instalador autorizado de acuerdo con las normas vigentes.

Las unidades deben ser tratadas en instalaciones especializadas para su reutilización, reciclaje y recuperación. Al asegurarse de desechar este producto de la forma correcta, está contribuyendo a evitar posibles consecuencias negativas para el entorno y para la salud de las personas. Si desea más información, póngase en contacto con su instalador o con las autoridades locales.

- Las baterías están marcadas con el siguiente símbolo:



Esto significa que la batería NO debe mezclarse con el resto de residuos domésticos no clasificados. Si hay un símbolo químico impreso debajo de este símbolo, significa que la batería contiene un metal pesado por encima de una determinada concentración. Estos son los posibles símbolos químicos: Pb: plomo (>0,004%). Cuando se agoten las baterías, estas deben ser tratadas en instalaciones especializadas para su reutilización. Al asegurarse de desechar las baterías agotadas de la forma correcta, está contribuyendo a evitar posibles consecuencias negativas para el entorno y para la salud de las personas.

2 Acerca de este documento

Gracias por haber adquirido este producto. ¡Por favor!

- Lea detenidamente la documentación antes de utilizar la interfaz de usuario para garantizar el mejor rendimiento posible.
- Conserve esta documentación para futuras consultas.

Audiencia de destino

Usuarios finales



INFORMACIÓN

Este dispositivo ha sido diseñado para ser utilizado por usuarios expertos o formados en comercios, en la industria ligera o en granjas, o para uso comercial o doméstico por personas no profesionales.

Conjunto de documentos

Este documento forma parte de un conjunto de documentos. El conjunto completo consiste en:

- Precauciones generales de seguridad:**
 - Instrucciones de seguridad que debe leer antes de manejar el sistema
 - Formato: Papel (en la caja de la unidad interior)
- Manual de funcionamiento:**
 - Guía rápida para utilización básica
 - Formato: Papel (en la caja de la unidad interior)

Guía de referencia del usuario:

- Instrucciones detalladas paso por paso e información general para utilización básica y avanzada
- Formato: Archivos en formato digital disponibles en <http://www.daikineurope.com/support-and-manuals/product-information/>.

Las últimas revisiones de la documentación suministrada están disponibles en el sitio web regional Daikin o a través del distribuidor.

La documentación original está escrita en inglés. Los demás idiomas son traducciones.

2.1 Guía de referencia rápida del usuario

Capítulo	Descripción
Precauciones generales de seguridad	Instrucciones de seguridad que DEBE leer antes de poner en marcha la unidad
Acerca de la documentación	Documentación para el usuario
Acerca del sistema	<ul style="list-style-type: none"> Componentes Interfaz de usuario
Antes de la puesta en marcha	Pasos a seguir antes de la puesta en marcha
Funcionamiento	Funcionamiento del sistema
Ahorro de energía y funcionamiento óptimo	Cómo ahorrar energía
Mantenimiento y servicio técnico	Cómo mantener y dar servicio a la unidad
Solución de problemas	Qué hacer en caso de problemas
Tratamiento de desechos	Cómo desechar el sistema
Glosario	Definición de términos

3 Acerca del sistema



INFORMACIÓN

El nivel de presión sonora es inferior a 70 dBA.



ADVERTENCIA: MATERIAL INFLAMABLE

El refrigerante R32 (si corresponde) dentro de la unidad es ligeramente inflamable. Consulte las especificaciones de la unidad exterior para conocer el tipo de refrigerante que se debe utilizar.



ADVERTENCIA

- NO modifique, desmonte, retire, reinstale ni repare la unidad usted mismo, ya que un desmontaje o instalación incorrectos pueden ocasionar una electrocución o un incendio. Consulte a su distribuidor.
- En caso de producirse una fuga accidental de refrigerante, asegúrese de que no haya ninguna fuente de llamas abierta. El refrigerante en sí mismo no es tóxico ni inflamable y es totalmente seguro. El refrigerante R410A no es inflamable y el refrigerante R32 es moderadamente inflamable, pero producirán gases tóxicos si se vierten accidentalmente en una habitación en la que hay aire combustible procedente de calefactores, cocinas de gas, etc. Antes de volver a poner en funcionamiento el sistema solicite a una persona cualificada que le confirme que la fuga se ha reparado.

4 Antes de la puesta en marcha



AVISO

La instalación o colocación inadecuada del equipo o accesorios podría causar electrocución, cortocircuito, fugas, incendio u otros daños al equipo. Utilice solamente accesorios, equipamiento opcional y piezas de repuesto fabricadas u homologadas por Daikin.

3.1 Componentes



INFORMACIÓN

La siguiente ilustración es un ejemplo y puede que NO coincida con el diseño de su sistema.

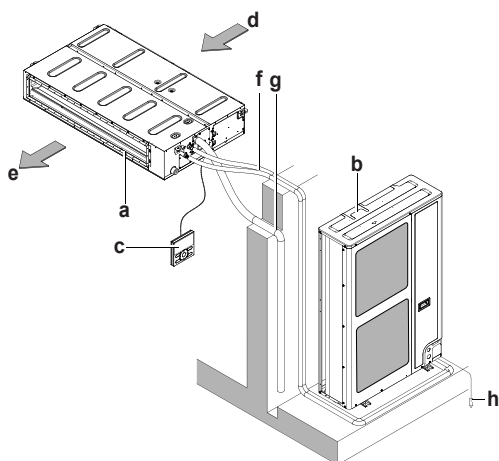

- a Unidad interior
- b Unidad exterior
- c Interfaz de usuario
- d Entrada de aire
- e Salida de aire
- f Tubería de refrigerante y cableado eléctrico
- g Tubería de drenaje
- h Cable a tierra de la unidad exterior para prevenir descargas eléctricas.



PRECAUCIÓN

NO introduzca los dedos, varillas ni otros objetos en la entrada o la salida de aire. NO quite la protección del ventilador. Si el ventilador gira a gran velocidad, puede provocar lesiones.



PRECAUCIÓN

- NUNCA toque las partes internas del controlador.
- NO quite el panel delantero. Algunas piezas internas son peligrosas y se pueden producir problemas de funcionamiento. Para la verificación y ajuste de las piezas internas, consulte con su distribuidor.



AVISO

NO limpie el panel de funciones del control con bencina, disolvente u otros productos químicos. El panel podría descolorarse o perder la capa de protección. En caso de estar muy sucio, empape un trapo en detergente neutro diluido en agua, escúrralo bien y utilícelo para limpiar el panel. Séquelo con un trapo seco.



AVISO

NUNCA pulse los botones de la interfaz de usuario con un objeto duro y puntiagudo. Se podría dañar la interfaz de usuario.



AVISO

NUNCA tire del cable de la interfaz de usuario, ni lo retuerza. Puede hacer que la unidad funcione mal.

3.2 Requisitos informativos para las unidades fan coil

Elemento	Símbolo	Valor	Unidad
Capacidad de refrigeración (sensible)	$P_{rated,c}$	A	kW
Capacidad de refrigeración (latente)	$P_{rated,c}$	B	kW
Capacidad de calefacción	$P_{rated,h}$	C	kW
Consumo eléctrico total	P_{elec}	D	kW
Nivel de potencia sonora (según ajuste de velocidad, si corresponde)	L_{WA}	E	dB

Información de contacto:

DAIKIN INDUSTRIES CZECH REPUBLIC s.r.o. U Nové Hospody 1/1155, 301 00 Plzeň Skvrňany, Czech Republic

	A	B	C	D	E
FBA125A	7,83	4,27	13,50	0,35	62
FBA140A	8,68	4,72	15,50	0,35	62

3.3 Interfaz de usuario



PRECAUCIÓN

- NUNCA toque las partes internas del controlador.
- NO quite el panel delantero. Algunas piezas internas son peligrosas y se pueden producir problemas de funcionamiento. Para la verificación y ajuste de las piezas internas, consulte con su distribuidor.

Este manual de funcionamiento proporcionará una descripción general no exhaustiva de las funciones principales del sistema.

Para obtener más información sobre la interfaz de usuario, consulte el manual de funcionamiento de la interfaz de usuario instalada.

4 Antes de la puesta en marcha



ADVERTENCIA

Esta unidad contiene componentes eléctricos y piezas calientes.



ADVERTENCIA

Antes de utilizar la unidad, asegúrese que la instalación la ha realizado correctamente un instalador.



PRECAUCIÓN

Por motivos de salud, no es recomendable que se exponga frente al flujo de aire durante un período prolongado de tiempo.



PRECAUCIÓN

Para evitar la falta de oxígeno, ventile suficientemente la habitación en caso de que se utilice algún aparato con quemador al mismo tiempo que el sistema.



PRECAUCIÓN

NO utilice el sistema cuando utilice insecticida en una habitación. Las sustancias químicas depositadas en el interior de la unidad podrían poner en peligro la salud de las personas hipersensibles a dichas sustancias.



AVISO

Conecte la unidad a la alimentación 6 horas antes de encenderla, para que el calentador del cárter esté energizado y para proteger el compresor.

5 Funcionamiento

5.1 Rango de funcionamiento

Utilice el sistema dentro de los siguientes límites de temperatura y humedad para un funcionamiento seguro y efectivo.

Para combinación con unidad exterior con R410A, consulte la siguiente tabla:

Unidades exteriores		Refrigeración	Calefacción
RR71~125		-15~46°C BS	—
		18~37°C BS 12~28°C BH	—
RQ71~125		-5~46°C BS	-9~21°C BS -10~15°C BH
		18~37°C BS 12~28°C BH	10~27°C BS
RXS35~60		-10~46°C BS	-15~24°C BS -16~18°C BH
		18~32°C BS	10~30°C BS
3MXS40~68 4MXS68~80 5MXS90		-10~46°C BS	-15~24°C BS -16~18°C BH
		18~32°C BS	10~30°C BS
RZQG71~140		-15~50°C BS	-19~21°C BS -20~15,5°C BH
		18~37°C BS 12~28°C BH	10~27°C BS
RZQSG71~140		-15~46°C BS	-14~21°C BS -15~15,5°C BH
		20~37°C BS 14~28°C BH	10~27°C BS
RZQ200~250		-5~46°C BS	-14~21°C BS -15~15°C BH
		20~37°C BS 14~28°C BH	10~27°C BS
Humedad interior		≤80% ^(a)	

Para combinación con unidad exterior con R32, consulte la siguiente tabla:

Unidades exteriores		Refrigeración	Calefacción
RXM35~60		-10~46°C BS	-15~24°C BS -16~18°C BH
		18~32°C BS	10~30°C BS

Unidades exteriores		Refrigeración	Calefacción
3MXM40~68 4MXM68~80 5MXM90		-10~46°C BS	-15~24°C BS -16~18°C BH
		18~32°C BS	10~30°C BS
RZAG35~60		-20~52°C BS	-20~24°C BS -21~18°C BH
		18~32°C BS	10~30°C BS
RZAG71~140		-20~52°C BS	-19,5~21°C BS -20~15,5°C BH
		18~37°C BS 12~28°C BH	10~27°C BS
RZASG71~140		-15~46°C BS	-14~21°C BS -15~15,5°C BH
		20~37°C BS 14~28°C BH	10~27°C BS
Humedad interior		≤80% ^(a)	

Símbolo	Explicación
	Temperatura exterior
	Temperatura interior

(a) Para evitar la condensación y que el agua salga de la unidad. Si los niveles de temperatura o humedad están fuera de estos valores, se pueden poner en marcha los dispositivos de seguridad y es posible que el equipo de aire acondicionado no funcione.

El rango de temperaturas de ajuste en la interfaz de usuario es:

Refrigeración	Calefacción
17~32°C	16~31°C

5.2 Procedimiento de funcionamiento

- Conecte la fuente de alimentación al menos 6 horas antes de poner en funcionamiento la unidad para garantizar un funcionamiento fluido. En cuanto se conecta la fuente de alimentación aparece la pantalla de la interfaz de usuario.
- Si el corte de corriente se produce con la unidad en funcionamiento, el sistema se reinicia de forma automática inmediatamente después de que se recupere el suministro eléctrico.
- El rango de temperaturas de ajuste en la interfaz de usuario se describe en el capítulo "Límites de funcionamiento".
- Si selecciona una función que no está disponible, el mensaje **NOT AVAILABLE** aparece en la interfaz de usuario.
- El procedimiento de funcionamiento depende del modelo (bomba de calor o solo refrigeración). Póngase en contacto con su distribuidor para confirmar el modelo que está utilizando.
- Lea detenidamente la documentación antes de utilizar la interfaz de usuario para garantizar el mejor rendimiento posible.

6 Ahorro de energía y funcionamiento óptimo

6 Ahorro de energía y funcionamiento óptimo



PRECAUCIÓN

No exponga NUNCA a niños pequeños, plantas o animales directamente al flujo de aire.



ADVERTENCIA

NO coloque nada debajo de la unidad interior y/o exterior, ya que el agua podría ocasionar daños. En caso contrario, la condensación en la unidad o las tuberías de refrigerante, la suciedad en el filtro de aire o los atascos de drenaje pueden causar goteo, provocando suciedad o daños en la unidad.



AVISO

NO utilice el sistema para otros propósitos. Para evitar pérdidas de calidad, NO utilice la unidad para refrigerar instrumentos de precisión, alimentos, plantas, animales u obras de arte.



PRECAUCIÓN

NO utilice el sistema cuando utilice insecticida en una habitación. Las sustancias químicas depositadas en el interior de la unidad podrían poner en peligro la salud de las personas hipersensibles a dichas sustancias.



ADVERTENCIA

NO coloque ni utilice aerosoles inflamables cerca del equipo de aire acondicionado. Si lo hace, se podría producir un incendio.

Observe las precauciones que se detallan a continuación para garantizar un funcionamiento adecuado del sistema.

- Evite que la luz directa del sol entre en la habitación durante el funcionamiento de la refrigeración utilizando estores o cortinas.
- Ventile la habitación con frecuencia. Un uso prolongado requiere una atención especial de la ventilación de la habitación.
- Mantenga las ventanas y puertas cerradas. Si no lo hace, el aire saldrá de la habitación y disminuirá el efecto de refrigeración o calefacción.
- NO enfríe ni caliente demasiado la habitación. Para ahorrar energía, mantenga la temperatura a niveles moderados.
- NUNCA coloque objetos cerca de la entrada o salida del aire. Hacerlo podría reducir el efecto de calefacción/refrigeración o detener el funcionamiento de la unidad.
- Desconecte el interruptor de la fuente de alimentación principal de la unidad cuando ésta NO se utilice durante períodos prolongados de tiempo. Si el interruptor de la fuente de alimentación principal está encendido, la unidad consumirá electricidad. Antes de volver a poner en marcha la unidad, conecte el interruptor de la fuente de alimentación principal 6 horas antes de la puesta en funcionamiento.
- Cuando la pantalla muestre (time to clean the air filter), limpie los filtros (consulte "7.4.2 Cómo limpiar el filtro de aire" en la página 7).
- Es posible que se forme condensación si la humedad es superior al 80% o si se bloquea la salida de drenaje.
- Ajuste la temperatura ambiente para tener un entorno confortable. Evite la refrigeración o calefacción excesiva. Tenga en cuenta de que puede pasar algún tiempo hasta que la temperatura de la habitación alcance la temperatura ajustada. Considere aprovechar la opción de ajustar el temporizador.

- Ajuste el flujo de aire para evitar que el aire frío se acumule en el suelo o el aire caliente en el techo. (Arriba en el techo durante la refrigeración o deshumidificación y abajo en el suelo durante la calefacción).
- Evite que el flujo de aire directo en la dirección de los ocupantes de la habitación.

7 Mantenimiento y servicio técnico

7.1 Resumen: mantenimiento y servicio técnico

El instalador debe llevar a cabo un mantenimiento anual.

Acerca del refrigerante

Este producto contiene gases fluorados de efecto invernadero. NO vierta gases a la atmósfera.

Tipo de refrigerante: R32

Valor del potencial de calentamiento global (GWP): 675

Tipo de refrigerante: R410A

Valor del potencial de calentamiento global (GWP): 2087,5



AVISO

En Europa, las **emisiones de gases de efecto invernadero** de la carga de refrigerante total del sistema (expresadas en toneladas de CO₂-equivalente) se utilizan para determinar los intervalos de mantenimiento. Cumpla la normativa vigente.

Fórmula para calcular las emisiones de gases de efecto invernadero: Valor GWP del refrigerante × Carga de refrigerante total [en kg] / 1000

Póngase en contacto con su instalador para obtener más información.



ADVERTENCIA

El refrigerante R410A no es inflamable, y el refrigerante R32 es un moderadamente inflamable; normalmente no presentan fugas. En caso de producirse fugas en la habitación, si el refrigerante entra en contacto con un quemador, un calentador o un hornillo de cocina, se pueden producir incendios (en caso del R32) o humos nocivos.

Apague cualquier dispositivo de calefacción combustible, ventile la habitación y póngase en contacto con el distribuidor donde adquirió la unidad.

No utilice la unidad hasta que un técnico de servicio confirme que el componente por donde se ha producido la fuga de refrigerante se haya reparado.



ADVERTENCIA

- NO perfore ni queme las piezas del ciclo de refrigerante.
- NO utilice materiales de limpieza ni ningún otro medio para acelerar el proceso de desescarche que no sea el recomendado por el fabricante.
- Tenga en cuenta que el refrigerante dentro del sistema es inodoro.



AVISO

El mantenimiento DEBE llevarlo a cabo un instalador autorizado o un agente de servicios.

Recomendamos realizar el mantenimiento, al menos, una vez al año. No obstante, la ley puede exigir intervalos de mantenimiento más cortos.



PRECAUCIÓN

Antes de acceder a los dispositivos del terminal, asegúrese de desconectar la alimentación eléctrica.



PELIGRO: RIESGO DE ELECTROCUCIÓN

Antes de limpiar el aire acondicionado o el filtro de aire, asegúrese de detener el funcionamiento y desconectar el suministro eléctrico. De lo contrario, pueden producirse descargas eléctricas y lesiones.



ADVERTENCIA

Para evitar descargas eléctricas o incendios:

- NO lave la unidad con agua.
- NO utilice la unidad con las manos mojadas.
- NO coloque sobre la unidad ningún objeto que contenga agua.



PRECAUCIÓN

Después del uso continuado, compruebe el soporte de la unidad y sus montantes en busca de daños. Si están dañados, la unidad puede caer y provocar lesiones.



PRECAUCIÓN

NO toque las aletas del intercambiador de calor. Estas aletas están afiladas y pueden provocar lesiones por cortes.



AVISO

Al limpiar el intercambiador de calor, asegúrese de quitar la caja de interruptores y el motor del ventilador. El agua y los detergentes pueden deteriorar el aislante de los componentes electrónicos y provocar que se quemen.



ADVERTENCIA

Tenga cuidado con las escaleras cuando trabaje en lugares altos.

7.2 Limpieza de la bandeja de drenaje

Limpie la bandeja de drenaje para que NO se obstruya ni se acumule polvo.

7.3 Manipulación del tapón de la tubería de drenaje



AVISO

- NO quite el tapón de la tubería de drenaje. Pueden producirse fugas de agua.
- Utilice únicamente la salida de drenaje para dar salida al agua si no se utiliza la bomba de drenaje o antes de realizar el mantenimiento.
- Acople y desacople con suavidad el tapón de drenaje. Si ejerce demasiada fuerza puede deformar la toma de drenaje de la bandeja de drenaje.

1 Extraiga el tapón.

- NO agite el tapón arriba y abajo.

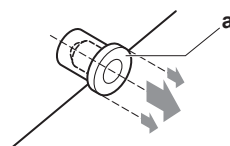

2 Inserte el tapón.

- Ajuste el tapón e insértelo mediante un destornillador de estrella.

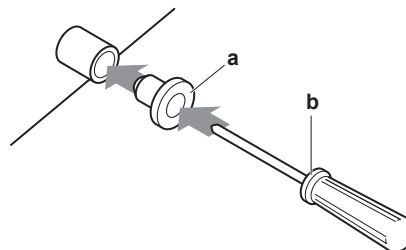

- a Tapón de drenaje
- b Destornillador de estrella

7.4 Limpieza del filtro de aire, la rejilla de aspiración, la salida de aire y los paneles exteriores

7.4.1 Cómo limpiar la salida de aire y los paneles exteriores



ADVERTENCIA

NO permita que la unidad de interior se humedezca. **Posible consecuencia:** Descarga eléctrica o incendio.



AVISO

- NO utilice gasolina, benceno, disolvente, polvo para abrillantar ni insecticida líquido. **Posible consecuencia:** Decoloración y deformación.
- NO utilice agua ni aire 50°C o más. **Posible consecuencia:** Decoloración y deformación.
- NO frote muy energicamente cuando lave la aleta con agua. **Posible consecuencia:** El revestimiento superficial se desprende.

Utilice un paño suave. Cuando tenga problemas para limpiar las manchas, utilice agua o un detergente neutro.

7.4.2 Cómo limpiar el filtro de aire

Cuándo limpiar el filtro de aire:

- Por norma general: Límpielo cada 6 meses. Si el aire de la habitación está muy contaminado, aumente la frecuencia de limpieza.
- Dependiendo de los ajustes, la interfaz de usuario puede mostrar la notificación **TIME TO CLEAN AIR FILTER** (es necesario limpiar el filtro de aire). Limpie el filtro de aire cuando se muestre la notificación.
- Si es imposible limpiar la suciedad, cambie el filtro de aire (= equipo opcional).

Cómo limpiar el filtro de aire:

- 1 Quite los filtros de aire tirando hacia arriba de la tela (aspiración trasera) o hacia atrás (aspiración inferior).

aspiración trasera

aspiración inferior

8 Solución de problemas

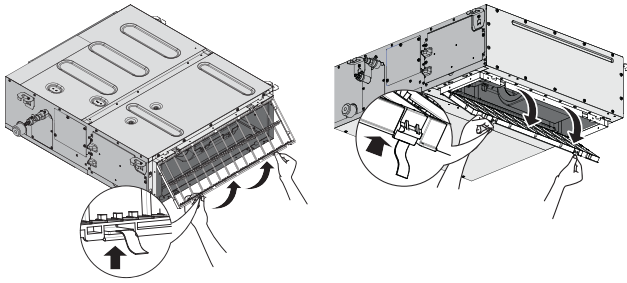

- 2 Limpie el filtro de aire. Utilice una aspiradora o lave con agua. Si el filtro de aire está muy sucio, use un cepillo suave y detergente neutro.

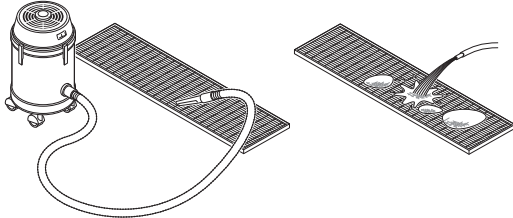

- 3 Seque el filtro a la sombra.
4 Vuelva a instalar el filtro de aire. Alinee las 2 abrazaderas de suspensión y coloque los 2 enganches en su lugar, tire de la tela si fuera necesario.

aspiración trasera

aspiración inferior

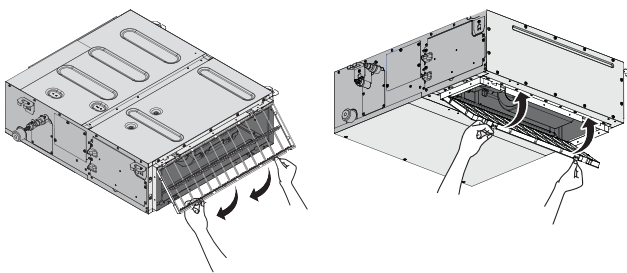

- 5 Verifique que las 4 abrazaderas de suspensión estén fijas.
6 En caso de aspiración inferior, cierre la rejilla de admisión de aire.
7 CONECTE la alimentación eléctrica.
8 Pulse el botón **FILTER SIGN RESET** (reposición de la señal de filtro).

Resultado: La notificación **TIME TO CLEAN AIR FILTER** (es necesario limpiar el filtro de aire) desaparece de la interfaz de usuario.

7.5 Mantenimiento antes de un largo período sin utilizar la unidad

P. ej. al final de la estación.

- Deje las unidades interiores en funcionamiento en el modo de solo ventilador durante aproximadamente medio día para que se sequen por dentro.
- Apague la unidad. La pantalla de la interfaz de usuario desaparece. Cuando la alimentación principal está activada, se consume parte de la potencia incluso si el equipo de aire acondicionado no está funcionando.
- Limpie los filtros de aire y las carcasas de las unidades interiores. Póngase en contacto con su instalador o técnico de mantenimiento para limpiar los filtros de aire y las carcasas de la unidad interior. En el manual de instalación/mantenimiento de las

unidades interiores correspondientes se proporcionan consejos de mantenimiento y procedimientos de limpieza. Asegúrese de instalar los filtros de aire limpios en la misma posición.

7.6 Mantenimiento después de un largo período sin utilizar la unidad

P.ej. al comienzo de la temporada.

- Retire cualquier objeto que pueda bloquear las válvulas de entrada y salida de las unidades interior y exterior.
- Compruebe si la conexión a tierra es correcta.
- Compruebe si hay algún cable roto. Póngase en contacto con su distribuidor en caso de problemas.
- Limpie los filtros de aire y las carcasas de las unidades interiores. Póngase en contacto con su instalador o técnico de mantenimiento para limpiar los filtros de aire y las carcasas de la unidad interior. En el manual de instalación/mantenimiento de las unidades interiores correspondientes se proporcionan consejos de mantenimiento y procedimientos de limpieza. Asegúrese de instalar los filtros de aire limpios en la misma posición.
- Conecte la fuente de alimentación al menos 6 horas antes de poner en funcionamiento la unidad para garantizar un funcionamiento fluido. En cuanto se conecta la fuente de alimentación aparece la pantalla de la interfaz de usuario.

8 Solución de problemas

Si se produce alguna de las siguientes averías, tome las medidas que se detallan y póngase en contacto con su distribuidor.



ADVERTENCIA

Detenga la unidad y desconéctela de la red eléctrica si ocurre algo inusual (olor a quemado, etc.).

Si no lo hace podría causar rotura de piezas, una electrocución o un incendio. Consulte a su distribuidor.

El sistema DEBE ser reparado por un técnico de mantenimiento cualificado.

Fallo de funcionamiento	Medida
Si actúa con frecuencia un dispositivo de seguridad como un fusible, un interruptor automático o un disyuntor de fugas a tierra, o el interruptor ENCENDIDO/APAGADO NO funciona correctamente.	DESCONECTE el interruptor principal de alimentación.
Si hay una fuga de agua en la unidad.	Detenga el funcionamiento.
El interruptor de funcionamiento NO funciona correctamente.	DESACTIVE el suministro eléctrico.
Si la pantalla de la interfaz de usuario muestra el número de unidad y la luz de funcionamiento parpadea y aparece el código de error.	Informe a su distribuidor y facilítele el código de error.

Si el sistema NO funciona correctamente en los casos mencionados anteriormente y no es evidente ninguno de los errores anteriores, inspeccione el sistema según los siguientes procedimientos.

Fallo de funcionamiento	Medida
Si el sistema no funciona en absoluto.	<ul style="list-style-type: none"> Compruebe que no haya un corte de corriente. Espere a que se restablezca el suministro. Si el corte de corriente se produce con la unidad en funcionamiento, el sistema se reiniciará de forma automática inmediatamente después de que se recupere el suministro eléctrico. Compruebe que no se haya fundido ningún fusible o que el disyuntor esté activado. Cambie el fusible o reinicie el disyuntor si fuese necesario.
El sistema se detiene inmediatamente después de iniciar el funcionamiento.	<ul style="list-style-type: none"> Compruebe que la entrada o salida de aire de la unidad exterior o interior no la esté bloqueando algún obstáculo. Retire cualquier obstáculo y asegúrese de que el aire puede fluir sin obstrucciones. Compruebe si el filtro de aire está obstruido. Póngase en contacto con su distribuidor para limpiar el filtro del aire.
El sistema funciona, pero la refrigeración o calefacción es insuficiente.	<ul style="list-style-type: none"> Compruebe que la entrada o salida de aire de la unidad exterior o interior no la esté bloqueando algún obstáculo. Retire cualquier obstáculo y asegúrese de que el aire puede fluir sin obstrucciones. Compruebe si el filtro de aire está obstruido. Póngase en contacto con su distribuidor para limpiar el filtro del aire (consulte "Mantenimiento" en el manual de la unidad interior). Compruebe el ajuste de la temperatura. Consulte el manual de la interfaz de usuario. Compruebe si el ajuste de velocidad del ventilador está en velocidad baja. Consulte el manual de la interfaz de usuario. Compruebe si el ángulo del flujo de aire es el adecuado. Consulte el manual de la interfaz de usuario. Compruebe si hay puertas o ventanas abiertas. Cierre las puertas y ventanas para evitar que entre aire. Compruebe si está entrando en la habitación la luz solar directa. Utilice cortinas o persianas. Compruebe si hay demasiadas personas en la habitación durante la operación de refrigeración. Compruebe si la fuente de calor de la habitación es excesiva. Si la fuente de calor de la habitación es excesiva (durante la refrigeración). La capacidad de enfriamiento decrece cuando la ganancia de calor de la habitación es excesiva.

Fallo de funcionamiento	Medida
El funcionamiento se detiene repentinamente. (La luz de funcionamiento parpadea.)	<ul style="list-style-type: none"> Compruebe si el filtro de aire está obstruido. Póngase en contacto con su distribuidor para limpiar el filtro del aire (consulte "Mantenimiento" en el manual de la unidad interior). Compruebe que la entrada o salida de aire de la unidad exterior o interior no la esté bloqueando algún obstáculo. Retire cualquier obstáculo, coloque el disyuntor en posición OFF y otra vez en posición ON. Si la luz continua parpadeando, póngase en contacto con su distribuidor. Compruebe si todas las unidades interiores conectadas a la unidad exterior en el sistema múltiple funcionan del mismo modo.
Tiene lugar un funcionamiento anómalo durante el funcionamiento.	<ul style="list-style-type: none"> El equipo de aire acondicionado puede funcionar mal debido a la iluminación o las ondas de radio. Coloque el disyuntor en posición OFF y otra vez en posición ON.

Si tras realizar todas las comprobaciones anteriores le resulta imposible determinar el problema, póngase en contacto con su distribuidor y expóngale los síntomas, el nombre del modelo completo de la unidad (junto con el número de fabricación si es posible) y la fecha de fabricación (ésta la podrá encontrar posiblemente en la tarjeta de la garantía).

8.1 Los siguientes síntomas NO son fallos del sistema

Los siguientes síntomas NO son fallos del sistema:

8.1.1 Síntoma: El sistema no funciona

- El equipo de aire acondicionado no se pone en marcha inmediatamente después de pulsar el botón ENCENDIDO/APAGADO de la interfaz de usuario. Si la luz de funcionamiento se enciende, el equipo de aire acondicionado se encuentra en condiciones normales. No arranca de nuevo inmediatamente porque alguno de los dispositivos de seguridad ha actuado para evitar la sobrecarga del equipo de aire acondicionado. El equipo de aire acondicionado volverá a ponerse en marcha automáticamente pasados 3 minutos.
- El equipo de aire acondicionado no arranca inmediatamente después de que se activa la alimentación. Espere 1 minuto hasta que el microordenador esté listo para el funcionamiento.
- El equipo de aire acondicionado no reinicia automáticamente cuando el botón de ajuste de temperatura vuelve a su posición anterior después de ser pulsado. No arranca de nuevo inmediatamente porque alguno de los dispositivos de seguridad ha actuado para evitar la sobrecarga del equipo de aire acondicionado. El equipo de aire acondicionado volverá a ponerse en marcha automáticamente pasados 3 minutos.
- La unidad exterior se ha parado. Es porque la temperatura de la habitación ha alcanzado la temperatura programada. La unidad cambia a funcionamiento del ventilador.  (icono de control externo) se muestra en la interfaz de usuario y el funcionamiento real es diferente del ajuste de la interfaz de usuario. Para modelos multi split, el micro ordenador realiza el siguiente control dependiendo del modo de funcionamiento de otras unidades interiores.
- La velocidad del ventilador es diferente de la del ajuste. Pulsar el botón de control de velocidad del ventilador no cambia la velocidad del ventilador. Cuando la temperatura de la habitación

9 Tratamiento de desechos

alcance la temperatura programada en el modo de calefacción, el suministro de capacidad de la unidad exterior se ha parado y la unidad interior funciona sólo en modo ventilador (L tab ajuste velocidad baja). En caso de multi split la unidad interior funciona alternativamente sólo el modo parada de ventilador y ventilador (L tab). Esto es para evitar que la emisión de aire frío se proyecte directamente sobre alguien presente en la habitación.

8.1.2 Síntoma: Sale vaho blanco de la unidad (unidad interior)

- Cuando la humedad es alta durante la operación de refrigeración (en lugares con polvo o aceite). Si el interior de la unidad interior está muy sucio, la distribución de la temperatura por la habitación no es uniforme. Es necesario limpiar el interior de la unidad interior. Pida a su distribuidor información detallada sobre la limpieza de la unidad. Esta operación requiere una persona de servicio cualificada.
- Cuando el equipo de aire acondicionado cambia al modo de calefacción tras producirse el desescarche. La humedad generada por el desescarche se convierte en vapor y sale.

8.1.3 Síntoma: Sale polvo de la unidad

Cuando la unidad se vuelve a utilizar después de un largo período de tiempo de parada. Esto es debido al polvo que se ha acumulado en el interior de la unidad.

8.1.4 Síntoma: Las unidades pueden desprender olor

La unidad puede absorber el olor de la habitación, de los muebles, del tabaco, etc., y emitirlo al exterior.

8.1.5 Síntoma: El funcionamiento se ha detenido repentinamente (la luz de funcionamiento está encendida)

El equipo de aire acondicionado puede detenerse para proteger el sistema frente a fluctuaciones de tensión grandes. El funcionamiento se reanuda automáticamente transcurrido unos 3 minutos.

8.1.6 Síntoma: El ventilador exterior gira cuando el equipo de aire acondicionado no está funcionando

- **Una vez detenido el funcionamiento.** El ventilador exterior continúa girando durante otros 30 segundos para proteger el sistema.
- **Mientras el equipo de aire acondicionado no está en funcionamiento.** Si la temperatura exterior es muy alta, el ventilador exterior comienza a girar para proteger el sistema.

8.1.7 Síntoma: La función de calefacción se detiene repentinamente y se oye un sonido de flujo

El sistema está eliminando la escarcha en la unidad exterior. Debe esperar de 3 a 8 minutos.

9 Tratamiento de desechos



AVISO

NO intente desmontar el sistema usted mismo: el desmantelamiento del sistema, así como el tratamiento del refrigerante, aceite y otros componentes, debe ser efectuado de acuerdo con las normas vigentes. Las unidades DEBEN ser tratadas en instalaciones especializadas para su reutilización, reciclaje y recuperación.

10 Glosario

ACS = agua caliente sanitaria

Agua caliente utilizada, en cualquier tipo de edificio, para fines sanitarios.

TAI = Temperatura del agua de impulsión

Temperatura del agua en la salida de agua de la bomba de calor.

Distribuidor

Distribuidor de ventas del producto.

Instalador autorizado

Técnico con los conocimientos necesarios y que está cualificado para instalar el producto.

Usuario

Propietario del producto y/o persona que lo utiliza.

Normativa vigente

Todas las normativas, leyes, regulaciones y/o códigos internacionales, europeos, nacionales y locales relevantes y aplicables para cierto producto o dominio.

Compañía de servicios

Empresa cualificada que lleva a cabo o coordina el servicio necesario en el producto.

Manual de instalación

Manual de instrucciones especificado para cierto producto o aplicación, que explica cómo instalarlo, configurarlo y realizar el mantenimiento en el mismo.

Manual de funcionamiento

Manual de instrucciones especificado para cierto producto o aplicación, que explica cómo utilizarlo.

Accesorios

Etiquetas, manuales, hojas informativas y equipamiento que se suministran con el producto y que deben utilizarse o instalarse de acuerdo con la documentación que los acompaña.

Equipamiento opcional

Equipamiento fabricado u homologado por Daikin que puede combinarse con el producto de acuerdo con las instrucciones que aparecen en la documentación que lo acompaña.

Suministro independiente

Equipamiento NO fabricado por Daikin que puede combinarse con el producto de acuerdo con las instrucciones que aparecen en la documentación que lo acompaña.

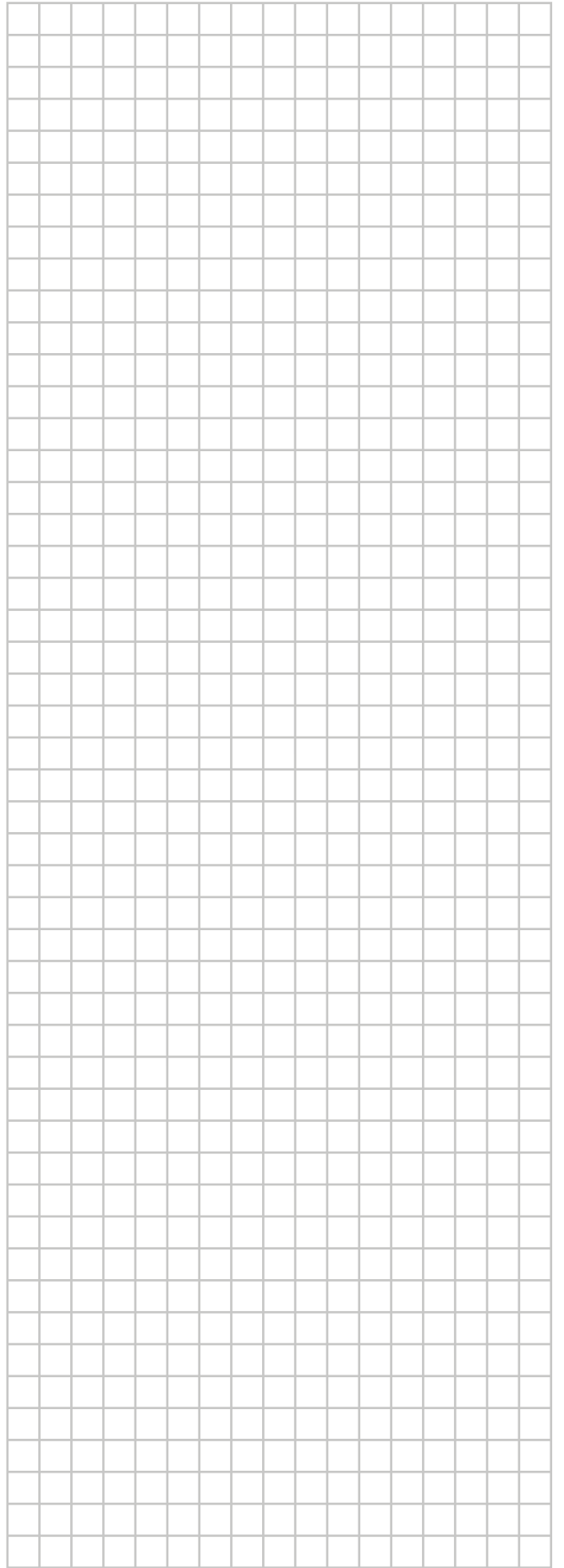
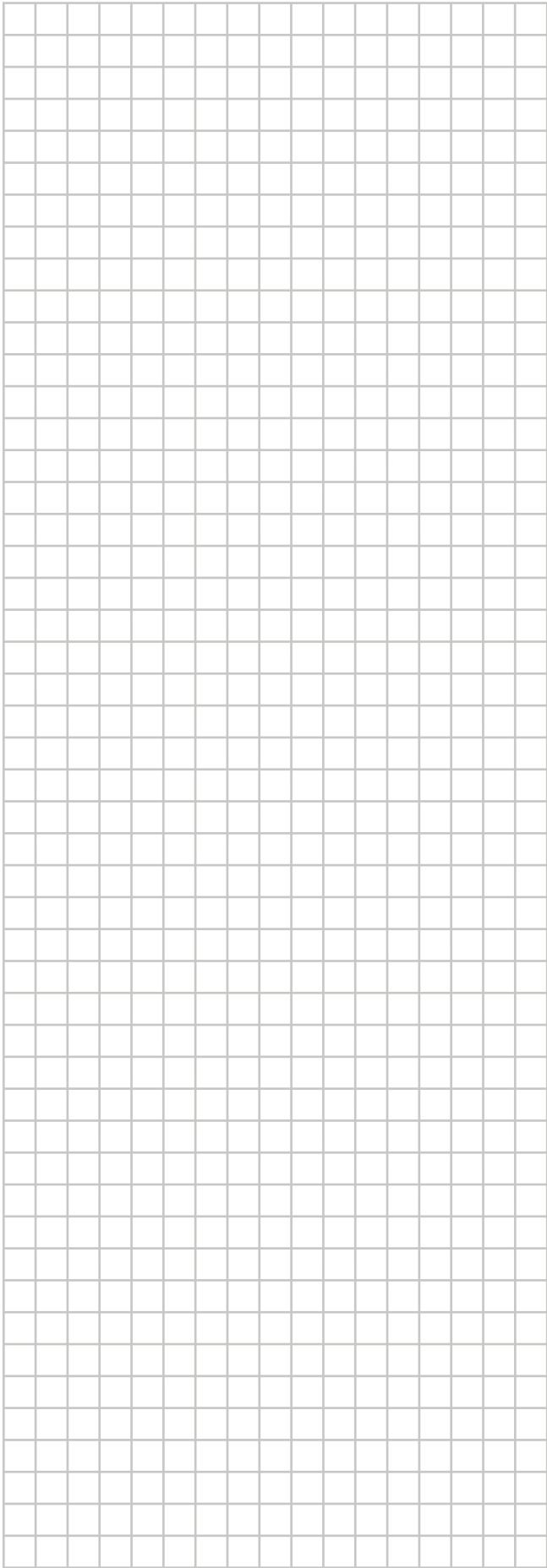

ERC

DAIKIN INDUSTRIES CZECH REPUBLIC s.r.o.

U Nové Hospody 1/1155, 301 00 Plzeň Skvrňany, Czech Republic

DAIKIN EUROPE N.V.

Zandvoordestraat 300, B-8400 Oostende, Belgium

Copyright 2018 Daikin

4P543324-2 2018.08