

Manuel d'installation et de fonctionnement

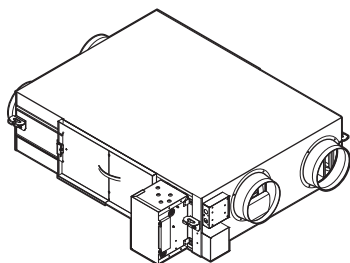

Unité de ventilation à récupération de chaleur



VAM350J ▲ VEB ▼
VAM500J ▲ VEB ▼
VAM650J ▲ VEB ▼
VAM800J ▲ VEB ▼
VAM1000J ▲ VEB ▼
VAM1500J ▲ VEB ▼
VAM2000J ▲ VEB ▼

▲ = 1, 2, 3, ..., 9, A, B, C, ..., Z
▼ = , , 1, 2, 3, ..., 9

Table des matières

	13.4.2	Contrôleur BRC301B61	23
	13.4.3	Contrôleur BRC1H	25
	13.4.4	Contrôleur BRC1K	25
1	A propos de la documentation	2	
1.1	A propos du présent document	2	
2	Instructions de sécurité spécifiques de l'installateur	3	
Pour l'utilisateur 4			
3	Instructions de sécurité de l'utilisateur	4	
3.1	Généralités	4	
3.2	Instructions d'utilisation sûre	5	
4	Interface utilisateur	5	
5	Maintenance et entretien	5	
5.1	Maintenance du filtre à air	5	
5.2	Entretien de l'élément d'échange thermique	6	
6	Dépannage	6	
7	Relocalisation	7	
8	Mise au rebut	7	
Pour l'installateur 7			
9	A propos du carton	7	
9.1	Unité de ventilation à récupération de chaleur	8	
9.1.1	Pour retirer les accessoires	8	
10	A propos de l'unité de ventilation à récupération de chaleur	8	
10.1	A propos de l'option EKVDX.....	8	
11	Installation de l'unité	8	
11.1	Préparation du lieu d'installation.....	8	
11.1.1	Exigences du site d'installation pour l'unité de ventilation à récupération de chaleur	9	
11.2	Préparation de l'unité.....	9	
11.2.1	Installation de la CCI d'adaptateur en option	9	
11.2.2	Installation des brides de conduits.....	10	
11.2.3	Installation de l'option EKVDX	10	
11.3	Orientation de l'unité.....	10	
11.4	Installation des boulons d'ancrage	11	
11.5	Raccordements des conduits	11	
12	Installation électrique	12	
12.1	Spécifications électriques des composants.....	12	
12.2	Spécifications concernant les fusibles et fils non fournis.....	12	
12.3	Ouverture du coffret électrique	13	
12.4	Raccordements électriques nécessaires pour un registre supplémentaire non fourni	16	
12.5	Raccordement du câblage électrique	16	
13	Configuration	17	
13.1	Pour modifier les réglages.....	17	
	Cas 1: Modification des paramètres avec BRC1E53..	17	
	Cas 2: Modification des paramètres avec BRC301B61	17	
	Cas 3: Modification des paramètres avec BRC1H.....	18	
	Cas 4: Modification des paramètres avec BRC1K.....	18	
13.2	Réglages sur place.....	19	
13.3	Réglages pour toutes les configurations	21	
13.3.1	A propos du réglage 19(29)-0-04 et 19(29)-0-05	22	
13.4	A propos du contrôleur	22	
13.4.1	Contrôleur BRC1E53	22	
14	Mise en service	25	
14.1	Liste de contrôle avant la mise en service.....	25	
14.2	Liste de vérifications pendant la mise en service	25	
14.2.1	A propos du test de fonctionnement du système.....	25	
15	Dépannage	26	
15.1	Résolution des problèmes sur la base des codes d'erreur.....	26	
15.1.1	Codes d'erreur: Aperçu.....	26	
16	Mise au rebut	26	
17	Données techniques	26	
17.1	Schéma de câblage.....	26	
17.2	Espace service	27	

1 A propos de la documentation

1.1 A propos du présent document



INFORMATION

Vérifiez que l'utilisateur dispose de la version imprimée de la documentation et demandez-lui de la conserver pour s'y référer ultérieurement.

Public visé

Installateurs agréés + utilisateurs finaux



INFORMATION

Cet appareil est destiné à être utilisé par des utilisateurs experts ou formés dans des ateliers, l'industrie légère et les fermes ou à des fins commerciales par des profanes.

Documentation

Le présent document fait partie d'un ensemble. L'ensemble complet comprend les documents suivants:

- **Précautions de sécurité générales:**
 - Instructions de sécurité à lire avant l'installation
 - Format: Papier (dans le sac d'accessoires de l'unité de ventilation à récupération de chaleur)
- **Manuel d'installation et d'utilisation de l'unité de ventilation à récupération de chaleur:**
 - Instructions d'installation et d'utilisation
 - Format: Papier (dans le sac d'accessoires de l'unité de ventilation à récupération de chaleur)
- **Guide de référence de l'installateur et de l'utilisateur:**
 - Préparation de l'installation, bonnes pratiques, données de référence, etc.
 - Instructions détaillées étape par étape et informations de fond pour une utilisation de base et avancée
 - Format: Fichiers numériques sur <https://www.daikin.eu>. Utilisez la fonction de recherche 🔍 pour trouver votre modèle.

La dernière révision de la documentation fournie est publiée sur le site régional Daikin et est disponible auprès de votre revendeur.

Les instructions d'origine sont écrites en anglais. Toutes les autres langues sont les traductions des instructions d'origine.

Données techniques

- Un **sous-ensemble** des récentes données techniques est disponible sur le site régional Daikin (accessible au public).
- L'**ensemble complet** des dernières données techniques est disponible sur le Daikin Business Portal (authentification requise).

2 Instructions de sécurité spécifiques de l'installateur

Respectez toujours les consignes de sécurité et les règlements suivants.

Installation de l'unité (voir "[11 Installation de l'unité](#)" [p 8])



AVERTISSEMENT

La méthode de fixation de l'unité de ventilation de récupération de chaleur DOIT être conforme aux instructions de ce manuel. Voir "[11.4 Installation des boulons d'ancrage](#)" [p 11].



AVERTISSEMENT

L'appareil sera stocké dans une pièce sans sources d'allumage fonctionnant en permanence (exemple: flammes nues, un appareil fonctionnant au gaz ou un chauffage électrique).



MISE EN GARDE

L'appareil n'est PAS accessible au grand public. Installez-le dans une zone sécurisée, à l'abri des accès faciles.

Cette unité est conçue pour l'installation dans un environnement commercial et légèrement industriel.



AVERTISSEMENT

Lorsqu'un EKVDX est connecté, la hauteur de l'ouverture d'extraction d'air de la pièce DOIT être égale ou inférieure au point de refoulement du réfrigérant.



MISE EN GARDE

- L'appareil est conçu pour être encastré. Il ne doit PAS être accessible au grand public. Des mesures adéquates doivent être prises pour empêcher l'accès à des personnes autres que les personnes qualifiées.
- Vérifiez si le lieu d'installation peut supporter le poids de l'unité. Une mauvaise installation est dangereuse. Elle peut également provoquer des vibrations ou un bruit de fonctionnement inhabituel.
- Prévoyez un espace de service suffisant et des trous d'inspection. Des trous d'inspection sont nécessaires pour les filtres à air, les éléments d'échangeur de chaleur et les ventilateurs.
- N'installez PAS l'unité de manière à ce qu'elle soit en contact avec un plafond ou un mur, car cela pourrait provoquer des vibrations.



MISE EN GARDE

- Une longueur minimale de 1,5 m est requise pour les conduits d'air extérieur, d'évacuation d'air et de retour d'air. Si les conduits sont plus courts ou si aucun conduit n'est installé, vous DEVEZ installer des grilles dans les ouvertures des conduits ou dans les ouvertures de l'unité.
- Assurez-vous qu'aucun vent ne peut souffler dans les conduits.



AVERTISSEMENT

En combinaison avec une unité EKVDX, n'installez PAS de sources d'inflammation en fonctionnement (par exemple, des flammes nues, un appareil à gaz en marche ou un appareil de chauffage électrique en marche) dans les conduits.

Installation électrique (voir "[12 Installation électrique](#)" [p 12])



AVERTISSEMENT

Le câblage électrique DOIT être conforme aux instructions de ce manuel. Voir "[12 Installation électrique](#)" [p 12].



AVERTISSEMENT

- Le câblage DOIT être effectué par un électricien autorisé et DOIT être conforme à la réglementation nationale en matière de câblage.
- Procédez aux raccords électriques sur le câblage fixe.
- Tous les composants fournis sur site et l'ensemble de l'installation électrique DOIVENT être conformes à la législation applicable.



AVERTISSEMENT

- Après avoir terminé les travaux électriques, vérifiez que chaque composant électrique et chaque borne à l'intérieur du coffret électrique est bien connecté.
- Veillez à ce que tous les couvercles soient fermés avant de démarrer l'unité.



AVERTISSEMENT

Vous DEVEZ intégrer un interrupteur principal (ou un autre outil de déconnexion), disposant de bornes séparées au niveau de tous les pôles et assurant une déconnexion complète en cas de surtension de catégorie III, au câblage fixe (à moins que l'interrupteur soit installé en usine).



AVERTISSEMENT

- Utilisez UNIQUEMENT des câbles en cuivre.
- Assurez-vous que le câblage non fourni est conforme à la législation applicable.
- L'ensemble du câblage sur place DOIT être réalisé conformément au schéma de câblage fourni avec l'appareil.
- Ne serrez JAMAIS les câbles en faisceau et veillez à ce qu'ils n'entrent PAS en contact avec la tuyauterie ou des bords tranchants. Assurez-vous qu'aucune pression externe n'est appliquée sur le raccordement des bornes.
- Veillez à installer un câblage de terre. Ne mettez PAS l'unité à la terre avec une canalisation, un parasurtenseur ou une prise de terre téléphonique. Une mise à la terre incomplète peut provoquer des décharges électriques.
- Veillez à installer les fusibles ou les disjoncteurs requis.
- Veillez à installer un dispositif de sécurité contre les fuites à la terre. Le non-respect de cette consigne peut provoquer des chocs électriques ou un incendie.



MISE EN GARDE

Avant d'ouvrir le couvercle, veillez à éteindre les interrupteurs d'alimentation des unités principales et des autres appareils connectés aux unités principales.

- Enlevez les vis de fixation du couvercle et ouvrez le coffret électrique.
- Fixez le câble d'alimentation électrique et le fil de commande avec un attache-câble, comme indiqué dans les schémas.

3 Instructions de sécurité de l'utilisateur

AVERTISSEMENT

Si un espace est présent à l'entrée du câble, enveloppez le câble (ou les câbles) avec le matériau d'étanchéité du sac d'accessoires.

Cela empêchera les petits objets (tels que les doigts des enfants, etc.) ainsi que les gouttes de liquide de pénétrer dans l'unité.

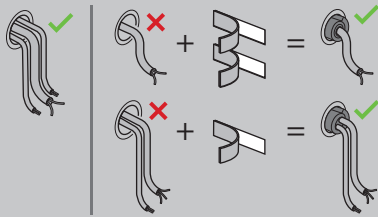

AVERTISSEMENT

Pour éviter les risques liés à la réinitialisation intempestive de la coupure thermique, cet appareil ne doit PAS être alimenté par un dispositif de commutation externe, comme un programmateur, ou raccordé à un circuit qui est régulièrement mis sous tension et hors tension par le service public.

AVERTISSEMENT

- Lors de l'inspection du coffret électrique de l'unité, vérifiez TOUJOURS que l'unité est déconnectée du secteur. Désactivez le disjoncteur du circuit correspondant.
- Si un dispositif de sécurité a été activé, arrêtez l'unité et recherchez la cause du déclenchement du dispositif de sécurité avant de le réinitialiser. Ne contournez JAMAIS les dispositifs de sécurité. De même, ne les réglez jamais sur une valeur autre que celle du réglage par défaut défini en usine. Contactez votre revendeur si vous ne parvenez pas à trouver la cause du problème.

AVERTISSEMENT

- Si l'alimentation électrique affiche une phase N manquante ou erronée, l'équipement risque de tomber en panne.
- Procédez à la mise à la terre. Ne mettez PAS l'unité à la terre avec une canalisation, un parasurtenseur ou une prise de terre téléphonique. Une mise à la terre incomplète peut provoquer des décharges électriques.
- Installez les disjoncteurs ou les fusibles requis.
- Fixez le câblage électrique avec des attaches de manière à ce que les câbles n'entrent PAS en contact avec la tuyauterie ou les bords coupants, du côté haute pression notamment.
- N'installez PAS une capacitance d'avance de phase parce que cette unité est équipée d'un onduleur. Une capacitance d'avance de phase réduira les performances et peut provoquer des accidents.

AVERTISSEMENT

Ne rallongez pas le câble d'alimentation ou le câble d'interconnexion en utilisant des connecteurs, des serre-fils, des fils isolés avec du ruban ou des rallonges électriques.

Ils peuvent entraîner une surchauffe, une décharge électrique ou un incendie.

AVERTISSEMENT

Utilisez TOUJOURS des câbles multiconducteurs pour les câbles d'alimentation.

AVERTISSEMENT

Utilisez un disjoncteur de type à déconnexion omnipolaire avec séparation de contact d'au moins 3 mm assurant une déconnexion en cas de surtension de catégorie III.

MISE EN GARDE

En cas de combinaison avec une option EKVDX avec du réfrigérant R32, NE coupez PAS le disjoncteur, sauf si vous sentez quelque chose qui brûle, ou pendant une courte période de réparation, d'inspection ou de nettoyage de l'unité. Sinon, la fuite de réfrigérant NE POURRA PAS être détectée.

AVERTISSEMENT

Si le câble d'alimentation est endommagé, il DOIT être remplacé par le fabricant, son agent de service ou des personnes qualifiées afin d'éviter tout danger.

Mise en service (voir "[14 Mise en service](#)" [p 25])

AVERTISSEMENT

La mise en service DOIT être conforme aux indications de ce manuel. Reportez-vous à la section "[14 Mise en service](#)" [p 25].

Pour l'utilisateur

3 Instructions de sécurité de l'utilisateur

Respectez toujours les consignes de sécurité et les règlements suivants.

3.1 Généralités

AVERTISSEMENT

Si vous avez des doutes concernant le fonctionnement de l'unité, contactez votre installateur.

**AVERTISSEMENT**

Cet appareil peut être utilisé par des enfants âgés de 8 ans et plus et des personnes ayant des capacités physiques, sensorielles ou mentales réduites ou un manque d'expérience et de connaissances, s'ils ont reçu un encadrement ou des instructions concernant l'utilisation de l'appareil en toute sécurité et comprennent les risques encourus.

Les enfants NE doivent PAS jouer avec l'appareil.

Les enfants ne doivent NI nettoyer l'appareil NI s'occuper de son entretien sans surveillance.

**AVERTISSEMENT**

Pour prévenir les chocs électriques ou le feu:

- NE rincez PAS l'unité.
- N'utilisez PAS l'unité avec des mains mouillées.
- Ne placez PAS d'objets contenant de l'eau sur l'appareil.

**MISE EN GARDE**

- Ne PAS placer d'objets ou d'équipement sur le dessus de l'unité.
- Ne PAS s'asseoir, grimper ou se tenir debout sur l'appareil.

- Les unités disposent du symbole suivant:



Ce symbole signifie que les appareils électriques et électroniques NE peuvent PAS être mélangés à des ordures ménagères non triées. NE tentez PAS de démonter le système: le démontage du système et le traitement du réfrigérant, de l'huile et des autres pièces DOIVENT être assurés par un installateur agréé, conformément à la législation applicable.

Les unités DOIVENT être traitées dans des établissements spécialisés de réutilisation, de recyclage et de remise en état. En vous assurant que cet appareil est éliminé correctement, vous contribuez à éviter les conséquences potentiellement néfastes sur l'environnement et la santé. Pour plus d'informations, contactez votre installateur ou les autorités locales.

- Les piles disposent du symbole suivant:



cela signifie que la batterie NE peut PAS être mélangée avec des déchets ménagers non triés. Si un symbole chimique apparaît sous le symbole, il indique que la pile contient un métal lourd en quantité supérieure à une certaine concentration.

Les symboles chimiques possibles sont: Pb: plomb (>0,004%).

Les batteries usagées DOIVENT être traitées dans des établissements spécialisés pour réutilisation. En vous assurant que les piles usagées sont correctement mises au rebut, vous contribuez à éviter les conséquences potentiellement néfastes sur l'environnement et la santé.

3.2 Instructions d'utilisation sûre

**MISE EN GARDE**

Ne vérifiez ou nettoyez JAMAIS l'unité pendant son fonctionnement. Cela pourrait provoquer un choc électrique. Ne touchez PAS les pièces en rotation, cela pourrait provoquer des blessures.

**MISE EN GARDE**

Cette unité est dotée de mesures de sécurité électriques qui sont nécessaires lorsqu'elle est connectée à un EKVDX. Pour être efficace, l'unité installée DOIT être alimentée en électricité à tout moment, à l'exception des périodes de service courtes.

**MISE EN GARDE**

Avant d'y accéder, veiller à DÉSACTIVER l'interrupteur de fonctionnement et à débrancher le courant.

**AVERTISSEMENT**

Désactivée le fonctionnement et COUPEZ l'alimentation si quelque chose d'inhabituel se produit (odeurs de brûlé, etc.).

Si l'unité continue de tourner dans ces circonstances, il y a un risque de cassure, d'électrocution ou d'incendie. Contactez votre revendeur.

4 Interface utilisateur

Ce manuel d'utilisation donne un aperçu non exhaustif des fonctions principales du système.

Des informations détaillées concernant les actions requises pour atteindre certaines fonctions sont disponibles dans le manuel d'installation et d'utilisation dédié de l'unité intérieure.

Reportez-vous au manuel d'utilisation du contrôleur installé.

5 Maintenance et entretien

**MISE EN GARDE**

Voir les "[3 Instructions de sécurité de l'utilisateur](#)" [p 4] pour prendre connaissance de toutes les instructions de sécurité connexes.

**REMARQUE**

L'entretien DOIT être effectué par un installateur agréé ou un agent technique.

Nous recommandons d'effectuer l'entretien au moins une fois par an. Cependant, la législation en vigueur pourrait exiger des intervalles d'entretien plus rapprochés.

**REMARQUE**

Nous recommandons un nettoyage au moins une fois tous les 2 ans (pour l'usage général de bureau). Si nécessaire, des intervalles d'entretien plus courts peuvent être nécessaires.

5.1 Maintenance du filtre à air

**REMARQUE**

- Ne lavez PAS le filtre à air dans l'eau chaude.
- Ne séchez PAS le filtre à air au-dessus d'un feu.
- Ne soumettez PAS le filtre à air aux rayons directs du soleil.
- N'utilisez PAS de solvants organiques tels que de l'essence et du diluant sur le filtre à air.
- Veillez à installer le filtre à air après l'entretien (le filtre à air manquant cause un colmatage de l'élément d'échange thermique). Des filtres à air de rechange sont disponibles.

Nettoyage des filtres à air

6 Dépannage

- Entrez dans le plafond par le trou d'inspection, dévissez la vis du mécanisme à charnière (côté gauche) pour ouvrir le couvercle de service. Retirez le couvercle de service en le tournant autour de l'axe vertical du métal suspendu.

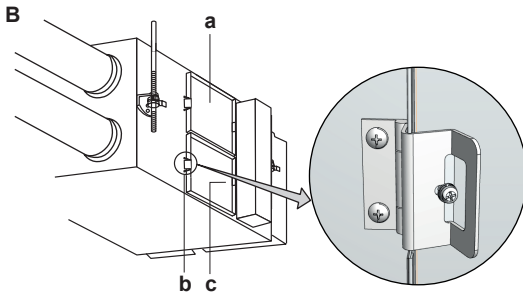
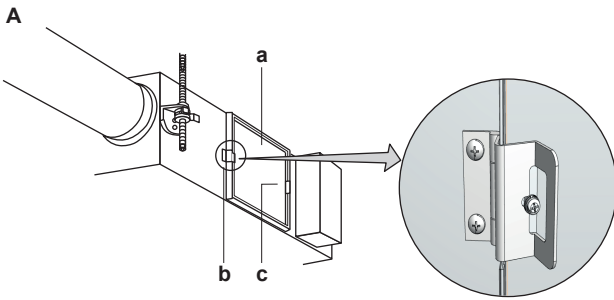

- a Couvercle de service
- b Mécanisme à charnière
- c Métal suspendu
- A Modèles 350~1000
- B Modèles 1500+2000

- Sortez les filtres à air du corps de l'unité.

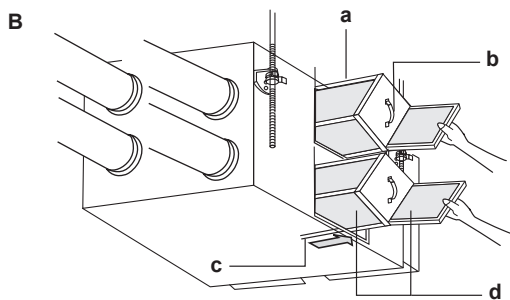
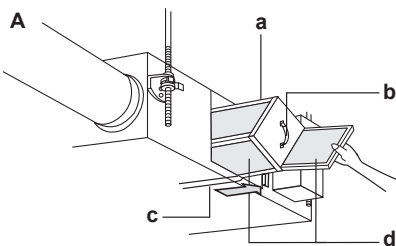

- a Élément d'échange de chaleur
- b Poignée
- c Rail
- d Filtre à air
- A Modèles 350~1000
- B Modèles 1500+2000

- Pour nettoyer le filtre à air, tapotez légèrement dessus avec la main ou enlevez la poussière à l'aide d'un aspirateur. S'ils sont excessivement sales, lavez-les à l'eau.

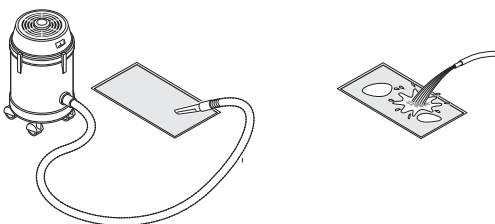

- Si le filtre à air est lavé, retirez complètement l'eau et laissez sécher 20 à 30 minutes à l'ombre.
- Après le séchage complet, réinstallez le filtre à air après le montage des éléments d'échange thermique. Assurez-vous que le filtre à air est orienté correctement, comme indiqué dans le schéma.

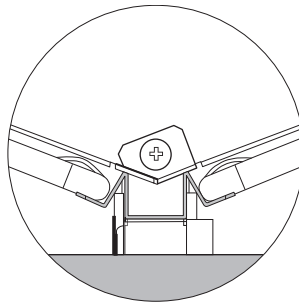

- Installez le couvercle de service solidement en place.

5.2 Entretien de l'élément d'échange thermique



REMARQUE

- NE lavez JAMAIS l'élément d'échange thermique avec de l'eau.
- NE touchez JAMAIS l'élément papier d'échange thermique car il peut être endommagé s'il est forcé.
- N'écrasez PAS l'élément d'échange thermique.

Nettoyage de l'élément d'échange thermique

- Sortez les éléments d'échange thermique. Reportez-vous à "5.1 Maintenance du filtre à air" [p 5].
- Equipez un aspirateur d'une brosse à l'extrémité de la buse d'aspiration.
- Utilisez l'aspirateur et mettez légèrement la brosse sur la surface de l'élément d'échange thermique pour enlever la poussière.

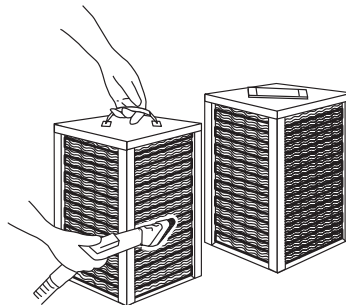

- Placez l'élément d'échange thermique sur le rail et insérez-le dans l'unité.
- Installez les filtres à air dans l'unité.
- Installez le couvercle d'entretien.

6 Dépannage

Si un des mauvais fonctionnements suivants se produit, prendre les mesures ci-dessous et contacter le fournisseur.

Le système DOIT être réparé par un technicien qualifié.

Dysfonctionnement	Mesure
Si un dispositif de sécurité, comme un fusible, un disjoncteur ou un disjoncteur différentiel se déclenche fréquemment ou si l'interrupteur marche/arrêt NE fonctionne PAS correctement.	Mettez l'interrupteur principal sur arrêt.
De l'eau fuit de l'unité.	Arrêtez le fonctionnement.
L'interrupteur de marche NE fonctionne PAS bien.	Coupez l'alimentation électrique.
Si l'affichage du contrôleur indique le numéro de l'unité, le témoin clignote et le code de dysfonctionnement apparaît.	Avertissez votre installateur et donnez-lui le code de dysfonctionnement.

Si le système ne fonctionne PAS correctement, sauf dans les cas susmentionnés, et qu'aucun des dysfonctionnement ci-dessus n'est apparent, inspectez le système conformément aux procédures suivantes.

Dysfonctionnement	Mesure
Le système ne fonctionne PAS du tout.	<ul style="list-style-type: none"> Vérifiez s'il y a une panne de courant. Attendez jusqu'à ce que le courant soit rétabli et redémarrez le tout. Vérifiez qu'aucun fusible n'a fondu et qu'aucun disjoncteur ne s'est déclenché. Changez le fusible ou réinitialisez le disjoncteur si nécessaire. Vérifiez si l'indication du mode de fonctionnement du contrôleur s'affiche. C'est normal. Actionnez l'unité à l'aide du contrôleur du climatiseur ou du contrôleur centralisé. Reportez-vous à "13 Configuration" [p 17]. Vérifiez si l'indication de fonctionnement en veille est affichée sur le contrôleur, indiquant que l'unité est en prérefroidissement/préchauffage. L'unité est à l'arrêt et démarrera à la fin de l'opération de prérefroidissement/préchauffage. Reportez-vous à "13 Configuration" [p 17].
La quantité d'air évacué est faible et le son produit est élevé.	<ul style="list-style-type: none"> Vérifiez si le filtre à air et l'élément d'échange thermique ne sont PAS bouchés. Reportez-vous à "5 Maintenance et entretien" [p 5].

Dysfonctionnement	Mesure
La quantité d'air évacué est importante et le son produit est élevé.	<ul style="list-style-type: none"> Vérifiez si le filtre à air et l'élément d'échange thermique sont installés. Reportez-vous à "5 Maintenance et entretien" [p 5].



INFORMATION

L'unité peut ne pas fonctionner comme prévu en raison d'un contrôle d'encrassement du filtre.

Si un code de dysfonctionnement apparaît sur l'écran du contrôleur de l'unité intérieure, contactez votre installateur et communiquez-lui le code de dysfonctionnement, le type d'unité et le numéro de série (vous trouverez cette information sur la plaque signalétique de l'unité).

Pour votre référence, une liste des codes de dysfonctionnement est fournie. Reportez-vous à "15.1.1 Codes d'erreur: Aperçu" [p 26]. En fonction du niveau du code de dysfonctionnement, le code peut être réinitialisé en appuyant sur le bouton ON/OFF. SINON, demandez conseil à votre installateur.



INFORMATION

La fonction de préchauffage/prérefroidissement de l'unité de ventilation à récupération de chaleur est désactivée lorsqu'elle est connectée à un EKVDX.

S'il est impossible de remédier au problème soi-même après avoir vérifié tous les éléments ci-dessus, contactez votre installateur et communiquez-lui les symptômes, le nom complet du modèle de l'unité (avec le numéro de fabrication si possible) et la date d'installation.

7 Relocalisation

Contactez votre revendeur pour retirer et réinstaller l'ensemble de l'unité. Le déplacement des unités exige une compétence technique.

8 Mise au rebut



REMARQUE

NE tentez PAS de démonter le système: le démontage du système et le traitement du réfrigérant, de l'huile et des autres pièces DOIVENT être conformes à la législation en vigueur. Les unités DOIVENT être traitées dans des établissements spécialisés de réutilisation, de recyclage et de remise en état.

Pour l'installateur

9 A propos du carton

N'oubliez pas les éléments suivants:

- A la livraison, l'unité DOIT être vérifiée pour s'assurer qu'elle n'est pas endommagée et qu'elle est complète. Tout dommage ou pièce manquante DOIT être signalé immédiatement au responsable des réclamations du transporteur.
- Placez l'unité emballée le plus près possible de sa position d'installation finale afin qu'elle ne soit pas endommagée pendant le transport.
- Préparez à l'avance le chemin le long duquel vous souhaitez amener l'unité à sa position d'installation finale.

10 A propos de l'unité de ventilation à récupération de chaleur

9.1 Unité de ventilation à récupération de chaleur

9.1.1 Pour retirer les accessoires

Modèles 350+500

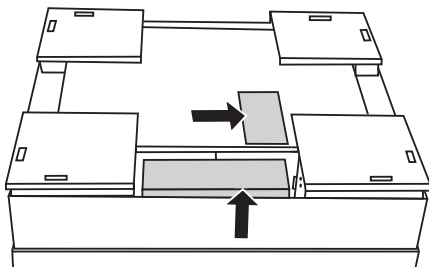

Modèles 650~1000

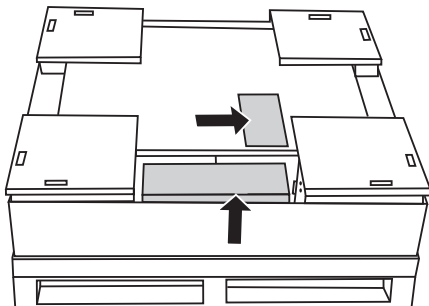

Modèles 1500+2000

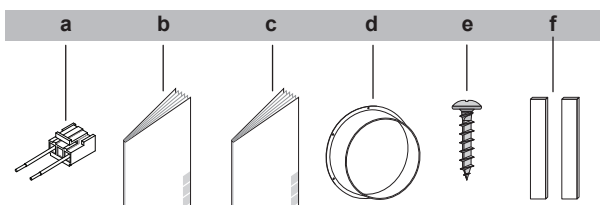
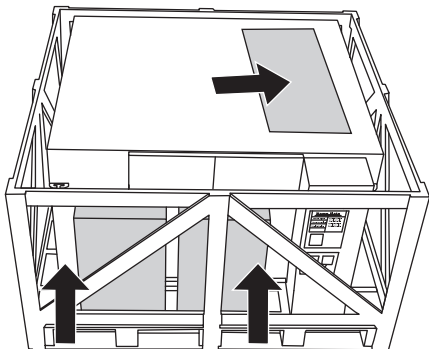

- a Connecteur pour registre externe supplémentaire
- b Consignes de sécurité générales
- c Manuel d'installation et de fonctionnement
- d Brides de conduit (modèles 350~1000 4x, modèles 1500+2000 8x)
- e Vis (modèles 350+500 16x, modèles 650~1000 24x, modèles 1500+2000 48x)
- f Bandes d'étanchéité pour câbles (entrée de câbles de la boîte de commutation)

10 A propos de l'unité de ventilation à récupération de chaleur

L'unité de ventilation à récupération de chaleur est prévue pour une installation intérieure.

REMARQUE

Utilisez TOUJOURS les filtres à air. Si les filtres à air ne sont PAS utilisés, les éléments d'échange thermique risquent de se colmater, ce qui peut entraîner de mauvaises performances et une défaillance ultérieure.

Plage de fonctionnement	
Air extérieur + air ambiant	
Température	-10°C BS~46°C BS
Humidité relative	≤80%
Emplacement de l'unité VAM	
Température	0°C BS~40°C BS
Humidité relative	≤80%

Il est possible qu'en raison de la condensation, l'échangeur thermique en papier se détériore lorsque l'appareil fonctionne dans des conditions d'humidité intérieure élevée combinées à une faible température extérieure. Si de telles combinaisons se produisent pendant une période prolongée, les précautions nécessaires doivent être prises pour éviter la condensation. Exemple: installez un préchauffage pour chauffer l'air extérieur.

Lorsque l'unité de ventilation à récupération de chaleur est installée à l'envers, la température minimale autorisée de l'air extérieur est de 5°C. Si cela ne peut pas être garanti, vous DEVEZ installer un appareil de chauffage pour chauffer l'air extérieur à 5°C.

10.1 A propos de l'option EKVDX

L'option EKVDX est une unité de conditionnement d'air pour le prétraitement de l'air entrant provenant d'une unité de ventilation à récupération de chaleur VAM. Pour un contrôle de la température de confort, il est toujours nécessaire d'installer une unité intérieure normale.

Les unités EKVDX sont disponibles:

- pour les modèles VAM500~2000J*.
- avec les réfrigérants R32 ou R410A.

Au cas où l'EKVDX est installé, après avoir réglé les paramètres sur place sur l'EKVDX, assurez-vous que les paramètres sur place appropriés sont réglés sur le VAM. Voir "13.2 Réglages sur place" [p. 19].

INFORMATION

Avec une connexion à un EKVDX, le débit d'air minimum en fonctionnement normal ou lors de la détection de fuite de réfrigérant est toujours >240 m³/h.

11 Installation de l'unité

11.1 Préparation du lieu d'installation

N'installez PAS une unité de ventilation à récupération de chaleur ou une grille d'aspiration/évacuation d'air aux endroits suivants:

- Les endroits, tels que les usines de machines et les usines chimiques, où sont présents des gaz nocifs ou des composants corrosifs de matériaux tels que les acides, les alcalis, les solvants organiques et les peintures.
- Les endroits, comme les salles de bains, exposés à l'humidité. L'humidité peut causer des chocs électriques, des fuites électriques et d'autres défaillances.
- Les endroits soumis à des températures élevées ou à des flammes directes.
- Endroits soumis à beaucoup de suie. La suie colle aux éléments du filtre à air et des échangeurs de chaleur et les désactive.

11.1.1 Exigences du site d'installation pour l'unité de ventilation à récupération de chaleur



MISE EN GARDE

Voir "2 Instructions de sécurité spécifiques de l'installateur" [p 3] pour vous assurer que l'installation est conforme à toutes les normes de sécurité.

Espace service

Voir "17.2 Espace service" [p 27].

11.2 Préparation de l'unité



MISE EN GARDE

Voir "2 Instructions de sécurité spécifiques de l'installateur" [p 3] pour vous assurer que l'installation est conforme à toutes les normes de sécurité.



INFORMATION

- Les conduits flexibles avec isolation acoustique sont efficaces pour réduire les bruits de soufflage.
- Lors de la sélection des matériaux d'installation, tenez compte du débit d'air requis et du niveau de bruit acceptable pour l'installation en question.
- Lorsque l'air de retour s'infiltré dans le plafond et que la température et l'humidité dans le plafond deviennent trop élevées, isolez les parties métalliques de l'unité.
- N'utilisez QUE le trou d'inspection pour accéder à l'intérieur de l'unité.
- Le niveau de pression sonore est inférieur à 70 dBA.

11.2.1 Installation de la CCI d'adaptateur en option

Pour les modèles 350-500-800-1000

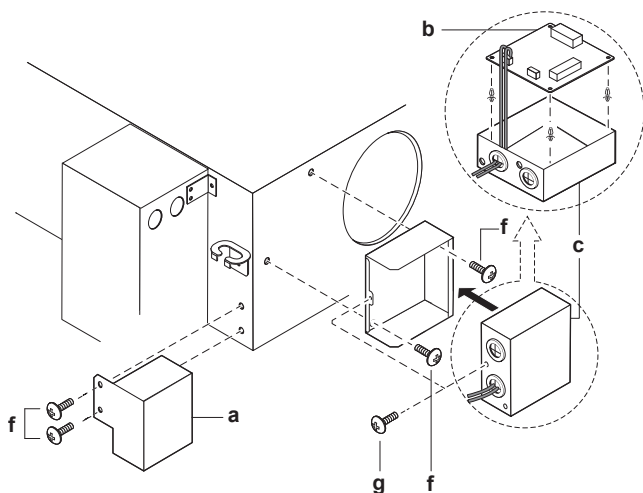

- a BRP4A50A (accessoire en option)
- b KRP2A51 (accessoire en option)
- c KRP1BA101 (boîtier d'installation)
- f Vis
- g Vis (fournies avec le boîtier d'installation)

- Retirez les vis de l'unité.
- Attachez la carte de circuits imprimés d'adaptateur optionnel (KRP2A51) dans le boîtier d'installation (KRP1BA101).
- Suivez les instructions d'installation fournies avec les kits optionnels (BRP4A50A, KRP2A51 et KRP1BA101).
- Guidez le fil de la CCI à travers les trous prévus à cet effet et fixez-le comme indiqué dans Ouverture du coffret électrique dans le guide d'installation et de référence utilisateur.

- Attachez les options à l'unité, comme indiqué dans la figure.
- Après avoir raccordé les fils, fixez le couvercle du coffret électrique.

Pour le modèle 650

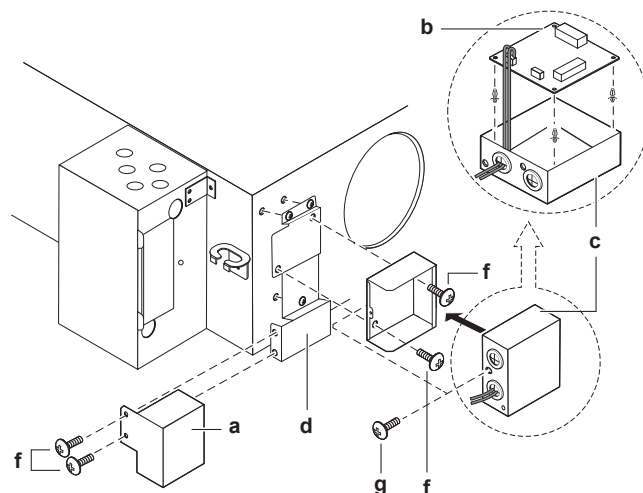

- a BRP4A50A (accessoire en option)
- b KRP2A51 (accessoire en option)
- c KRP1BA101 (boîtier d'installation)
- d EKMP65VAM (plaque de montage)
- f Vis
- g Vis (fournies avec le boîtier d'installation)

- Retirez les vis de l'unité.
- Fixez la plaque de montage en option (EKMP65VAM) sur l'unité.
- Attachez la carte de circuits imprimés d'adaptateur optionnel (KRP2A51) dans le boîtier d'installation (KRP1BA101).
- Suivez les instructions d'installation fournies avec les kits optionnels (BRP4A50A, KRP2A51 et KRP1BA101).
- Guidez le fil de la CCI à travers les trous prévus à cet effet et fixez-le comme indiqué dans Ouverture du coffret électrique dans le guide d'installation et de référence utilisateur.
- Fixez les options à la plaque de montage en option, comme indiqué dans la figure.
- Après avoir raccordé les fils, fixez le couvercle du coffret électrique.

11 Installation de l'unité

Pour les modèles 1500+2000

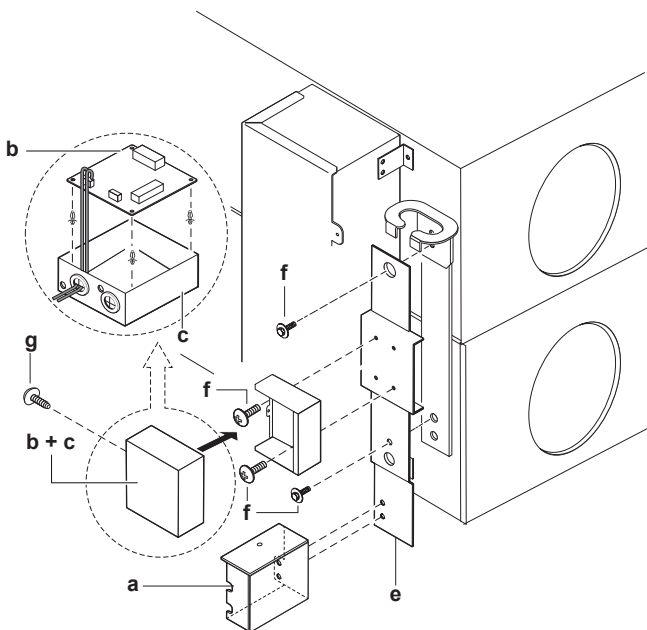

- a BRP4A50A (accessoire en option)
- b KRP2A51 (accessoire en option)
- c KRP1BA101 (boîtier d'installation)
- d EKMP65VAM (plaque de montage)
- f Vis
- g Vis (fournies avec le boîtier d'installation)

- 1 Dévissez les vis du milieu de la plaque reliant les 2 unités.
- 2 Fixez la plaque de montage en option (EKMPVAM) sur le dessus de la plaque reliant les 2 unités.
- 3 Attachez la carte de circuits imprimés d'adaptateur optionnel (KRP2A51) dans le boîtier d'installation (KRP1BA101).
- 4 Suivez les instructions d'installation fournies avec les kits optionnels (BRP4A50A, KRP2A51 et KRP1BA101).
- 5 Guidez le fil de la CCI à travers les trous prévus à cet effet et fixez-le comme indiqué dans Ouverture du coffret électrique dans le guide d'installation et de référence utilisateur.
- 6 Fixez les options à la plaque de montage en option, comme indiqué dans la figure.
- 7 Après avoir raccordé les fils, fixez le couvercle du coffret électrique.

11.2.2 Installation des brides de conduits

- 1 Placez les brides de conduits (a) sur les trous de conduits.
- 2 Fixez les brides de conduits avec les vis fournies (b) (voir le sac d'accessoires).

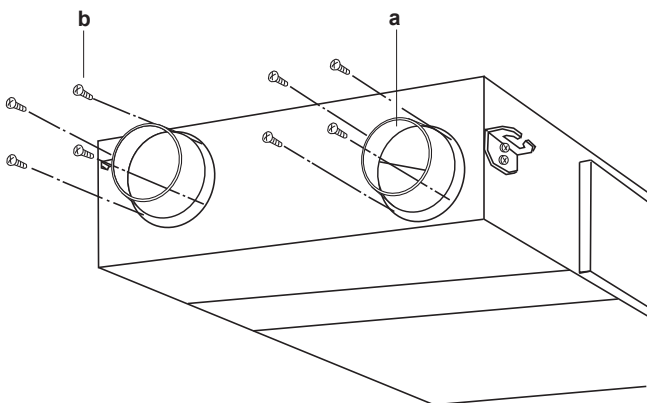

- a Bride de conduit
- b Vis

Modèle	Vis nécessaires	Brides de conduits
VAM350	16	4× Ø200 mm
VAM500	16	4× Ø200 mm
VAM650	24	4× Ø250 mm
VAM800	24	4× Ø250 mm
VAM1000	24	4× Ø250 mm
VAM1500	48	8× Ø250 mm
VAM2000	48	8× Ø250 mm

11.2.3 Installation de l'option EKVDX

Voir "13.2 Réglages sur place" [p. 19].

Pour plus d'informations, reportez-vous au manuel d'installation et d'utilisation de l'EKVDX.

11.3 Orientation de l'unité

L'illustration suivante vous aide à installer l'unité de ventilation à récupération de chaleur dans la bonne position:

Installation normale

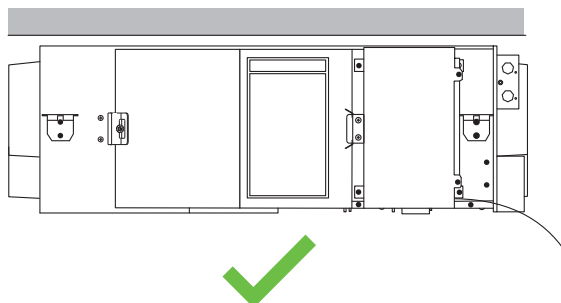

Installation à l'envers

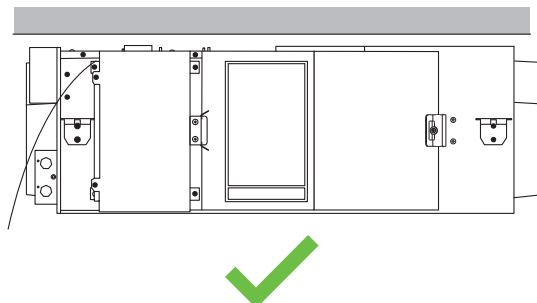

Installation verticale

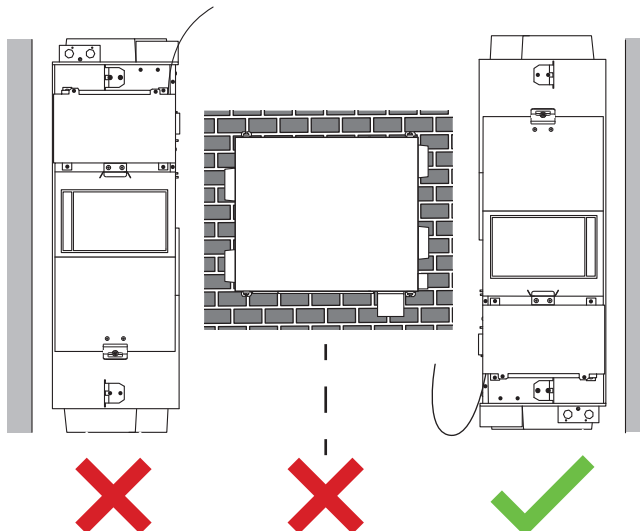

i INFORMATION

Lorsque l'unité est installée verticalement, l'installateur DOIT fournir un support sous l'unité pour répartir le poids de l'unité entre le support et les boulons d'installation dans le mur.

! REMARQUE

Lorsque l'unité de ventilation à récupération de chaleur est installée verticalement dans des conditions de basse température extérieure, il peut se produire de la rosée ou du gel. S'il faut s'attendre à de telles conditions de fonctionnement, prenez les précautions nécessaires, par exemple en installant un chauffage électrique.

Conseils d'installation

- L'installation de l'unité à l'envers permet une utilisation commune du trou d'inspection, réduisant ainsi l'espace de maintenance nécessaire. Par exemple, si 2 unités sont installées à proximité l'une de l'autre, seul 1 trou d'inspection est requis pour l'entretien ou le remplacement des filtres, des éléments d'échange thermique...

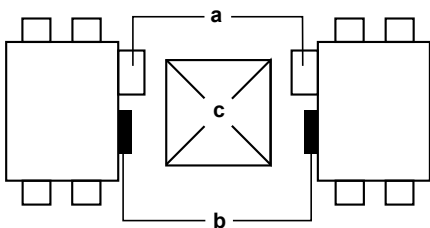

- a Boîtier de commande
- b Couvercle de service
- c Trou d'inspection

- Gardez à l'esprit que les crochets de plafond DOIVENT tourner de 180° lorsque l'unité de ventilation à récupération de chaleur est installée à l'envers (voir le schéma).

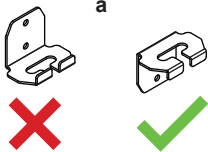
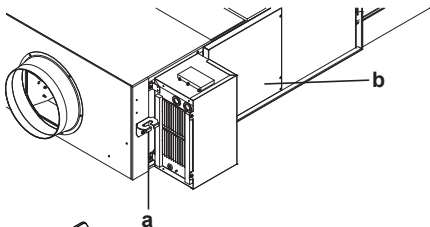

- a Crochet de plafond
- b Couvercle de service

11.4 Installation des boulons d'ancrage

Exigence préalable: Avant d'installer les boulons d'ancrage, retirez les corps étrangers tels que le vinyle et le papier de l'intérieur du boîtier du ventilateur.

- Installez les boulons d'ancrage (M10 à M12).
- Passez les supports de suspension métalliques à travers les boulons d'ancrage.
- Fixez les boulons d'ancrage avec la rondelle et l'écrou.

Pour modèles 350~1000

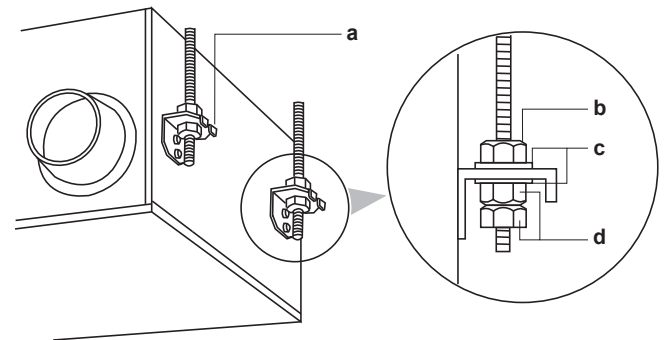

Pour modèles 1500+2000

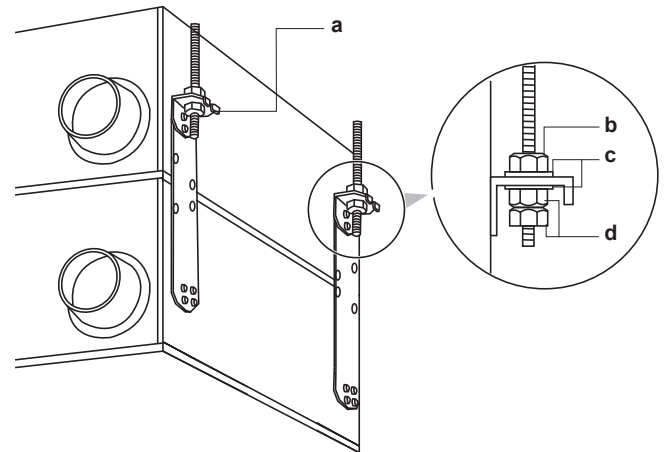

- a Crochet de plafond
- b Ecrou
- c Rondelle
- d Double écrou

! REMARQUE

Suspendez TOUJOURS l'unité par ses supports de suspension.

11.5 Raccordements des conduits

NE raccordez PAS les conduits comme suit:

Courbe extrême. NE pliez PAS le conduit de plus de 90°.	
Coudes multiples	
Diamètre réduit. NE réduisez PAS le diamètre du conduit.	

- Le rayon de courbure minimal pour les conduits flexibles est le suivant: $(\text{Øconduit}/2) \times 1,5$
- Pour éviter les fuites d'air, enroulez du ruban d'aluminium autour de la section où les brides de conduits et les conduits sont raccordés.
- Installez l'ouverture de l'air soufflé le plus loin possible de l'ouverture de l'air de retour.
- Utilisez des conduits de diamètre adapté au modèle de l'unité. Voir le recueil de données.

12 Installation électrique

- Installez les deux conduits extérieurs avec une pente descendante (minimum 1:50) pour empêcher l'entrée d'eau de pluie. Il faut également isoler les deux conduits pour éviter la formation de rosée. (Matériau d'isolation: laine de verre épaisseur 25 mm)
- Si les niveaux de température et d'humidité à l'intérieur du plafond est toujours élevés, installez une ventilation à l'intérieur du plafond.
- Isolez électriquement le conduit et la paroi lorsqu'un conduit métallique doit pénétrer dans le treillis métallique et le treillis métallique ou le revêtement métallique d'une paroi à structure en bois.
- Installez les conduits de façon à ce que le vent NE PUISSE PAS souffler à l'intérieur des conduits.
- Les 4 conduits DOIVENT avoir une longueur $\geq 1,5$ m (exception: VAM en combinaison avec l'EKVDX en option, voir le manuel d'installation et de fonctionnement EKVDX).

Modèles 350~1000

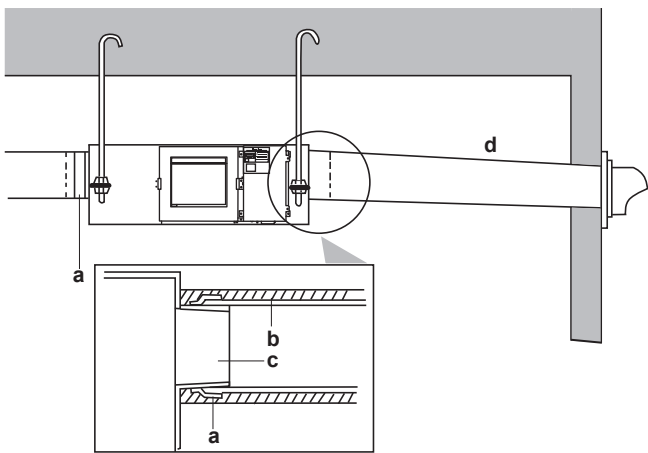

Modèles 1500+2000

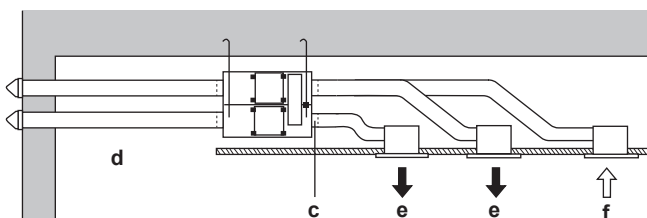

- a Ruban d'alu (non fourni)
- b Matériau d'isolation (à prévoir)
- c Bride de conduit (accessoires)
- d Pente minimale 1:50
- e Air d'alimentation
- f Air ambiant



INFORMATION

Pour plus d'informations sur les raccordements de conduits en combinaison avec un module EKVDX, reportez-vous au guide de référence de l'installateur et de l'utilisateur de l'unité EKVDX.

12 Installation électrique



MISE EN GARDE

Voir "2 Instructions de sécurité spécifiques de l'installateur" [p 3] pour vous assurer que l'installation est conforme à toutes les normes de sécurité.

12.1 Spécifications électriques des composants

Modèle	350	500	650	800	1000	1500	2000
Alimentation							
Tension	220~240 V \pm 10%						
Fréquence	50/60 Hz						
MCA (A)	1,56	2,08	2,80	4,39	4,90	8,78	9,80
MFA (A)	6	6	6	6	6	16	16
Moteur de ventilateur							
P (kW)	0,08×2	0,08×2	0,11×2	0,21×2	0,21×2	0,21×4	0,21×4
FLA (A)	0,62×2	0,83×2	1,12×2	1,76×2	1,96×2	1,76×4	1,96×4

- MCA** Ampérage minimal du circuit
- MFA** Ampérage maximal du fusible
- P** Charge nominale du moteur
- FLA** Ampérage à pleine charge



REMARQUE

L'alimentation électrique DOIT être protégée avec les dispositifs de sécurité requis, c'est-à-dire un commutateur principal, un fusible à fusion lente sur chaque phase et un disjoncteur de fuite à la terre conformément à la législation en vigueur.



REMARQUE

Dans la ligne d'alimentation, il faut TOUJOURS installer un dispositif différentiel à courant résiduel (DDR) à coupure instantanée. Le DDR installé DOIT être conforme à la réglementation nationale sur les installations électriques.



REMARQUE

Voir le livre de données pour plus de détails.

12.2 Spécifications concernant les fusibles et fils non fournis

Câblage d'alimentation	
Fusibles fournis sur place	6 A/16 A
Câble	H05VV-U3G
Taille	La taille du fil DOIT être conforme à la législation en vigueur.
Câblage d'interconnexion	
Câblage	Câble gainé (2 fils)
Taille	0,75~1,25 mm ²

Précautions

Si vous connectez plusieurs fils au câblage de l'alimentation électrique, utilisez un câble de calibre 2 mm² (Ø1,6 mm).

En cas d'utilisation de 2 fils électriques d'un calibre supérieur à 2 mm² (Ø1,6 mm), branchez la ligne à l'extérieur du bornier de l'unité conformément aux normes du matériel électrique. La branche DOIT être gainée pour fournir un degré d'isolation égal ou supérieur au câblage de l'alimentation électrique lui-même.

Limitez le courant total du câblage croisé entre les unités intérieures à moins de 12 A.

Ne raccordez PAS des câbles de calibre différent à une même borne de terre. Des connexions desserrées peuvent réduire la protection.

Pour le câblage du contrôleur, reportez-vous au manuel d'installation du contrôleur livré avec celui-ci.

Exemple de câblage

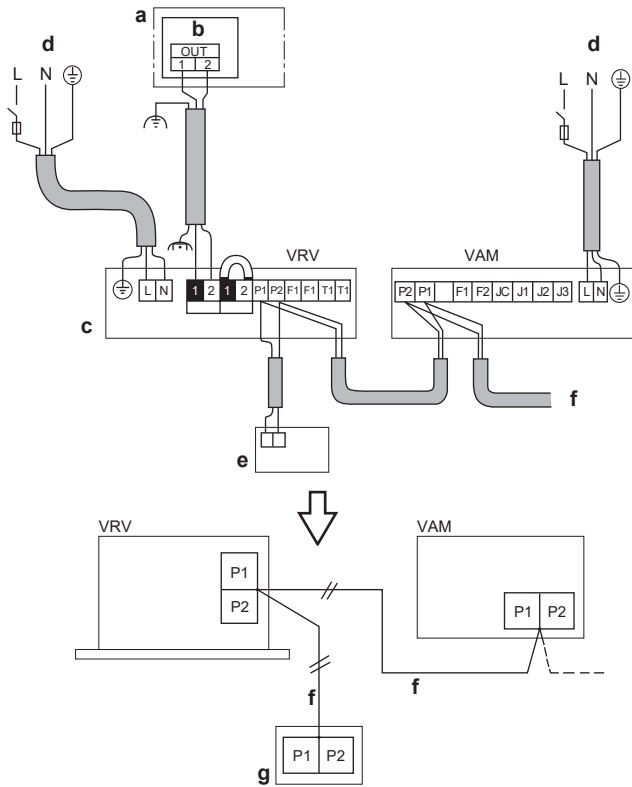

- a Unité extérieure/unité BS
- b Coffret électrique
- c Unité intérieure
- d Alimentation électrique 220-240 V~50/60 Hz
- e Contrôleur pour VRV
- f Câblage d'interconnexion
- g Contrôleur pour VAM
- VRV VRV unité intérieure
- VAM Unité de ventilation à récupération de chaleur VAM



AVERTISSEMENT

Le VAM et l'unité intérieure EKVDX DOIVENT partager les mêmes dispositifs de sécurité électrique et la même alimentation.

12.3 Ouverture du coffret électrique



MISE EN GARDE

Avant d'ouvrir le couvercle, veuillez à éteindre les interrupteurs d'alimentation des unités principales et des autres appareils connectés aux unités principales.

- Enlevez les vis de fixation du couvercle et ouvrez le coffret électrique.
- Fixez le câble d'alimentation électrique et le fil de commande avec un attache-câble, comme indiqué dans les schémas.

Modèles 350~650

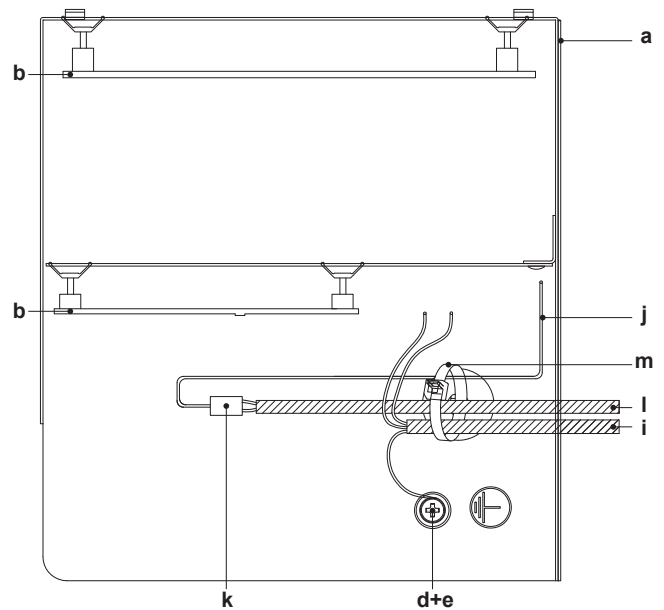
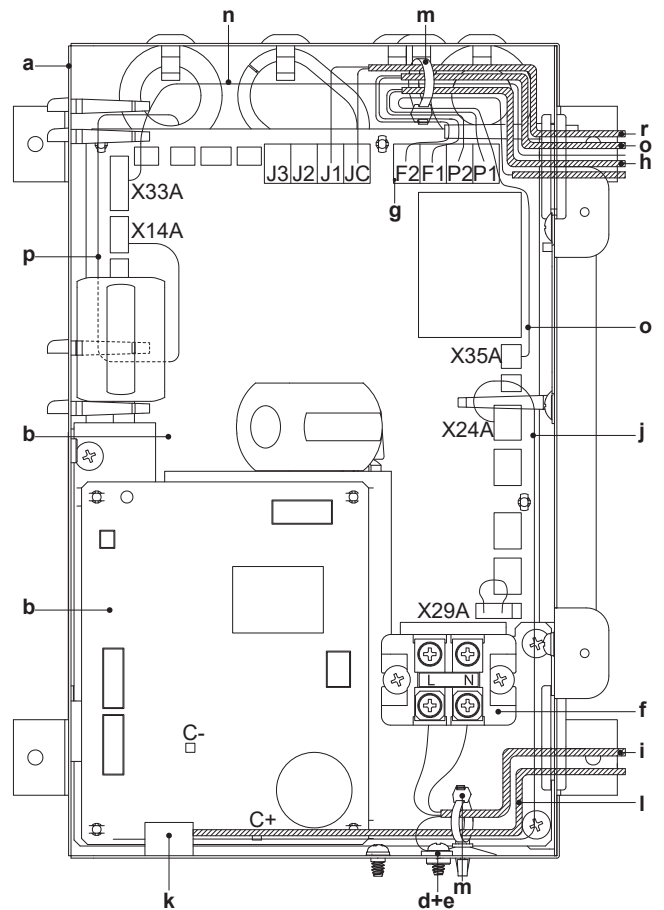

12 Installation électrique

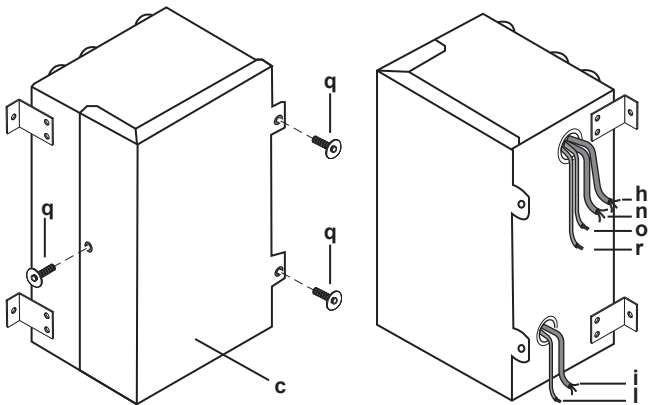

- a Coffret électrique
- b Carte de circuits imprimés
- c Couvercle du coffret électrique
- d Vis de fixation et rondelle
- e Borne de mise à la terre
- f Bornier
- g Bornier du câble d'interconnexion (P1, P2, F1, F2)
- h Câblage d'interconnexion (vers le contrôleur en option)
- i Câble d'alimentation
- j Câbles de raccordement d'un registre externe supplémentaire (accessoire fourni)
- k Connecteur à fût fermé à épissures isolées (0,75 mm²) (non fourni)
- l Câble flexible isolé double ou renforcé (0,75 mm²) relié au registre externe (non fourni)
- m Attache à tête d'équerre (non fournie)
- n BRP4A50A (accessoire en option)
- o KRP2A51 (accessoire en option)
- p Capteur CO₂ (accessoire en option)
- q Vis autotaraudeuse
- r Câbles pour une opération de rafraîchissement

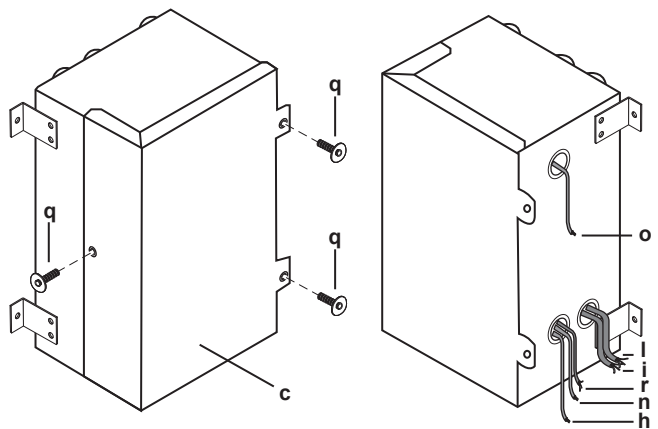
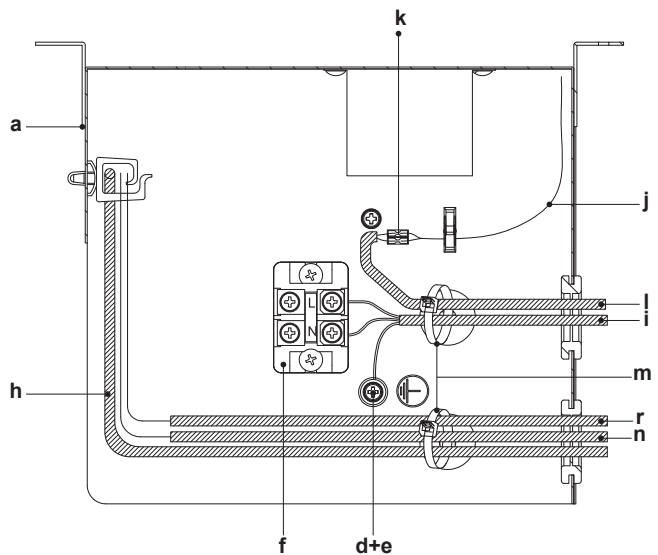

Modèles 800+1000

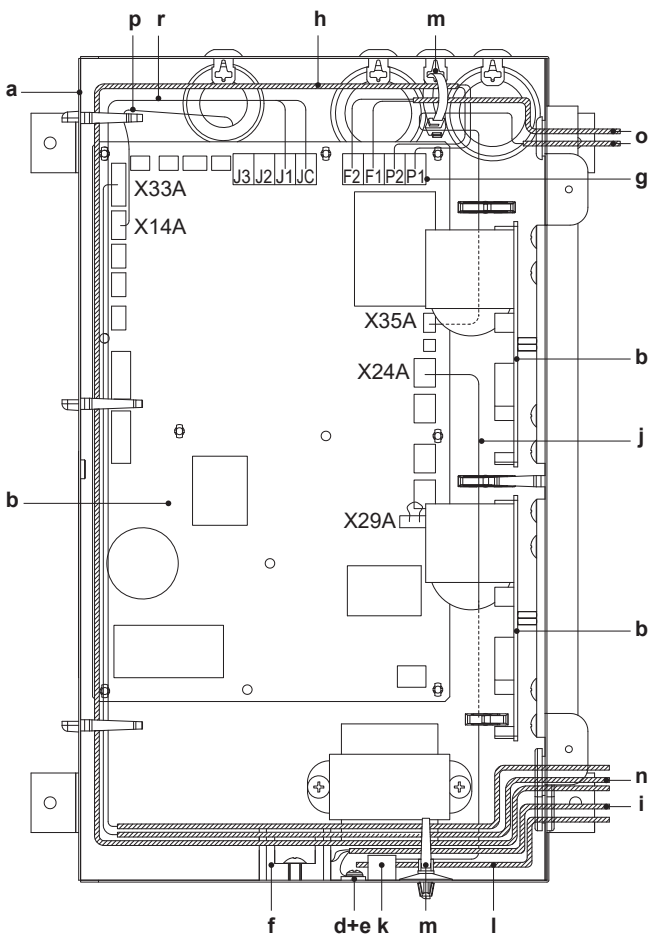

- a Coffret électrique
- b Carte de circuits imprimés
- c Couvercle du coffret électrique
- d Vis de fixation et rondelle
- e Borne de mise à la terre
- f Bornier
- g Bornier du câble d'interconnexion (P1, P2, F1, F2)
- h Câblage d'interconnexion (vers le contrôleur en option)
- i Câble d'alimentation
- j Câbles de raccordement d'un registre externe supplémentaire (accessoire fourni)
- k Connecteur à fût fermé à épissures isolées (0,75 mm²) (non fourni)
- l Câble flexible isolé double ou renforcé (0,75 mm²) relié au registre externe (non fourni)
- m Attache à tête d'équerre (non fournie)
- n BRP4A50A (accessoire en option)
- o KRP2A51 (accessoire en option)
- p Capteur CO₂ (accessoire en option)
- q Vis autotaraudeuse
- r Câbles pour une opération de rafraîchissement

Modèles 1500+2000

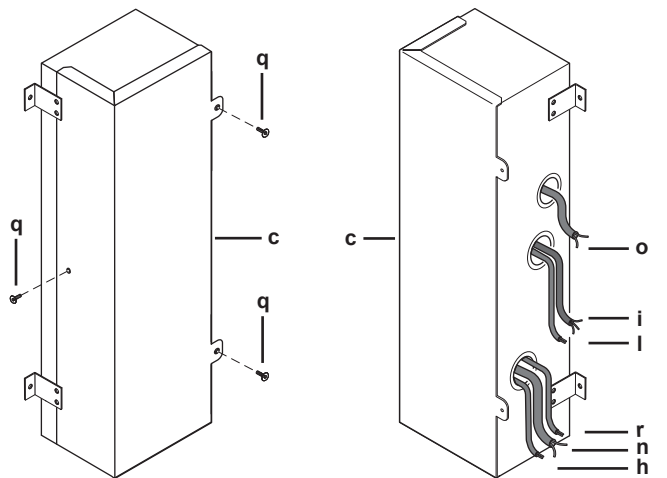
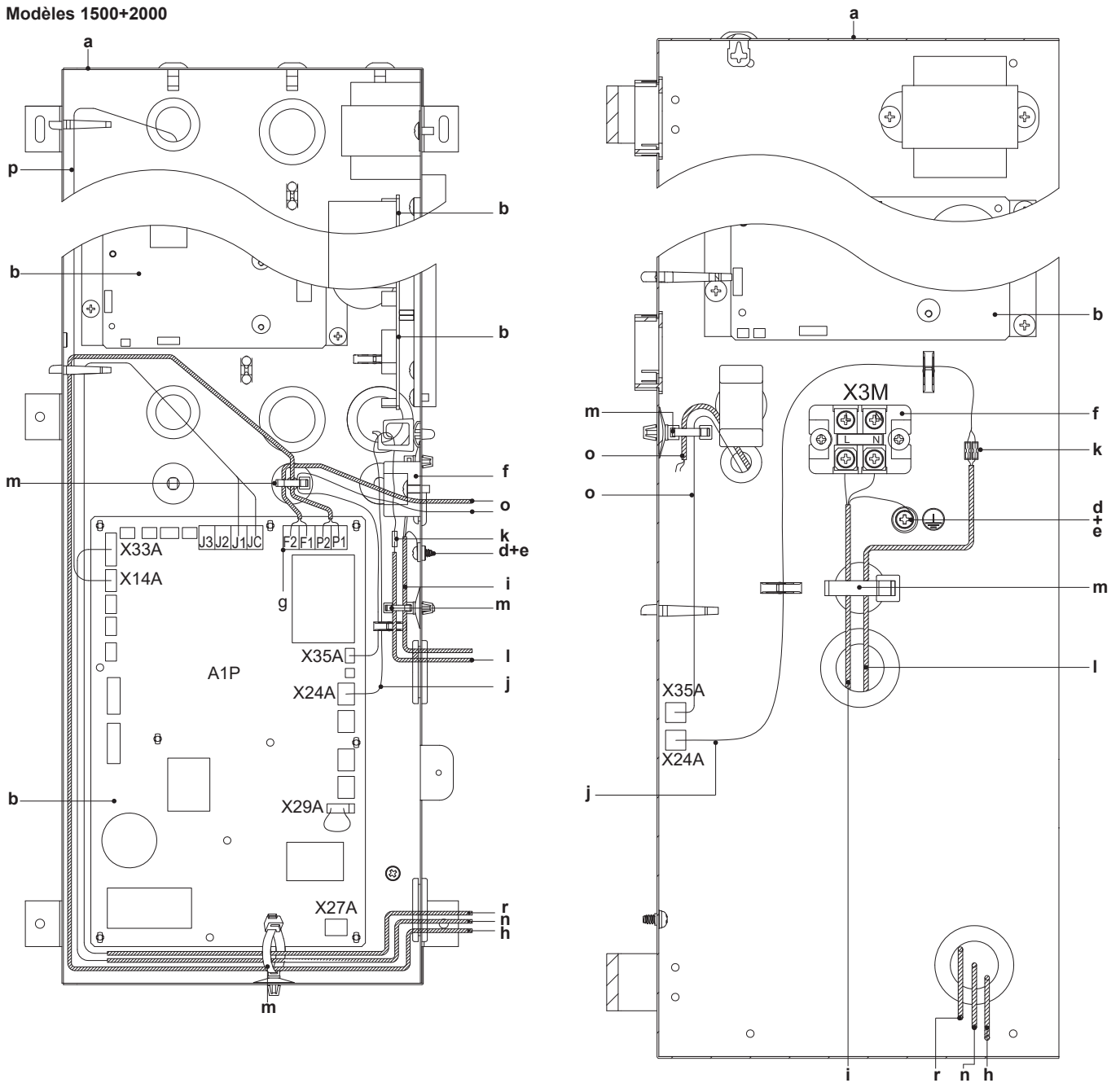

- a Coffret électrique
- b Carte de circuits imprimés
- c Couvercle du coffret électrique
- d Vis de fixation et rondelle

12 Installation électrique

- e Borne de mise à la terre
- f Bornier
- g Bornier du câble d'interconnexion (P1, P2, F1, F2)
- h Câblage d'interconnexion (vers le contrôleur en option)
- ii Câble d'alimentation
- j Câbles de raccordement d'un registre externe supplémentaire (accessoire fourni)
- k Connecteur à fût fermé à épissures isolées (0,75 mm²) (non fourni)
- l Câble flexible isolé double ou renforcé (0,75 mm²) relié au registre externe (non fourni)
- m Attache à tête d'équerre (non fournie)
- n BRP4A50A (accessoire en option)
- o KRP2A51 (accessoire en option)
- p Capteur CO₂ (accessoire en option)
- q Vis autotaraudeuse
- r Câbles pour une opération de rafraîchissement

12.4 Raccordements électriques nécessaires pour un registre supplémentaire non fourni

Un clapet externe empêche l'entrée d'air venant de l'extérieur lorsque le VAM est éteint.

La CCI principale du VAM fournit un contact pour un clapet externe.

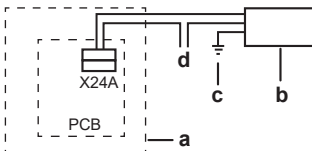

- a VAM
- b Clapet externe
- c Mise à la terre du clapet externe
- d Source d'alimentation



MISE EN GARDE

Suivez attentivement les instructions ci-dessous.

Raccordements électriques nécessaires

Raccordez une extrémité du fil d'accessoire au connecteur X24A de la carte de circuits imprimés et l'autre extrémité au fil qui mène au registre externe via un connecteur à fût fermé à épissures isolées (0,75 mm²).

Le circuit électrique nécessite une protection de courant de 3 A et une tension maximale de 250 V.

X24A fermera le contact lorsque le ventilateur VAM commencera à fonctionner et ouvrira le contact lorsque le ventilateur s'arrêtera.

12.5 Raccordement du câblage électrique



AVERTISSEMENT

Ne rallongez pas le câble d'alimentation ou le câble d'interconnexion en utilisant des connecteurs, des serre-fils, des fils isolés avec du ruban ou des rallonges électriques.

Ils peuvent entraîner une surchauffe, une décharge électrique ou un incendie.



AVERTISSEMENT

Le VAM et l'unité intérieure EKVDX DOIVENT partager les mêmes dispositifs de sécurité électrique et la même alimentation.

- 1 **Câble d'alimentation:** Faites passer le câble à travers le cadre et connectez les fils au bornier (L, N, terre).
- 2 Fixez l'alimentation électrique à l'aide de la pince d'alimentation, comme illustré dans "Ouverture du coffret électrique" dans le guide d'installation et de référence utilisateur.

- 3 **Câble(s) d'interconnexion:** Faites passer le(s) câble(s) à travers le cadre, connectez les fils au bornier (P1, P2).

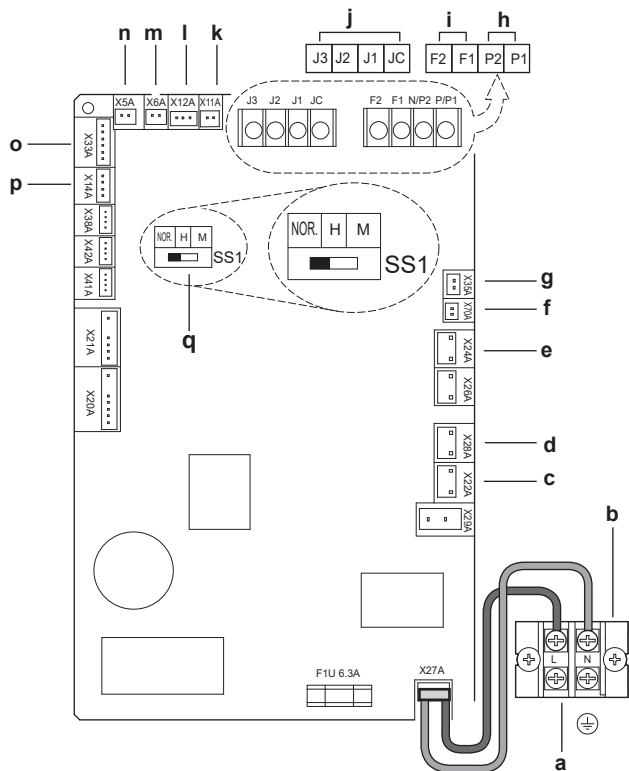

- a Alimentation
- b Bornes
- c Registre de dérivation
- d Registre de dérivation (uniquement les modèles d'unité inférieure 1500+2000)
- e Registre externe (non fourni)
- f Communications de ventilateur
- g KRP2A51 (option)
- h Contrôleur
- i Commande centralisée
- j Entrée externe
- k Thermistance d'air extérieur
- l Thermistance d'air intérieur
- m Registre de dérivation (uniquement les modèles d'unité inférieure 1500+2000)
- n Registre de dérivation
- o BRP4A50A (accessoire en option)
- p Capteur CO₂
- q Réglage d'usine (pas de fonctionnement si le réglage est modifié)



AVERTISSEMENT

Si un espace est présent à l'entrée du câble, enveloppez le câble (ou les câbles) avec le matériau d'étanchéité du sac d'accessoires.

Cela empêchera les petits objets (tels que les doigts des enfants, etc.) ainsi que les gouttes de liquide de pénétrer dans l'unité.

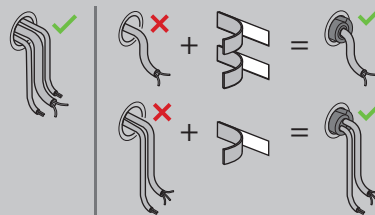

**REMARQUE**

Réglages d'usine: NE modifiez PAS les réglages du commutateur lorsqu'un contrôleur est connecté. SS1 est un commutateur de réglage pour fonctionner sans contrôleur. Le fait de modifier les réglages lorsqu'un contrôleur est connecté empêchera l'unité de fonctionner normalement. Maintenez le commutateur sur la carte de circuits imprimés au réglage d'usine.

13 Configuration

13.1 Pour modifier les réglages

Les réglages de l'unité de ventilation à récupération de chaleur peuvent être ajustés à l'aide du contrôleur de l'unité de ventilation à récupération de chaleur ou du climatiseur.

Les réglages (format: par ex. 19(29)-1-02) qui sont utilisés dans ce chapitre se composent de 3 parties, divisées par "-":

- Numéro de mode: par ex., 19(29), où 19 est le numéro de mode pour les réglages de groupe et 29 est le numéro de mode pour les réglages individuels.
- Numéro de commutateur: par ex. 1
- Numéro de position: par ex. 02

Réglages initiaux

- Numéros de mode 17, 18 et 19: contrôle de groupe des unités de ventilation à récupération de chaleur.

**REMARQUE**

Les numéros de mode de réglage sur place 17, 18 et 19 NE PEUVENT PAS être utilisés avec les unités intérieures EKVDX.

- Numéros de mode 27, 28 et 29: commande individuelle ou en cas de fonctionnement avec les unités EKVDX en option.

Cas 1: Modification des paramètres avec BRC1E53

Assurez-vous que le couvercle du coffret électrique de l'unité de ventilation à récupération de chaleur est fermé.

- 1 Appuyez brièvement sur un bouton pour allumer la lumière de l'écran.
- 2 Maintenez la touche Annuler (a) enfoncée pendant au moins 4 secondes pour accéder au menu Réglages locaux.
- 3 Allez à Réglages locaux avec les boutons Haut/Bas et appuyez sur le bouton Menu/Entrer (b).
- 4 Appuyez sur les boutons Gauche/Droite pour mettre le numéro en surbrillance sous Mode.
- 5 Appuyez sur les touches Haut/Bas pour sélectionner le numéro de mode désiré.
Résultat: A partir du mode 20 et plus, vous devez également sélectionner un numéro d'unité pour la commande individuelle.
- 6 Utilisez les boutons Gauche/Droite pour mettre le numéro en surbrillance sous Unit No..
- 7 Utilisez les touches Haut/Bas pour sélectionner un numéro d'unité intérieure. Il n'est PAS nécessaire de sélectionner un numéro d'unité lorsque vous configurez l'ensemble du groupe.
- 8 Utilisez les touches Gauche/Droite pour sélectionner un numéro de commutateur (0 à 15) à modifier.

Dans le cas des réglages individuels:

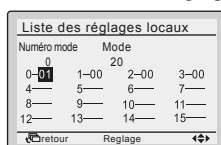

Dans le cas des réglages de groupes:

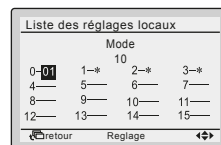

- 9 Utilisez les touches Haut/Bas pour sélectionner le numéro de position requis.
- 10 Appuyez sur la touche Menu/Entrer (b) et confirmez la sélection avec Oui.

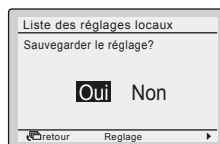

- 11 Après avoir effectué tous les changements, appuyez deux fois sur le bouton Annuler (a) pour revenir au mode normal.

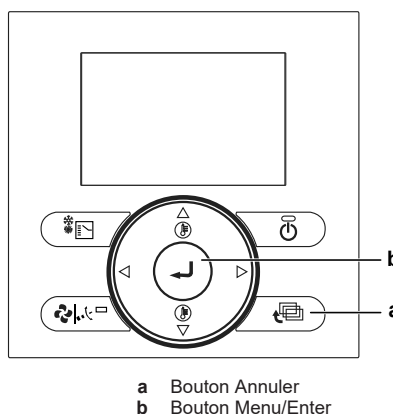

Cas 2: Modification des paramètres avec BRC301B61

Assurez-vous que le couvercle du coffret électrique de l'unité de ventilation à récupération de chaleur est fermé.

- 1 Lorsque l'appareil est en mode normal, appuyez sur le bouton d'inspection/essai (a) pendant plus de 4 secondes pour accéder au mode de réglage local.
- 2 Utilisez le bouton Mode de ventilation (b) et le bouton Débit d'air (c) pour sélectionner un numéro de mode.
Résultat: L'affichage du code clignote.
- 3 Pour configurer les réglages des unités individuelles sous contrôle de groupe, appuyez sur la touche Marche/Arrêt du programmeur (d) et sélectionnez le numéro de l'unité que vous souhaitez configurer.
- 4 Pour sélectionner le numéro du commutateur de réglage, appuyez sur la partie supérieure du bouton Timer (e). Pour sélectionner le numéro de position de réglage, appuyez sur la partie inférieure de la touche Programmeur (e).
- 5 Appuyez une fois sur la touche Programmer/Annuler (f) pour entrer dans le réglage.
Résultat: L'affichage du code cesse de clignoter et s'allume.
- 6 Appuyez sur le bouton d'inspection/essai (a) pour revenir au mode normal.

13 Configuration

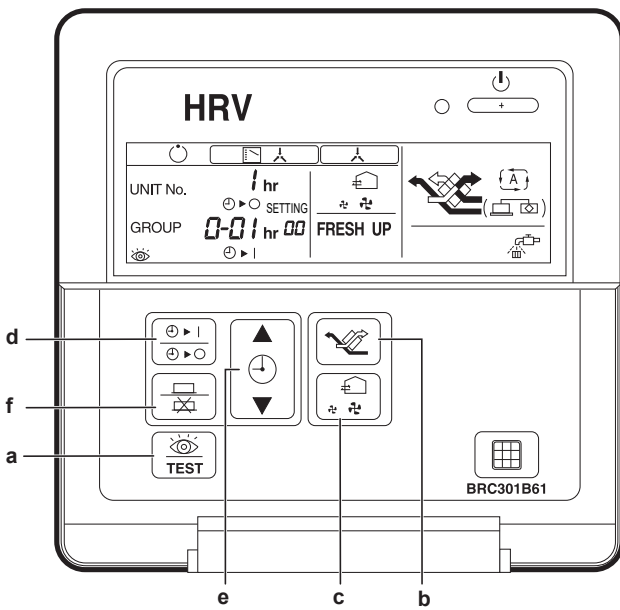

- a Touche d'inspection/essai
- b Bouton du mode ventilation
- c Bouton du débit d'air
- d Bouton marche/arrêt de réglage de la minuterie
- e Bouton de programmeur
- f Bouton d'annulation/programmation

i INFORMATION

Le réglage 18(28)-11 NE PEUT PAS être sélectionné avec ce contrôleur.

Cas 3: Modification des paramètres avec BRC1H

i INFORMATION

Veillez vous référer au guide de référence de l'installateur et de l'utilisateur du contrôleur à distance BRC1H.

Cas 4: Modification des paramètres avec BRC1K

i INFORMATION

Veillez vous référer au guide de référence de l'installateur et de l'utilisateur du contrôleur à distance BRC1K.

13.2 Réglages sur place

Mode	Commutateur	Description du commutateur	Position du commutateur ⁽¹⁾														
			01	02	03	04	05	06	07	08	09	10	11	12	13	14	15
17(27)	0	Heure de nettoyage du filtre	±2500 heures	—	—	—	—	—	—	—	—	—	—	—	—	—	—
	1	Programmeur de refroidissement libre de nuit (après arrêt) ⁽²⁾	ON après 2 heures	ON après 4 heures	ON après 6 heures	ON après 8 heures	—	—	—	—	—	—	—	—	—	—	—
	2	Prérefroidissement/préchauffage ⁽³⁾	ALLUMÉ	—	—	—	—	—	—	—	—	—	—	—	—	—	—
	3	Durée de prérefroidissement/préchauffage ⁽³⁾	30 minutes	45 minutes	60 minutes	—	—	—	—	—	—	—	—	—	—	—	—
17(27)	4	Vitesse initiale de ventilateur ⁽⁴⁾	Elevée	Ultra haute	—	—	—	—	—	—	—	—	—	—	—	—	—
	5 ⁽⁵⁾	Paramètre Oui/Non pour la connexion de conduit au système VRV	Sans conduit	Avec conduit	Sans conduit	Sans conduit	Sans conduit	Avec conduit	Avec conduit	Sans conduit	Sans conduit	Sans conduit	Avec conduit	Avec conduit	Avec conduit	Avec conduit	Avec conduit
	6	Réglage du ventilateur pour les zones froides ⁽⁶⁾	—	—	Arrêt/Arrêt	Bas/Bas	Arrêt/Arrêt	Bas/Bas	Arrêt/Arrêt	Bas/Bas	Arrêt/Arrêt	Arrêt/Arrêt	Arrêt/Arrêt	Arrêt/Arrêt	Arrêt/Arrêt	Arrêt/Arrêt	Arrêt/Arrêt
	7	Fonctionnement du ventilateur pendant le dégivrage/retour d'huile/démarrage à chaud ⁽⁶⁾	—	—	Arrêt/Arrêt	Arrêt/Arrêt	Arrêt/Arrêt	Arrêt/Arrêt	Arrêt/Arrêt	Arrêt/Arrêt	Arrêt/Arrêt	Arrêt/Arrêt	Arrêt/Arrêt	Arrêt/Arrêt	Arrêt/Arrêt	Arrêt/Arrêt	Arrêt/Arrêt
18(28)	0	Refrroidissement libre de nuit (réglages du ventilateur) ⁽⁶⁾	Elevée	Ultra haute	—	—	—	—	—	—	—	—	—	—	—	—	—
	1	Température cible pour refroidissement libre de nuit ⁽⁶⁾	18°C	19°C	20°C	21°C	22°C	23°C	24°C	25°C	26°C	27°C	28°C	29°C	30°C	30°C	30°C
	2	Lien avec zone centrale	Non	Oui	—	—	—	—	—	—	—	—	—	—	—	—	—
	3	Extension du délai de préchauffage ⁽³⁾	0 minutes	30 minutes	60 minutes	90 minutes	—	—	—	—	—	—	—	—	—	—	—
18(28)	0	Signal externe ⁽⁹⁾ JC1/2	Dernière commande	Priorité sur l'entrée externe	Priorité au fonctionnement	Désactivation du refroidissement libre nocturne / Réalisation de l'arrêt forcé	—	—	—	—	—	—	—	—	—	—	—
	1	Mise sous tension directe	OFF	ALLUMÉ	—	—	—	—	—	—	—	—	—	—	—	—	—
	2	Redémarrage automatique ⁽¹⁾	ETEINT	ON	—	—	—	—	—	—	—	—	—	—	—	—	—
	3	Signal de sortie vers le registre externe (X24A)	—	—	Sortie de registre (fonctionnement du ventilateur)	Sortie de registre (fonctionnement du ventilateur)	—	—	—	—	—	—	—	—	—	—	—
18(28)	4	Indication du mode de ventilation	ALLUMÉ	OFF	—	—	—	—	—	—	—	—	—	—	—	—	—
	6	Mode de flux d'air de ventilation automatique	Linéaire	—	Fixé A	Fixé B	—	—	—	—	—	—	—	—	—	—	—
	7	Mode de rafraîchissement	Alimentation – pas d'indication	Evacuation – pas d'indication	Alimentation – indication	Evacuation – indication	—	—	—	—	—	—	—	—	—	—	—
	8	Sélection de la fonction de la borne d'entrée externe ⁽⁷⁾ (JC/J1)	Rafraîchissement	Sortie d'erreur	Sortie d'erreur et arrêt de fonctionnement	Arrêt forcé	Arrêt ventilateur forcé	Arrêt ventilateur forcé	Arrêt ventilateur forcé	Arrêt ventilateur forcé	Arrêt ventilateur forcé	Arrêt ventilateur forcé	Arrêt ventilateur forcé	Arrêt ventilateur forcé	Arrêt ventilateur forcé	Arrêt ventilateur forcé	Arrêt ventilateur forcé
18(28)	9	Sélection de la commutation de sortie BRP4A50A (entre X3 et X4)	Sortie chauffage	Sortie d'erreur	Sortie ventilateur (basse/haute/ultra haute)	Sortie ventilateur (haute/ultra haute)	Sortie ventilateur (ultra haute)	Sortie ventilateur (ultra haute)	Sortie ventilateur (ultra haute)	Sortie ventilateur (ultra haute)	Sortie ventilateur (ultra haute)	Sortie ventilateur (ultra haute)	Sortie ventilateur (ultra haute)	Sortie ventilateur (ultra haute)	Sortie ventilateur (ultra haute)	Sortie ventilateur (ultra haute)	Sortie ventilateur (ultra haute)
	10	Sortie de fonctionnement (entre X1 et X2)	Sortie de fonctionnement	Sortie de fonctionnement	Sortie de fonctionnement	Sortie de fonctionnement	Sortie de fonctionnement	Sortie de fonctionnement	Sortie de fonctionnement	Sortie de fonctionnement	Sortie de fonctionnement	Sortie de fonctionnement	Sortie de fonctionnement	Sortie de fonctionnement	Sortie de fonctionnement	Sortie de fonctionnement	Sortie de fonctionnement
	11	EKVDX connecté ⁽¹⁰⁾	Non	Oui	—	—	—	—	—	—	—	—	—	—	—	—	—
	13	Contrôle d'encrassement de filtre	Pas d'action	Réinitialiser contrôle filtre	Forcer contrôle filtre	—	—	—	—	—	—	—	—	—	—	—	—
18(28)	13	Point de consigne de refroidissement (avec EKVDX)	13°C	15°C	16°C	17°C	18°C	19°C	20°C	21°C	22°C	23°C	24°C	25°C	26°C	28°C	30°C
	14	Point de consigne de chauffage (avec EKVDX)	24°C	26°C	27°C	28°C	29°C	30°C	31°C	32°C	33°C	35°C	37°C	39°C	41°C	43°C	45°C

13 Configuration

Mode	Commutateur	Description du commutateur	Position du commutateur ^(a)														
			01	02	03	04	05	06	07	08	09	10	11	12	13	14	15
19(29)	0	Inspection d'encrassement de filtre ^(a)	Contrôle basé sur la pression avec nouvelle étape de ventilateur 1-15	Contrôle basé sur la pression avec nouvelle étape de ventilateur	Contrôle axé sur le programmeur	Détection cible d'encrassement de filtre avec étape de ventilateur 1-15	Sélection ESP auto et détection cible d'encrassement de filtre avec nouvelle étape de ventilateur	—	—	—	—	—	—	—	—	—	
19(29)	1	Drainage inférieur ^(b)	OFF	Cycle 1/15 (28 min. OFF/2 min. ON)	Cycle 1/10 (27 min. OFF/3 min. ON)	Cycle 1/6 (25 min. OFF/5 min. ON)	Cycle 1/4 (22.5 min. OFF/7.5 min. ON)	Cycle 1/3 (20 min. OFF/10 min. ON)	Cycle 1/2 (15 min. OFF/15 min. ON)	Fonctionnement continu							
	2	Étape de ventilateur d'alimentation ^(m)	Étape 1	Étape 2	Étape 3	Étape 4	Étape 5	Étape 6	Étape 7	Étape 8	Étape 9	Étape 10	Étape 11	Étape 12	Étape 13	Étape 14	Étape 15
	3	Étape de ventilateur d'évacuation ^(m)	Étape 1	Étape 2	Étape 3	Étape 4	Étape 5	Étape 6	Étape 7	Étape 8	Étape 9	Étape 10	Étape 11	Étape 12	Étape 13	Étape 14	Étape 15
	4	Ventilation 24 heures ^(l)	OFF	Cycle 1/15 (28 min. OFF/2 min. ON)	Cycle 1/10 (27 min. OFF/3 min. ON)	Cycle 1/6 (25 min. OFF/5 min. ON)	Cycle 1/4 (22.5 min. OFF/7.5 min. ON)	Cycle 1/3 (20 min. OFF/10 min. ON)	Cycle 1/2 (15 min. OFF/15 min. ON)	Fonctionnement continu							
19(29)	5	Réglage ON/OFF de l'humidification	ON	E TEINT	—	—	—	—	—	—	—	—	—	—	—	—	
	7	Décalage de concentration de référence pour contrôle de flux d'air de ventilation (ppm)	0	+200	+400	+600	-200	-400	-600	—	—	—	—	—	—	—	
	8	Arrêt de ventilation par commande de flux d'air de ventilation automatique	Autorisé	NON permis	Autorisé	NON permis	—	—	—	—	—	—	—	—	—	—	
1A	8	Fonctionnement résiduel du ventilateur	E TEINT	OFF	Fonctionnement du chauffage	Fonctionnement du chauffage	—	—	—	—	—	—	—	—	—	—	
	9	Mode de ventilation normal par commande de flux d'air de ventilation automatique	—	—	—	—	—	—	—	—	—	—	—	—	—	—	
	15	Système de sécurité R32 ⁽ⁿ⁾	E TEINT	ON	—	—	—	—	—	—	—	—	—	—	—	—	
1A	0	Fonctionnement en rafraîchissement ^(k)	OFF	ALLUMÉ	—	—	—	—	—	—	—	—	—	—	—	—	

^(a) Les réglages d'usine sont indiqués par un arrière-plan gris.

^(b) Lorsque VAM et EKVDX sont utilisés ensemble, et que le système de sécurité R32 du module VAM est actif, le rafraîchissement nocturne naturel est désactivé.

^(c) La fonction de prérefroidissement/préchauffage de l'unité de ventilation avec récupération de chaleur est désactivée en cas de connexion à un module EKVDX.

^(d) Lorsqu'il est connecté à une unité EKVDX, régler sur 2 ou 4.

^(e) Lorsqu'il est connecté à une unité EKVDX, 17(27)-5 peut être mis sur 1, 3, 4, 7 ou 8.

^(f) Fonctionnement du ventilateur lorsque le thermostat de chauffage est arrêté. Air soufflé/air évacué, par ex. Bas/Bas signifie: Air soufflé bas/air évacué bas.

^(g) Lorsque connecté à un EKVDX, JC/J2 ne peut pas être utilisé. Réglé sur 18(28)-0-7. Au lieu de cela, utilisez T1 T2 de l'EKVDX. Voir le manuel d'installation et d'utilisation de l'EKVDX.

^(h) En cas de connexion à un module EKVDX, JC/J1 ne peut pas être utilisé. À la place, utiliser T1 T2 du module EKVDX. Consulter le manuel d'installation et d'utilisation du module EKVDX.

⁽ⁱ⁾ Lorsqu'il est connecté à une unité EKVDX, régler 18(28)-10-2.

^(j) En cas de connexion à un module EKVDX, un contrôle de contamination du filtre est effectué automatiquement et est basé sur un minuteur. Ce réglage ne peut PAS être effectué avec BRC301B61.

^(k) En cas de connexion à un module EKVDX, ce réglage sur place est toujours ARRÊT.

^(l) Consulter le catalogue technique pour les courbes de perte de charge et la sélection des courbes de ventilateur (palliers 1 à 15).

^(m) Lorsqu'il est connecté à un EKVDX, le réglage 2 (sécurité ON) est nécessaire en cas d'utilisation du réfrigérant R32. Le réglage 1 (sécurité OFF) est nécessaire en cas d'utilisation du réfrigérant R410A.

⁽ⁿ⁾ Lorsqu'il est connecté à un EKVDX, SS1 ne peut pas être utilisé. Au lieu de cela, utilisez T1 T2 de l'EKVDX. Voir le manuel d'installation et d'utilisation de l'EKVDX.

Note : Les modes de réglage sont mentionnés en tant que réglages de groupe, entre parenthèses se trouvent les modes de réglage pour le contrôle individuel de l'unité ou lorsqu'elle est connectée à l'option EKVDX. Réglage du numéro de groupe pour le contrôleur central: mode 00=contrôleur de groupe / mode 30=contrôleur individuel. Concernant la procédure de réglage, voir "Réglage du numéro de groupe pour la commande centralisée" dans le manuel d'utilisation du contrôleur ON/OFF ou du contrôleur centralisé.

13.3 Réglages pour toutes les configurations

Réglage 17(27) -4: Choisissez d'abord le régime du ventilateur. Réglez-le sur haut ou ultra haut.

Le flux "Toutes les autres configurations du système" n'est pas applicable lorsque l'on combine VAM et EKVDX. Vérifiez les paramètres sur place pour les deux unités afin de vous assurer que la combinaison du VAM et de l'EKVDX est opérationnelle

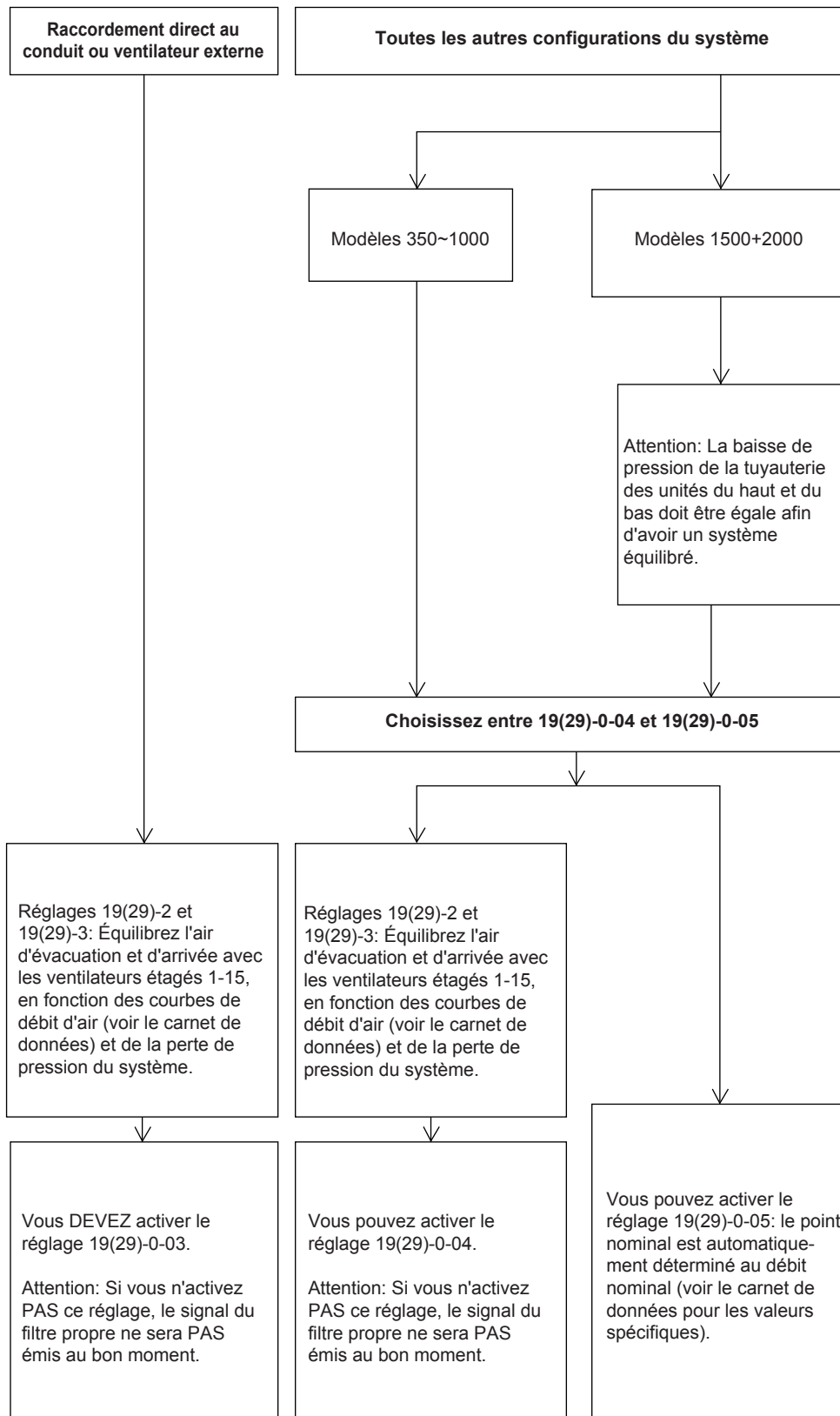

13 Configuration

13.3.1 A propos du réglage 19(29)-0-04 et 19(29)-0-05

- Lorsque vous avez configuré avec succès le paramètre 19(29)-0-04, le système passe automatiquement au réglage 19(29)-0-01.
- Lorsque vous avez configuré avec succès le paramètre 19(29)-0-05, le système passe automatiquement au réglage 19(29)-0-02.

REMARQUE

Si la conduite est remplacée, installez des filtres propres et reconfigurez le réglage 19(29)-0-04 ou 19(29)-0-05. Sinon, le signal de nettoyage des filtres arrivera trop tôt. NE réglez PAS les registres lorsque le réglage 19(29)-0-04 ou 05 est activé.

- Si le contrôleur est désactivé pendant que vous activez le réglage 19(29)-0-04 ou 19(29)-0-05, la configuration est interrompue. Lorsque vous remettez le contrôleur en marche, la fonction démarre à partir du début.
- Le réglage de 19(29)-0-04 prend entre 1 et 6 minutes. Vous pouvez vérifier si le paramétrage a été effectué correctement en vérifiant si le paramètre de zone est passé à 0-01.
- Le réglage de 19(29)-0-05 prend entre 3 et 35 minutes. Vous pouvez vérifier si le paramétrage a été effectué correctement en vérifiant si le paramètre de zone est passé à 0-02.

INFORMATION

Lors de l'activation des réglages 19(29)-0-04 et 19(29)-0-05, l'appareil est réglé sur la récupération de chaleur et le ventilateur est en position haute ou ultra haute. Après la configuration, les paramètres reviennent à ce qu'ils étaient avant la configuration.

- Ces réglages peuvent UNIQUEMENT être activés avec des filtres propres.
- Pour les modèles 1500+2000, veillez à ce que la perte de charge des conduits des unités supérieure et inférieure soit équilibrée.
- La fonction démarre dès qu'elle est sélectionnée et que le contrôleur est activé.
- Le réglage 19(29)-0-04 NE PEUT PAS être configuré si la température extérieure est $\leq -10^{\circ}\text{C}$, ce qui est hors de la plage de fonctionnement.
- Le réglage 19(29)-0-05 NE PEUT PAS être configuré si la température extérieure est $\leq 5^{\circ}\text{C}$. Dans ce cas, l'erreur 65-03 est affichée et l'unité cesse de fonctionner. Mettez le réglage sur 19(29)-0-04.
- Le réglage NE PEUT PAS être configuré s'il y a des alertes ou des erreurs.
- Si des ventilateurs d'appoint sont utilisés, vous ne pouvez configurer que le réglage 19(29)-0-03.
- Les réglages 19(29)-0-04 et 19(29)-0-05 peuvent être configurés pour plusieurs unités avec 1 contrôleur.

13.4 A propos du contrôleur

13.4.1 Contrôleur BRC1E53

REMARQUE

Ce contrôleur n'est PAS autorisé en combinaison avec les unités intérieures EKVDX.

Veillez lire le manuel fourni avec le contrôleur (BRC1E53) pour des instructions plus détaillées.

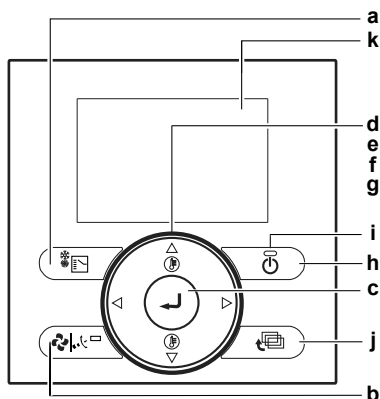

- a Sélecteur du mode de fonctionnement
- b Bouton de vitesse de ventilation/sens de débit d'air
- c Bouton Menu/Enter
- d Bouton Haut
- e Bouton Bas
- f Bouton Droite
- g Bouton gauche
- h Bouton ON/OFF
- i Voyant de fonctionnement
- j Bouton Annuler
- k Affichage à cristaux liquides (avec rétroéclairage)

Changement du taux de ventilation

- 1 Appuyez sur la touche Menu/Entrer pour afficher le menu principal.
- 2 Appuyez sur les touches Haut/Bas pour sélectionner Ventilation et appuyez sur la touche Menu/Enter.

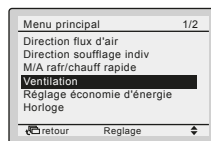

- 3 Appuyez sur les touches Haut/Bas pour sélectionner Taux de ventilation et appuyez sur la touche Menu/Enter.

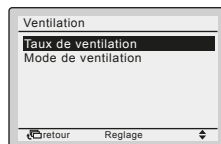

- 4 Appuyez sur les touches Haut/Bas pour sélectionner Bas ou Haut et appuyez sur la touche Menu/Enter.

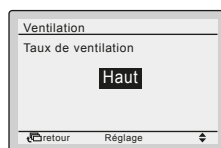

Sélection du mode de ventilation

Le mode de ventilation est utilisé lorsque le refroidissement ou le chauffage n'est PAS nécessaire, de sorte que SEULES les unités de ventilation à récupération de chaleur fonctionnent.

- 1 Appuyez plusieurs fois sur le bouton de sélection du mode de fonctionnement jusqu'à ce que le mode de ventilation soit sélectionné.

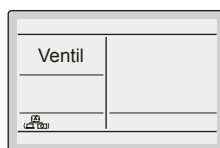

Changement du mode de ventilation

- 1 Appuyez sur la touche Menu/Entrer pour afficher le menu principal.
- 2 Appuyez sur les touches Haut/Bas pour sélectionner Ventilation et appuyez sur la touche Menu/Entrer.

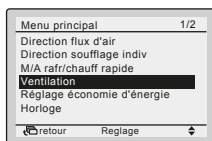

- 3 Appuyez sur les touches Haut/Bas pour sélectionner Mode de ventilation et appuyez sur la touche Menu/Entrer.

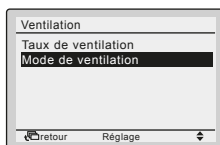

- 4 Appuyez sur les touches Haut/Bas pour sélectionner le mode de ventilation requis. Pour plus d'informations concernant les modes de ventilation, reportez-vous à Modes de ventilation dans le guide d'installation et de référence utilisateur.



Modes de ventilation

Vous pouvez changer le mode de ventilation dans le menu principal.

Mode	Description
Mode automatique	À l'aide des informations fournies par le climatiseur (refroidissement, chauffage, ventilateur et température réglée) et l'unité de ventilation à récupération de chaleur (températures intérieure et extérieure), ce mode passe automatiquement du mode Ventilation à récupération de chaleur au mode Bypass.
Mode Ventilation à récupération de chaleur (Ventilation à récupération d'énergie)	L'air extérieur est amené dans la pièce après avoir traversé un élément d'échange thermique, où la chaleur est échangée avec l'air de retour.
Mode Bypass	L'air extérieur contourne l'élément d'échange thermique. Cela signifie que l'air extérieur est amené dans la pièce sans échange thermique avec l'air de retour.

Indication Effectuer nettoyage filtre

Lorsque la chute de pression du filtre devient trop grande, le message ou l'icône suivant apparaît au bas de l'écran de base: Effectuer nettoyage filtre ou . Nettoyez les filtres. Pour plus d'informations, voir "5 Maintenance et entretien" [p 5].

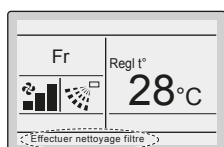

Suppression de l'indication Effectuer nettoyage filtre

- 1 Appuyez sur le bouton Menu/Entrer.
- 2 Appuyez sur les boutons Haut/Bas pour sélectionner Réinit indication état filtre.
- 3 Appuyez sur le bouton Menu/Entrer.

Résultat: Vous revenez à l'écran de base. L'indication Effectuer nettoyage filtre n'est plus affichée.

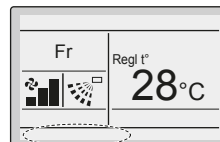
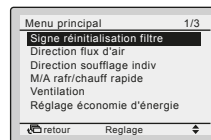

A propos des indications d'erreur

En cas d'erreur, une icône d'erreur apparaît dans l'écran de base et le témoin d'opération clignote. En cas d'avertissement, SEULE l'icône d'erreur clignote et le témoin de fonctionnement ne s'allume PAS. Appuyez sur la touche Menu/Entrer pour afficher le code d'erreur ou l'avertissement et les informations de contact.

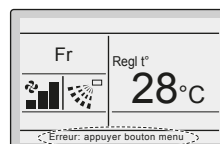

Le code d'erreur clignote et l'adresse du contact et le nom du modèle apparaissent comme indiqué ci-dessous. Dans ce cas, informez votre revendeur du code d'erreur.

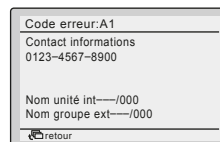

13.4.2 Contrôleur BRC301B61







REMARQUE



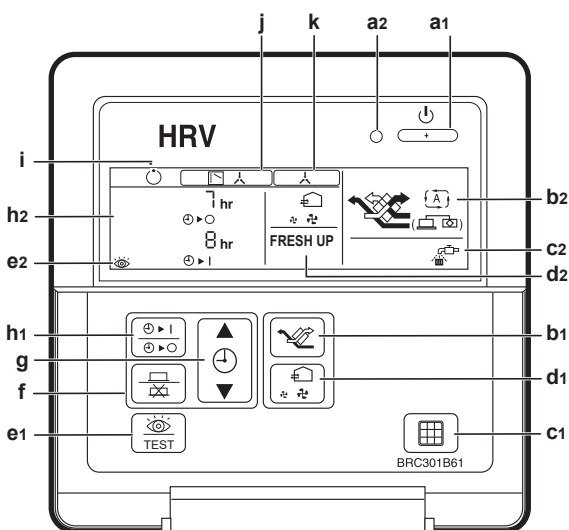





Ce contrôleur n'est PAS autorisé en combinaison avec les unités intérieures EKVDX.



Pour les systèmes non-indépendants, le démarrage, l'arrêt et le réglage d'un programmeur n'est PAS possible avec ce contrôleur (BRC301B61). Dans ces cas, utilisez le contrôleur du climatiseur (BRC1E53) ou le contrôleur centralisé.

13 Configuration



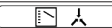

Élément	Description
a	On/OFF
a1	Bouton de fonctionnement/arrêt Appuyez une fois sur ce bouton et l'unité commence à fonctionner. Appuyez de nouveau et l'unité s'arrête.
a2	Voyant de fonctionnement Ce témoin lumineux rouge s'allume lorsque l'unité est en marche.
b	Mode de ventilation
b1	Bouton de changement de mode de ventilation
b2	Affichage de changement de mode de ventilation
	 Mode automatique Le capteur de température de l'unité change automatiquement le mode de fonctionnement de l'unité en mode Bypass et Ventilation à récupération de chaleur.
	 Mode Ventilation à récupération de chaleur L'air extérieur traverse l'élément d'échange thermique pour effectuer la ventilation à récupération de chaleur.
	 Mode Bypass L'air extérieur ne passe PAS par l'élément d'échange thermique, mais le contourne pour fournir un air plus frais.
c	Nettoyage du filtre à air
c1	Bouton de réinitialisation du signal du filtre
c2	 Indication de nettoyage du filtre à air. Lorsque vous voyez ce symbole, nettoyez le filtre à air.

Élément	Description
d	Débit d'air
d1	Bouton de commutation du débit d'air
d2	Affichage du changement de débit d'air
	 Bas
	 Elevé
	Pas d'indication FRESH UP (rafraîchissement): Le volume d'air extérieur introduit dans la pièce et celui de l'air de la pièce évacué à l'extérieur sont égaux.
	 FRESH UP Rafraîchissement bas
	 FRESH UP Rafraîchissement haut
	Si le réglage de l'apport d'air frais est réglé sur 'Approvisionnement en air frais', le volume d'air extérieur fourni dans la pièce est plus important que celui de l'air ambiant évacué à l'extérieur. Cela permet d'éviter que des odeurs et de l'humidité des cuisines et toilettes n'entrent dans la pièce. Il s'agit du réglage par défaut. Si le réglage de l'air frais est réglé sur 'Evacuation d'air frais', le volume de l'air ambiant évacué à l'extérieur est supérieur à celui de l'air extérieur introduit dans la pièce. Cela empêche les odeurs d'hôpital et les micro-organismes aériens de passer de la pièce dans les couloirs. Pour modifier les réglages de renouvellement de l'air, voir "13.2 Réglages sur place" [p 19].
e	Inspection
e1	Bouton d'inspection Utilisez ce bouton UNIQUEMENT lors de l'entretien de l'unité.
e2	Indication d'inspection
f	Programmation
	 Bouton de programmation
g	Réglage du temps
	 Bouton de réglage de temps
h	Programmeur horaire
h1	 Bouton programmeur horaire Ce bouton active ou désactive la programmation des temporisations.
h2	Affichage du programmeur horaire
i	Indication de l'état de veille
	 Cette icône indique que l'appareil est en pré-refroidissement/pré-chauffage. La mise en service de l'unité est retardée jusqu'à la fin du pré-refroidissement/préchauffage. Le prérefroidissement/préchauffage signifie que les unités de ventilation à récupération de chaleur NE sont PAS mises en marche pendant que les climatiseurs associés sont mis en marche, par exemple, avant les heures de bureau. Pendant cette période, la charge de refroidissement ou de chauffage est réduite pour ramener en peu de temps la température ambiante à la température réglée.

Elément	Description
j	Indication de la méthode de contrôle du fonctionnement  <p>S'applique uniquement aux systèmes où le fonctionnement des unités de ventilation de récupération de chaleur est lié aux climatiseurs. Lorsque cette indication est affichée, vous NE POUVEZ PAS mettre en marche ou arrêter les unités de ventilation de récupération de chaleur avec le contrôleur des unités de ventilation de récupération de chaleur.</p>
k	Indication de commande centralisée  <p>S'applique uniquement aux systèmes dans lesquels un contrôleur pour les climatiseurs ou des dispositifs de commande centralisée sont connectés aux unités de ventilation de récupération de chaleur.</p> <p>Pendant que cette indication est affichée, il se peut que vous NE puissiez PAS allumer ou éteindre les unités de ventilation à récupération de chaleur ou utiliser la fonction de programmeur avec le contrôleur de l'unité de ventilation à récupération de chaleur.</p>

Réglage du programmeur

- Appuyez sur le bouton du programmeur horaire .
- Appuyez sur le bouton du programmeur horaire  pour régler l'heure.
- Appuyez sur le bouton de programmation  pour sauvegarder le réglage.

13.4.3 Contrôleur BRC1H



INFORMATION

Veillez vous référer au guide de référence de l'installateur et de l'utilisateur du contrôleur à distance BRC1H.

13.4.4 Contrôleur BRC1K



INFORMATION

Veillez vous référer au guide de référence de l'installateur et de l'utilisateur du contrôleur à distance BRC1K.

14 Mise en service

14.1 Liste de contrôle avant la mise en service

- Après l'installation de l'unité, vérifiez les points ci-dessous.
- Fermez l'unité.
- Mettez l'unité sous tension.

Liste de contrôle

<input type="checkbox"/>	Vous avez lu les instructions d'installation et d'utilisation complètes décrites dans le guide d'installation et de référence utilisateur .
<input type="checkbox"/>	Travaux Afin d'éviter des vibrations et des bruits anormaux au démarrage de l'unité, s'assurer que l'unité est correctement installée.

<input type="checkbox"/>	Tension de l'alimentation Assurez-vous que la tension de l'alimentation du panneau d'alimentation local. La tension DOIT correspondre à la tension indiquée sur la plaquette signalétique de l'unité.
<input type="checkbox"/>	Câblage de mise à la terre Assurez-vous que les câbles de mise à la terre ont été correctement raccordés et que les bornes de terre sont bien serrées.
<input type="checkbox"/>	Test d'isolation du circuit d'alimentation principal A l'aide d'un mégasteur pour 500 V, vérifiez que la résistance d'isolation de 2 MΩ ou plus soit atteinte en appliquant une tension de 500 V CC entre les bornes d'alimentation et la terre. N'utilisez JAMAIS de mégasteur pour le câblage d'interconnexion.
<input type="checkbox"/>	Câblage interne Vérifiez visuellement le coffret électrique et l'intérieur de l'unité pour voir s'il n'y a pas de connexions détachées ou tout endommagement des composants électriques.
<input type="checkbox"/>	Entrée/sortie d'air Vérifier que l'entrée et la sortie d'air de l'unité ne sont PAS obstruées par des feuilles de papier, des cartons ou tout autre matériel.
<input type="checkbox"/>	Date d'installation et réglage sur place Veillez à indiquer la date d'installation sur l'autocollant à l'arrière du panneau frontal conformément à EN60335-2-40. Notez le contenu du ou des réglages sur place.
<input type="checkbox"/>	Fusibles, disjoncteurs ou dispositifs de protection Vérifiez que les fusibles, disjoncteurs ou les dispositifs de protection installés localement sont de la taille et du type spécifiés dans le chapitre " 12 Installation électrique " [p 12]. Assurez-vous qu'aucun fusible ou dispositif de protection n'est contourné.
<input type="checkbox"/>	Câblage à effectuer Assurez-vous que le câblage a bien été exécuté conformément aux instructions du chapitre " 12 Installation électrique " [p 12], aux schémas de câblage et aux réglementations nationales applicables en matière de câblage.
<input type="checkbox"/>	Date d'installation et réglage sur place Veillez à indiquer la date d'installation sur l'autocollant à l'arrière du panneau frontal conformément à EN60335-2-80. Notez le contenu du ou des réglages sur place.
<input type="checkbox"/>	EKVDX Dans le cas où un EKVDX est installé, reportez-vous aussi au chapitre Mise en service dans le manuel d'installation et de fonctionnement EKVDX.

14.2 Liste de vérifications pendant la mise en service

<input type="checkbox"/>	Essai de fonctionnement.
--------------------------	---------------------------------

14.2.1 A propos du test de fonctionnement du système

Après avoir terminé l'installation du système, mettez sous tension les unités de ventilation à récupération de chaleur. Reportez-vous au manuel du contrôleur de chaque unité (contrôleur du climatiseur, unité de commande centralisée, etc.).

15 Dépannage

15.1 Résolution des problèmes sur la base des codes d'erreur

Au cas où un code de dysfonctionnement apparaît à l'écran, consultez le revendeur où l'unité a été achetée.

15.1.1 Codes d'erreur: Aperçu

Code ^(a)	Description
R1	Erreur EEPROM
RS	Rotor verrouillé
RS-22	Vitesse de rotation du ventilateur instable: échec du contrôle d'encrassement du filtre ou défaut de fonctionnement 19(29)-0-04/-05
RS-28	Le débit d'air du VAM est tombé en dessous du seuil légal (pour l'application R32) ^(b)
RS-29	Le débit d'air du VAM s'approche du seuil légal (pour l'application R32) ^(b)
RS-30	Avertissement VAM pour la chute du débit d'air (pour l'application R32) ^(b)
RB	Dysfonctionnement de l'alimentation électrique
RJ	Défaillance du réglage de capacité
C1	Erreur de communication du ventilateur
CE	Dysfonctionnement du capteur du moteur du ventilateur ou du pilote de commande du ventilateur
CH	Avertissement du capteur de CO ₂
US	Erreur de transmission entre l'unité et le contrôleur
UB	Erreur de transmission entre le contrôleur maître et contrôleur esclave ^(c)
UR	Mauvais contrôleur installé
UC	Adresse centrale répétée
UE	Erreur de transmission entre l'unité et le contrôleur centralisé
UJ-36	Mauvaise communication entre les VAM et EKVDX
ED	Dispositif de protection externe activé
64-01	Dysfonctionnement de la thermistance d'air intérieur (R1T)
64-02	Thermistance d'air intérieur (R1T) hors plage
65-01	Dysfonctionnement de la thermistance d'air extérieur (R2T)
65-02	Thermistance d'air extérieur (R2T) hors plage
65-03	Fonctions 19(29)-0-04/-05 impossibles en raison de la température extérieure trop basse
6A	Anomalie liée au registre

^(a) Dans le cas d'un code sur fond gris, le VAM fonctionne toujours. Inspectez et réparez l'unité dès que possible.

Lorsqu'il est connecté à un EKVDX et que le système de sécurité R32 est actif, le VAM peut s'arrêter de fonctionner.

^(b) Ces codes d'erreur ne s'appliquent que lorsque le système de sécurité R32 est actif. Voir le manuel d'installation et de fonctionnement de l'EKVDX pour plus d'informations concernant la récupération de ces erreurs.

^(c) En combinaison avec l'EKVDX, aucun contrôleur esclave n'est autorisé.

16 Mise au rebut



REMARQUE

NE tentez PAS de démonter le système: le démontage du système et le traitement du réfrigérant, de l'huile et des autres pièces DOIVENT être conformes à la législation en vigueur. Les unités DOIVENT être traitées dans des établissements spécialisés de réutilisation, de recyclage et de remise en état.

17 Données techniques

- Un **sous-ensemble** des récentes données techniques est disponible sur le site régional Daikin (accessible au public).
- L'**ensemble complet** des dernières données techniques est disponible sur le Daikin Business Portal (authentification requise).

17.1 Schéma de câblage

Le schéma de câblage électrique se trouve à l'extérieur du couvercle de service.

Légende pour les schémas de câblage:

A1P	Carte de circuits imprimés
A2P	Ensemble de carte de circuits imprimés (ventilateur) (VAM350~650)
A2P-A3P	Ensemble de carte de circuits imprimés (ventilateur) (VAM800+1000)
A2P~A5P	Ensemble de carte de circuits imprimés (ventilateur) (VAM1500+2000)
C7	Condensateur (M1F)
F1U (A1P)	Fusible (250 V, 6,3 A, T)
F2U (A2P)	Fusible (250 V, 5 A, T) (VAM350~650)
F3U	Fusible (250 V, 6,3 A, T) (VAM800~2000)
F4U (A2P)	Fusible (250 V, 6,3 A, T) (VAM350~650)
HAP	Lampe témoin (moniteur d'entretien - vert)
K*R	Relais magnétique
L*R	Réactance
M1D	Moteur (clapet)
M2D	Moteur (clapet) (VAM1500+2000)
M1F	Ventilateur d'air d'arrivée
M2F	Ventilateur d'air d'évacuation
M3F	Moteur (ventilateur d'air évacué) (haut) (VAM1500+2000)
M4F	Moteur (ventilateur d'air entrant) (haut) (VAM1500+2000)
PS	Alimentation de commutation
Q1DI	Détecteur de fuites à la terre (≤300 mA)
R*	Résistance
R1T	Thermistance (air intérieur)
R2T	Thermistance (air extérieur)
R3T	Thermistance (PTC)
S1C	Contacteur de fin de course de moteur de clapet
S2C	Contacteur de fin de course de moteur de clapet (VAM1500+2000)
V1R	Pont de diode
X1M (A1P)	Borne

X2M (A1P)	Borne (entrée extérieure)
X3M	Borne (alimentation électrique)
Z1F	Filtre antiparasite
Z*C	Filtre antiparasite (âme en ferrite)

Contrôleur à distance

SS1	Sélecteur
-----	-----------

Connecteur pour option

X14A	Connecteur (capteur CO ₂)
X24A	Connecteur (registre extérieur)
X33A	Connecteur (carte de circuits imprimés)
X35A	Connecteur (carte de circuits imprimés de l'alimentation électrique)

Symboles:

⋮ ■ ■ ■ ⋮	Câblage à effectuer
□ □ □ □	Bornes
○ ○ → →	Fiches
⊕	Terre de protection
⊕	Terre sans bruit

Couleurs:

BLK	Noir
BLU	Bleu
BRN	Brun
GRN	Vert
ORG	Orange
RED	Rouge
WHT	Blanc
YLW	Jaune

Traduction du texte sur le schéma de câblage

Anglais	Traduction
Notes	Remarques
X35A is connected when optional accessories are being used, see wiring diagram of this accessory	X35A est connecté lorsque des accessoires optionnels sont utilisés, voir le schéma de câblage de cet accessoire.
An EKVDX unit and its corresponding VAM-J* unit should be connected to a common power supply. Refer to the installation manual of the EKVDX unit for further details.	Une unité EKVDX et son unité VAM-J* correspondante doivent être connectées à une alimentation commune. Reportez-vous au manuel d'installation de l'EKVDX pour plus de détails.
Transmission wiring	Câblage de transmission
Ext. output - error state	Sortie externe - état d'erreur
Ext. output - R32 alarm	Sortie externe – alarme R32
Caution when performing service inside the el. compo. box	Faites attention lorsque vous effectuez des travaux à l'intérieur du boîtier des composants électriques.
Caution for ELECTRIC SHOCK	Attention aux risques de CHOC ELECTRIQUE
Do not open the el. compo. box cover for 10 minutes after the power supply is turned off.	N'ouvrez pas le couvercle du boîtier de composants électriques pendant 10 minutes après avoir coupé l'alimentation.

Anglais	Traduction
After opening the el. compo. box, measure (on A1P~A5P) the points shown at the right with a tester and confirm that the voltage of the capacitor in the main circuit is less than DC50V.	Après avoir ouvert la boîte des composants électriques, mesurez (sur A1P~A5P) les points indiqués à droite avec un testeur et confirmez que la tension du condensateur dans le circuit principal est inférieure à DC50V.
Measuring points for voltage	Points de mesure de la tension
Printed circuit board	Carte de circuits imprimés

17.2 Espace service

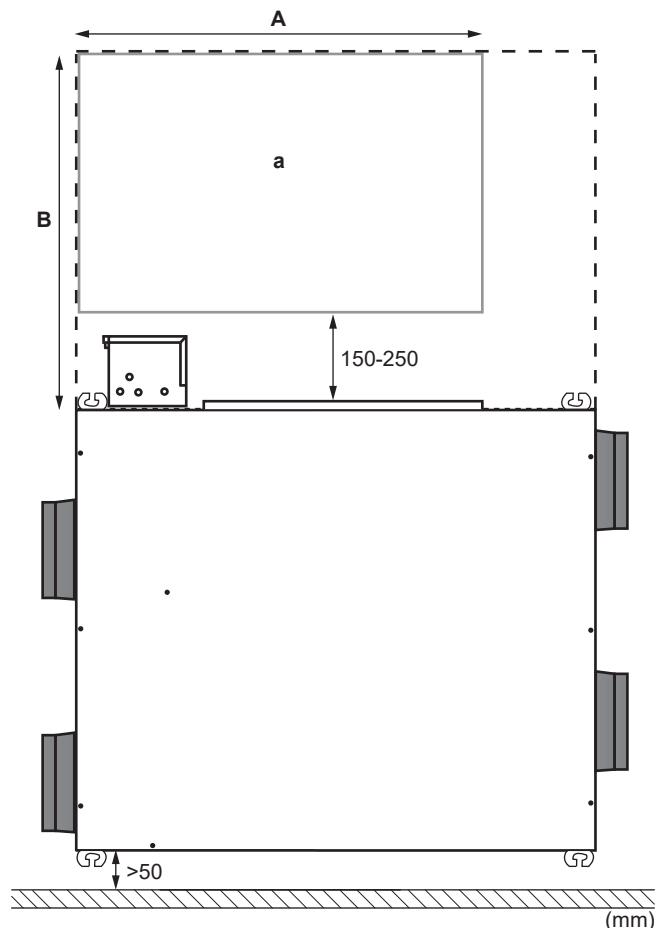

a Espace service

Modèles	A	B
VAM350+500	900 mm	675 mm
VAM650	1100 mm	700 mm
VAM800~2000	1100 mm	850 mm

ERC



4P664011-1 D 0000000Y

Copyright 2021 Daikin

DAIKIN EUROPE N.V.

Zandvoordestraat 300, B-8400 Oostende, Belgium

4P664011-1D 2026.04