

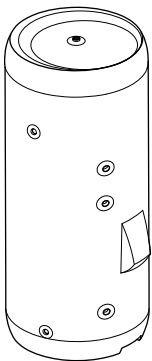

РЪКОВОДСТВО ЗА МОНТАЖ

Бойлер за битова гореща вода с допълнителен комплект за термopомпена система въздух-вода



EKHWS▲150D3V3▼
EKHWS▲180D3V3▼
EKHWS▲200D3V3▼
EKHWS▲250D3V3▼
EKHWS▲300D3V3▼

▲ = , , 1, 2, 3, ..., 9, A, B, C, ..., Z
▼ = , , 1, 2, 3, ..., 9

Ръководство за монтаж
Бойлер за битова гореща вода с допълнителен
комплект за термopомпена система въздух-вода

Български

Съдържание

1	Общи мерки за безопасност	2
1.1	За документацията	2
1.1.1	Значение на предупреждения и символи	2
1.2	За монтажника	3
1.2.1	Общи	3
1.2.2	Място за монтаж	3
1.2.3	Вода	4
1.2.4	Електрически данни	4
2	Конкретни инструкции за безопасност за монтажника	5
3	За документацията	6
3.1	За настоящия документ	6
4	За кутията	6
4.1	Бойлер за битова гореща вода	6
4.1.1	За разопаковане на бойлера за битова гореща вода	6
4.1.2	За изваждане на аксесоарите от бойлера за битова гореща вода	6
5	За модулите и опциите	7
5.1	Идентификация	7
5.1.1	Етикет за идентификация: бойлер за битова гореща вода	7
6	Подготовка	7
6.1	Общ преглед: Подготовка	7
6.2	Подготовка на мястото за монтаж	7
6.2.1	Изисквания към мястото на монтажа на бойлера за битова гореща вода	7
6.3	Подготовката на тръбопровода за водата	7
6.3.1	Изисквания към водния кръг	7
6.4	Подготовка на електрокабеляването	8
6.4.1	За подготовката на електрокабеляването	8
6.4.2	Изисквания към защитно устройство	9
7	Монтаж	9
7.1	Общ преглед: Монтаж	9
7.2	Отваряне на модулите	9
7.2.1	За отваряне на капака на превключвателната кутия на бойлера за битова гореща вода	9
7.3	Монтаж на бойлера за битова гореща вода	9
7.3.1	Препоръки при монтиране на вътрешното тяло	9
7.3.2	За монтаж на бойлера за битова гореща вода	9
7.4	Свързване на тръбите за водата	9
7.4.1	За свързването на тръбите за вода	9
7.4.2	Препоръки при свързване на тръбите за вода	9
7.4.3	За свързване на тръбите за водата	10
7.4.4	За пълнене на бойлера за битова гореща вода	10
7.4.5	За изолиране на тръбите за водата	10
7.4.6	За свързване на 3-пътния вентил	10
7.5	Свързване на електрическите кабели	11
7.5.1	За свързването на електрическите кабели	11
7.5.2	Свързване на електрическите кабели към (вътрешното или външното) тяло	12
7.5.3	За свързване на електрическото окабеляване на бойлера за битова гореща вода	20
7.6	Завършване на монтажа на бойлера за битова гореща вода	21
7.6.1	За затваряне на бойлера за битова гореща вода	21
8	Пускане в експлоатация	21
8.1	Проверки преди пускане в експлоатация	21
8.2	Проверки при пускане в експлоатация	21
9	Предаване на потребителя	21

10	Поддръжка и сервизно обслужване	22
10.1	Предпазни мерки за безопасност при извършване на поддръжка	22
10.2	Списък за проверка за ежегодна поддръжка на бойлера за битова гореща вода	22
11	Отстраняване на проблеми	23
11.1	Обзор: Отстраняване на проблеми	23
11.2	Предпазни мерки при отстраняване на проблеми	23
11.3	Решаване на проблеми въз основа на симптоми	23
11.3.1	Симптом: няма циркулация на водата от крановете за гореща вода	23
11.3.2	Симптом: водата от крановете за гореща вода е студена	23
11.3.3	Симптом: периодично изпускане на вода	23
11.3.4	Симптом: непрекъснато изпускане на вода	23
12	Бракуване	24
13	Технически данни	24
13.1	Компоненти: бойлер за битова гореща вода	24
14	Терминологичен речник	24

1 Общи мерки за безопасност

1.1 За документацията

- Оригиналните инструкции са написани на английски език. Всички други езици са преводи на оригиналните инструкции.
- Предпазните мерки, описани в този документ, обхващат много важни теми, затова ги следвайте внимателно.
- Монтажът на системата и всички дейности, описани в ръководството за монтаж и в справочника за монтажника, ТРЯБВА да се извършат от оторизиран монтажник.

1.1.1 Значение на предупреждения и символи

	ОПАСНОСТ Обозначава ситуация, което причинява смърт или тежко нараняване.
	ОПАСНОСТ: ОПАСНОСТ ОТ ТОКОВ УДАР Обозначава ситуация, която е възможно да причини смърт от електрически ток.
	ОПАСНОСТ: ОПАСНОСТ ОТ ИЗГАРЯНЕ/ОПАРВАНЕ Обозначава ситуация, която е възможно да причини изгаряне/опарване поради изключително високи или ниски температури.
	ОПАСНОСТ: ОПАСНОСТ ОТ ЕКСПЛОЗИЯ Обозначава ситуация, която е възможно да предизвика експлозия.
	ПРЕДУПРЕЖДЕНИЕ Обозначава ситуация, което е възможно да причини смърт или тежко нараняване.
	ПРЕДУПРЕЖДЕНИЕ: ЗАПАЛИМО ВЕЩЕСТВО
	ВНИМАНИЕ Обозначава ситуация, което е възможно да причини леко или средно нараняване.



БЕЛЕЖКА

Обозначава ситуация, което е възможно да причини увреждане на оборудването или на имуществото.



ИНФОРМАЦИЯ

Обозначава полезни съвети или допълнително информация.

Символи, използвани по модула:

Символ	Обяснение
	Преди да пристъпите към монтаж, прочетете ръководството за монтаж и експлоатация, както и листа с инструкции за окабеляване.
	Преди да пристъпите към изпълнение на задачи по поддръжката и сервизното обслужване, прочетете сервизното ръководство.
	За повече информация вижте справочното ръководство на монтажника и потребителя.
	Модулът съдържа въртящи се части. Бъдете внимателни при сервизно обслужване или проверка на модула.

Символи, използвани в документацията:

Символ	Обяснение
	Показва заглавие на фигура/илюстрация или препратка към нея. Пример: "▲ 1–3 заглавие на фигура" означава "фигура 3 в глава 1".
	Показва заглавие на таблица или препратка към нея. Пример: "■ 1–3 заглавие на таблица" означава "таблица 3 в глава 1".

1.2 За монтажника

1.2.1 Общи

Ако НЕ сте сигурни как да монтирате или да работите с модула, свържете се с вашия дилър.



ОПАСНОСТ: ОПАСНОСТ ОТ ИЗГАРЯНЕ/ОПАРВАНЕ

- НЕ докосвайте тръбопровода за охладителя, тръбопровода за водата или вътрешните части по време на или незабавно след работа на модула. Те може да са прекомерно горещи или прекомерно студени. Изчакайте, докато се върнат към нормална температура. Ако ТРЯБВА да ги пипате, носете защитни ръкавици.
- НЕ докосвайте какъвто и да е случайно изтичащ хладилен агент.



ПРЕДУПРЕЖДЕНИЕ

Неправилният монтаж или свързване на оборудването или аксесоарите към него може да причини токов удар, късо съединение, утечки, пожар или други щети по оборудването. Използвайте САМО аксесоари, допълнително оборудване и резервни части, които са изработени или одобрени от Daikin, освен ако не е специфицирано друго.



ПРЕДУПРЕЖДЕНИЕ

Уверете се, че монтажът, изпитването и използваните материали отговарят на изискванията на приложимото законодателство (в началото на инструкциите, описани в документацията на Daikin).



ПРЕДУПРЕЖДЕНИЕ

Откъснете и изхвърлете всички пластмасови опаковъчни пликове, за да не може никой, особено децата, да си играе с тях. **Възможно последствие:** задушаване.



ПРЕДУПРЕЖДЕНИЕ

Осигурете подходящи мерки, за да не допуснете модулет да бъде използван за убежище на дребни животни. Дребните животни могат да причинят неизправности, пушек или пожар, ако се допрат до части на електрооборудването.



ВНИМАНИЕ

При монтаж, поддръжка или сервизно обслужване на системата носете подходящи лични предпазни средства (предпазни ръкавици, защитни очила и т.н.).



ВНИМАНИЕ

НЕ докосвайте отвора за приток на въздух или алуминиевите ребра на външното тяло.



ВНИМАНИЕ

- НЕ поставяйте никакви предмети или оборудване върху модула.
- НЕ сядайте, не се качвайте и не стойте върху модула.

В съответствие с изискванията на приложимото законодателство може да е необходимо воденето на дневник на продукта, който да съдържа като минимум: информация за поддръжката, извършени ремонтни работи, резултати от изпитвания/проверки, периоди на престой и т.н.

Освен това, на достъпно място на продукта ТРЯБВА да се осигури като минимум следната информация:

- Инструкции за спиране на системата в случай на авария
- Наименование и адрес на пожарната служба, полицейския участък и болницата
- Име, адрес и телефонни номера за през деня и през нощта за получаване на сервизно обслужване

За Европа необходимите указания за воденето на този дневник са предоставени в EN378.

1.2.2 Място за монтаж

- Осигурете достатъчно пространство около модула за сервизно обслужване и циркулация на въздуха.
 - Уверете се, че мястото за монтаж издържа на теглото и вибрациите на модула.
 - Уверете се, че мястото е добре проветриво. НЕ блокирайте никакви вентилационни отвори.
 - Уверете се, че модулет е нивелиран.
- НЕ монтирайте модула на следните места:
- В потенциално взривоопасни среди.
 - На места, където има монтирано оборудване, излъчващо електромагнитни вълни. Електромагнитните вълни могат да попречат на управлението на системата и да доведат до проблеми в работата на оборудването.
 - На места, където има риск от възникване на пожар поради изтичането на леснозапалими газове (пример: разреждател или бензин), въглеродни влакна, запалим прах.
 - На места, където се произвежда корозивен газ (пример: газ на сериста киселина). Корозията на медните тръби или запоните елементи може да причини изтичане на хладилен агент.

1 Общи мерки за безопасност

1.2.3 Вода

Ако е приложимо. За повече информация вижте ръководството за монтаж или справочното ръководство на монтажника на вашето приложение.



БЕЛЕЖКА

Уверете се, че качеството на водата отговаря на Директива 2020/2184/ЕС.

1.2.4 Електрически данни



ОПАСНОСТ: ОПАСНОСТ ОТ ТОКОВ УДАР

- ИЗКЛЮЧЕТЕ напълно електрозахранването преди сваляне на капака на превключвателната кутия, свързване на електрическите проводници или докосване на електрическите части.
- Преди да пристъпите към сервизно обслужване, прекъснете захранването за повече от 10 минути и измерете напрежението на изводите на кондензаторите на главната верига или на електрическите компоненти. Напрежението ТРЯБВА да е по-малко от 50 V DC, преди да можете да докоснете електрическите компоненти. За местоположението на изводите вижте електромонтажната схема.
- НЕ докосвайте електрическите компоненти с мокри ръце.
- НЕ оставяйте модула без наблюдение, когато е свален сервизният капак.



ПРЕДУПРЕЖДЕНИЕ

Ако в поставените кабели НЯМА фабрично монтиран главен прекъсвач или друго средство за прекъсване на електрозахранването с разстояние между контактите на всички полюси, осигуряващо пълно прекъсване при условията на категория на пренапрежение III, ТРЯБВА да монтирате такъв прекъсвач или средство за прекъсване.



ПРЕДУПРЕЖДЕНИЕ

- Използвайте САМО медни проводници.
- Уверете се, че местното окабеляване отговаря на изискванията на приложимото национално законодателство.
- Цялото окабеляване на място ТРЯБВА да се извърши съгласно доставената с продукта електромонтажна схема.
- НИКОГА не притискайте снопове от кабели и се уверете, че НЕ се допират до тръбопроводи и остри ръбове. Уверете се, че върху клемните съединения не се оказва външен натиск.
- Не забравяйте да монтирате заземяващо окабеляване. НЕ заземявайте модула към водопроводна или газопроводна тръба, преграден филтър за пренапрежения или заземяване на телефон. Неправилното заземяване може да причини токов удар.
- Уверете се, че използвате специално предназначена захранваща верига. НИКОГА не използвайте източник на захранване, който се използва съвместно с друг електрически уред.
- Уверете се, че сте монтирали необходимите предпазители или прекъсвачи.
- Уверете се, че сте инсталирали предпазител за утечки на земята. Неспазването на това изискване може да причини токов удар или пожар.
- При монтиране на прекъсвач, управляван от утечен ток, проверете дали е съвместим с инвертора (устойчив на високочестотен електрически шум), за да се избегне ненужното задействане на прекъсвача.



ПРЕДУПРЕЖДЕНИЕ

- След приключване на електротехническите работи потвърдете, че всеки електрически компонент и клема вътре в превключвателната кутия са съединени надеждно.
- Преди да пуснете модула се уверете, че всички капацити са затворени.



ВНИМАНИЕ

- При свързване на захранването: първо свържете заземяващия кабел, преди да се извършат токопровеждащите съединения.
- При разединяване на захранването: първо разединете токопровеждащите съединения, преди да отделите заземяването.
- Дължината на проводниците между разтоварването на напрежението на захранващия кабел и самата клемна кутия ТРЯБВА да бъде такава, че токопровеждащите проводници да се обтегнат преди заземяващия проводник, в случай, че захранващият кабел се разхлаби от закрепването си.



БЕЛЕЖКА

Препоръки при прекарване на захранващи кабели:

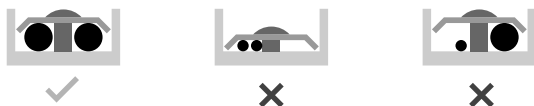

- НЕ съединявайте проводници с различни дебелини към клемния блок за захранването (хлабината на захранващите кабели може да доведе до прекомерно загряване).
- Когато свързвате проводници с една и съща дебелина, спазвайте показаното на илюстрацията по-горе.
- За окабеляване използвайте специално предназначения за целта захранващ кабел и свържете здраво проводниците, след което ги фиксирайте, за да елиминирате влиянието на външното налягане върху клемите.
- Използвайте подходяща отвертка за затягане на клемните винтове. Отвертката с малка глава ще повреди главата на винта и ще направи правилното затягане невъзможно.
- Прекомерното натягане на клемните винтове може да ги скъса.

Монтирайте захранващите кабели на разстояние най-малко 1 метър от телевизори или радиоприемници, за да не допуснете появата на смущения. В зависимост от радиовълните, разстоянието от 1 метър може да НЕ бъде достатъчно.



БЕЛЕЖКА

Приложимо е САМО ако електрозахранването е трифазно и компресорът има метод на стартиране ВКЛ./ИЗКЛ.

Ако съществува вероятност за обърната фаза след моментно прекъсване на захранването, а след това захранването се ВКЛЮЧВА и ИЗКЛЮЧВА, докато продуктът работи, присъединете локална верига за защита срещу обърната фаза. При работа на продукта с обърната фаза може да се повреди компресора и други части.

2 Конкретни инструкции за безопасност за монтажника

Винаги спазвайте следните инструкции и разпоредби за безопасност.

Подготовка (вижте "6 Подготовка" [р 7])



ПРЕДУПРЕЖДЕНИЕ

- Цялото окабеляване ТРЯБВА да се извърши от упълномощен електротехник и ТРЯБВА да отговаря на изискванията на националното законодателство.
- Извършвайте електрическите съединения към фиксираното окабеляване.
- Всички компоненти, закупени на местния пазар, както и цялото електрооборудване ТРЯБВА да отговарят на изискванията на приложимото законодателство.



ПРЕДУПРЕЖДЕНИЕ

ВИНАГИ използвайте многожилен кабел за захранващите кабели.



ПРЕДУПРЕЖДЕНИЕ

Капакът на превключвателната кутия може да се отваря само от лицензиран електротехник. Изключете електрозахранването, преди да отворите превключвателната кутия.

Монтаж (вижте "7 Монтаж" [р 9])



ОПАСНОСТ: ОПАСНОСТ ОТ ТОКОВ УДАР



ПРЕДУПРЕЖДЕНИЕ

ВИНАГИ използвайте многожилен кабел за захранващите кабели.



ПРЕДУПРЕЖДЕНИЕ

Уверете се, че цялото окабеляване на място е изолирано от повърхността на инспекционния отвор или че то може да издържа на температури до 90°C.

Техническо и сервизно обслужване (вижте "10 Поддръжка и сервизно обслужване" [р 22])



ОПАСНОСТ: ОПАСНОСТ ОТ ТОКОВ УДАР



ОПАСНОСТ: ОПАСНОСТ ОТ ИЗГАРЯНЕ/ОПАРВАНЕ



ПРЕДУПРЕЖДЕНИЕ

- Преди извършването на каквато и да е дейност по поддръжката или ремонта ВИНАГИ изключвайте прекъсвача на захранващото табло, сваляйте предпазителите и отворяйте предпазните устройства на модула.
- Внимавайте да НЕ се допирате до токопровеждащ участък.
- НЕ мийте вътрешната страна на модула с вода. Това може да причини токови удари или пожар.



ВНИМАНИЕ

Водата, изтичаща от вентила, може да е много гореща.

Откриване и отстраняване на неизправности (вижте "11 Отстраняване на проблеми" [р 23])



ОПАСНОСТ: ОПАСНОСТ ОТ ТОКОВ УДАР



ОПАСНОСТ: ОПАСНОСТ ОТ ИЗГАРЯНЕ/ОПАРВАНЕ



ПРЕДУПРЕЖДЕНИЕ

- Когато извършвате проверка на превключвателната кутия на модула, ВИНАГИ се уверявайте, че модулът е изключен от мрежата. Изключете съответния прекъсвач.
- Когато е било задействано предпазно устройство, спрете модула и установете каква е причината за задействането, преди да го рестартирате. НИКОГА не шунтирайте предпазните устройства и не променяйте техните стойности на стойност, различна от фабричната настройка по подразбиране. Ако не успеете да откриете причината за проблема, се обадете на вашия дилър.



ПРЕДУПРЕЖДЕНИЕ

Не допускайте да се създаде опасност поради случайно връщане в начално състояние на топлинния предпазител: този уред НЕ трябва да се захранва през външно превключващо устройство, като например таймер, или да се свързва към верига, която редовно се включва (ВКЛ.) и изключва (ИЗКЛ.) от обслужващата програма.

3 За документацията

3 За документацията

3.1 За настоящия документ

Целева публика

Упълномощени монтажници

Комплект документация

Този документ е част от комплект документация. Пълният комплект се състои от:

- Ръководство за монтаж на бойлера за битова гореща вода:
 - Инструкции за монтаж
 - Формат: хартия (в кутията на бойлера за битова гореща вода)

Най-новите ревизии на предоставените документи могат да се намерят на регионалния Daikin уебсайт или от вашия дилър.

Оригиналното ръководство е написано на английски език. Текстовете на останалите езици са преводи на оригиналните инструкции.

Технически инженерни данни

- Извадка** от най-новите технически данни може да се намери на регионалния Daikin уеб сайт (публично достъпен).
- Пълният комплект с най-новите технически данни може да се намери в Daikin Business Portal (изисква се автентификация).

4 За кутията

Имайте предвид следното:

- При доставката модулът ТРЯБВА да се провери за повреди и окомплектованост. За всяка повреда или липса ТРЯБВА незабавно да се докладва на агента по рекламациите на превозвача.
- Докарайте опакования модул, колкото е възможно по-близо до неговата крайна позиция на монтаж, за да предотвратите получаването на повреди по време на транспортирането.
- Подгответе предварително пътя, по който искате да приведете уреда до крайната му позиция за монтаж.

4.1 Бойлер за битова гореща вода

4.1.1 За разопаковане на бойлера за битова гореща вода

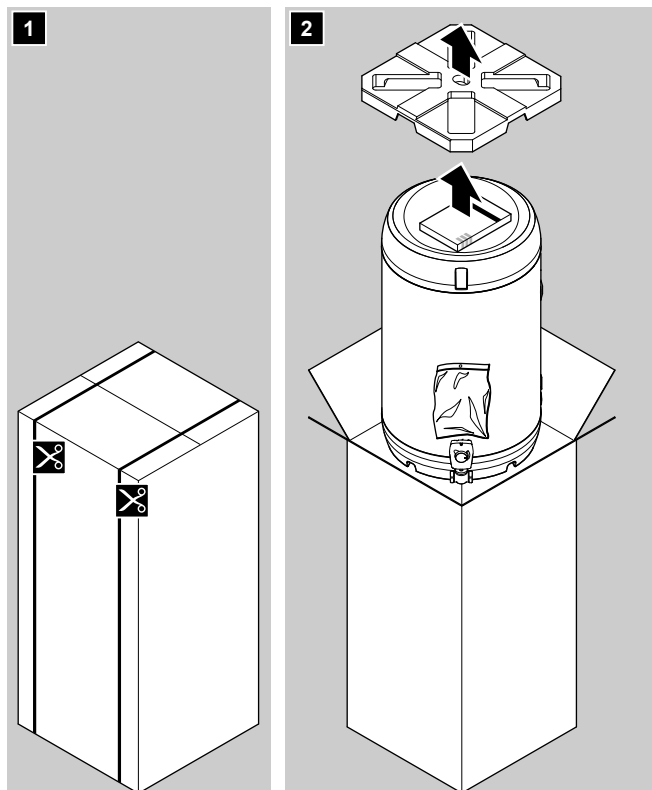

4.1.2 За изваждане на аксесоарите от бойлера за битова гореща вода

- Извадете аксесоарите, доставени заедно с бойлера за битова гореща вода.

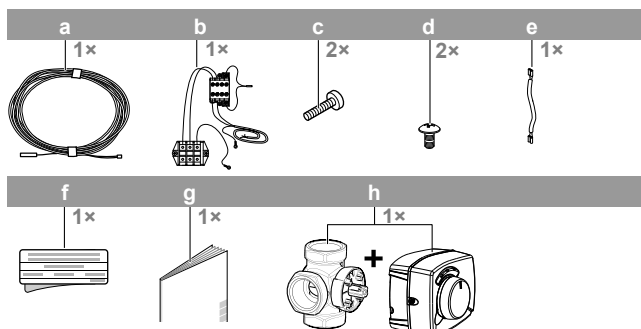

- a Термистор + свързващ кабел (12 m)
- b Контактор К3М – клема Х7М
- c Фиксиращ винт за контактор
- d Самонарязащ винт
- e Мостов кабел
- f Стикер за електрозахранването на допълнителния нагревател
- g Ръководство за монтаж
- h 3-пътен вентил + двигател

- Извадете аксесоарите, доставени с допълнителния пакет EKEXPVES, за бойлера за битова гореща вода (опция).

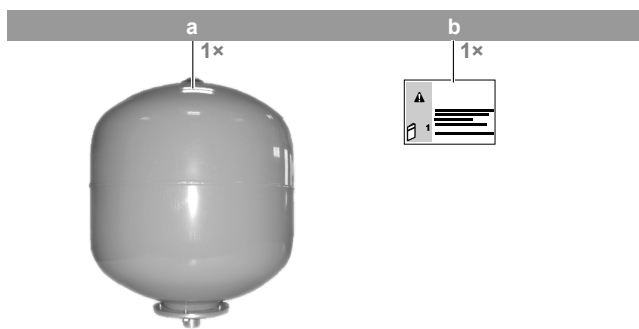

- a Разширителен съд 18 литра с 3/4" с външна резба BSP
b Лист с инструкции

5 За модулите и опциите

5.1 Идентификация

5.1.1 Етикет за идентификация: бойлер за битова гореща вода

Място

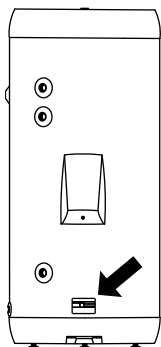

Идентификация на модела

Пример: EK HWS 150 D 3 V3

Код	Описание
EK	Комплект за Европа
HWS	Бойлер за гореща вода от неръждаема стомана
150	Индикация за вместимост за съхранение в литри
D	Серия
3	Мощност на допълнителния нагревател в kW
V3	Електрозахранване: 1~, 220~240 V, 50 Hz

6 Подготовка

6.1 Общ преглед: Подготовка

Тази глава описва какво трябва да направите и да знаете преди да отидете на обекта.

Тя съдържа информация за:

- Подготовка на мястото за монтаж
- Подготовка на тръбите за вода
- Подготовка на електрическото окабеляване

6.2 Подготовка на мястото за монтаж

6.2.1 Изисквания към мястото на монтажа на бойлера за битова гореща вода

- Обърнете внимание на следните указания за монтаж:

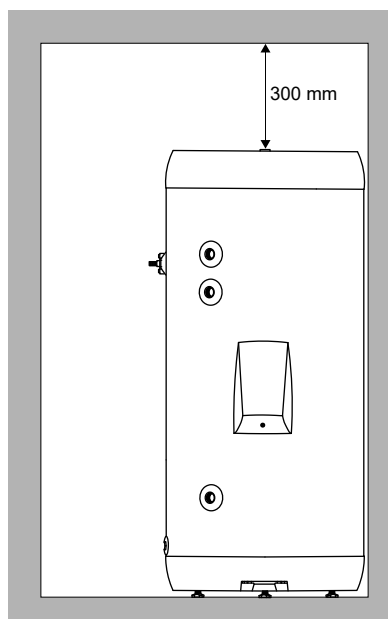
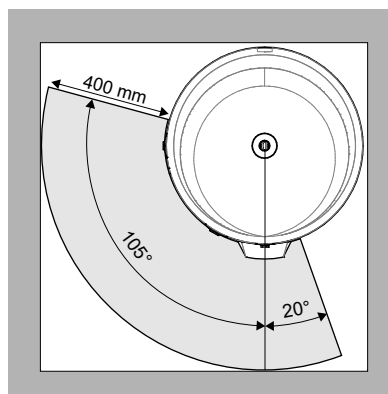

- Бойлерът за битова гореща вода е предназначен само за вътрешен монтаж и за температури на околната среда в диапазона 0~35°C.
- Погрижете се да изпълнете монтажа така, че в случай на теч водата да не може да нанесе щети на инсталацията и на пространството около нея.

6.3 Подготовка на тръбопровода за водата

6.3.1 Изисквания към водния кръг



БЕЛЕЖКА

При пластмасови тръби се уверете, че са херметични по отношение на дифузия на кислорода съгласно DIN 4726. Дифузията на кислород в тръбите може да доведе до повишена корозия.



БЕЛЕЖКА

НЕ използвайте връзката за предпазния вентил за други цели.

6 Подготовка

- **Свързване на тръбите – Законодателство.** Изпълнете всички тръбни съединения в съответствие с приложимото законодателство и с инструкциите в глава "Монтаж" относно входа и изхода на водата.
- **Свързване на тръбите – Използвана сила.** НЕ използвайте прекомерна сила, когато свързвате тръбите. Деформирането на тръбите може да стане причина за неизправна работа на модула.
- **Свързване на тръбите – Инструменти.** Използвайте само подходящи инструменти за работа с месинг, който е мек материал. Ако НЕ го направите, тръбите ще се повредят.
- **Свързване на тръбите – Въздух, влага, прах.** Ако в кръга попадне въздух, влага или прах, това може да предизвика проблеми. За да предотвратите това:
 - Използвайте САМО чисти тръби.
 - Дръжте края на тръбата надолу, когато отстранявате острият ръбове.
 - Покрийте края на тръбата, когато я прекарвате през стена, за да предотвратите влизането на прах и/или малки частици в тръбата.
 - За уплътняването на съединенията използвайте добър материал за уплътняване на резби.
 - Когато използвате немесингови метални тръби, не забравяйте да изолирате двата материала един от друг, за да предотвратите галванична корозия.
 - Тъй като месингът е мек материал, използвайте подходящ комплект инструменти за свързване на водния кръг. Неподходящите инструменти може да причинят повреда на тръбите.
- **Гликол.** От съображения за безопасност НЕ се позволява добавянето на какъвто и да е вид гликол във водния кръг.
- **Компоненти, доставени на място – Налягане и температура на водата.** Проверете дали всички компоненти в монтираните на място тръбопроводи могат да издържат на налягането и температурата на водата.
- **Дренажна система – Ниски точки.** Осигурете изпускателни кранове на всички ниско разположени точки на системата, за да се позволи пълно източване на водния кръг.
- **Немесингови метални тръби.** Когато използвате немесингови метални тръби, изолирайте по подходящ начин месинговите и немесинговите тръби, така че да НЕ са в контакт помежду си. Така се предотвратява галванична корозия.
- **Бойлер за битова гореща вода – Вместимост.** За да не се допусне застояване на водата, е важно вместимостта за съхранение на бойлера за битова гореща вода да съответства на дневната консумация на битова гореща вода.
- **Бойлер за битова гореща вода – След монтажа.** Веднага след монтажа бойлерът за битова гореща вода трябва да се промие с прясна вода. Тази процедура трябва да се повтаря поне веднъж дневно през първите 5 последователни дни след монтажа.
- **Бойлер за битова гореща вода – Престои.** В случаи, където няма никакво потребление на гореща вода през продължителни периоди, оборудването ТРЯБВА да се промива с прясна вода преди употреба.
- **Бойлер за битова гореща вода – Дезинфекция.** В случай на ограничена консумация на битова гореща вода, напр. във ваканционни къщи, които понякога не се обитават, бойлерът за битова гореща вода трябва да е оборудван с помпа за БГВ за дезинфекция.

Функцията за дезинфекция е предвидена като настройка от монтажника в модула Altherma. За повече информация вижте справочното ръководство на монтажника за модула.

Целият обем на бойлера за битова гореща вода трябва да преминава 1,5 пъти на час през помпата за дезинфекция и тя трябва да работи най-малко по 2 часа без прекъсване на ден.

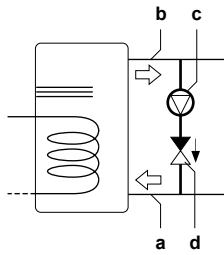

- a Връзка за студената вода
- b Връзка за горещата вода
- c Помпа за БГВ за дезинфекция (доставка на място)
- d Възвратен вентил (доставка на място)

- **Бойлер за битова гореща вода – незабавно подаване на гореща вода.** В случай на много дълъг тръбопровод между бойлера за битова гореща вода и крайната точка за битова гореща вода (душ, вана и т.н.) е възможно да е необходимо повече време, докато горещата вода от бойлера за битова гореща вода достигне до крайната точка за горещата вода. Ако е необходимо, свържете рециркуляционна помпа между крайната точка за горещата вода и изхода за рецикулация на бойлера за битова гореща вода.

Функцията за незабавно подаване на гореща вода е предвидена като настройка от монтажника в модула Altherma. За повече информация вижте справочното ръководство на монтажника за модула.

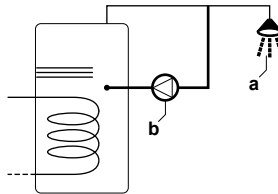

- a Душ
- b Помпа за БГВ за рецикулация (доставка на място)

- **Бойлер за битова гореща вода – изпускателна тръба.** Ако дадена изпускателна тръба е свързана към предпазното устройство, тя трябва да бъде монтирана в непрекъсната посока надолу и в защитена от замръзване среда. Тя трябва да се остави отворена към атмосферата.
- **Бойлер за битова гореща вода – предпазен вентил.** Към връзката за предпазен вентил трябва да се свърже предпазен вентил (доставка на място) в съответствие с местните и национални нормативни разпоредби, който да е с максимално налягане на отваряне 10 bar.

6.4 Подготовка на електрокабеляването

6.4.1 За подготовката на електрокабеляването



ПРЕДУПРЕЖДЕНИЕ

- Цялото окабеляване ТРЯБВА да се извърши от упълномощен електротехник и ТРЯБВА да отговаря на изискванията на националното законодателство.
- Извършвайте електрическите съединения към фиксираното окабеляване.
- Всички компоненти, закупени на местния пазар, както и цялото електрооборудване ТРЯБВА да отговарят на изискванията на приложимото законодателство.



ПРЕДУПРЕЖДЕНИЕ

ВИНАГИ използвайте многожилен кабел за захранващите кабели.

6.4.2 Изисквания към защитно устройство

Допълнителният нагревател в бойлера за битова гореща вода е оборудван с топлинно защитно устройство (настройка 85°C).



ПРЕДУПРЕЖДЕНИЕ

Капакът на превключвателната кутия може да се отваря само от лицензиран електротехник. Изключете електрозахранването, преди да отворите превключвателната кутия.



БЕЛЕЖКА

НЕ монтирайте нагревателите без термичен прекъсвач.

За да нулирате топлинното защитно устройство: първо установете възможните причини за освобождаването на бутона на термичния прекъсвач и когато проблемът бъде разрешен, натиснете бутона за нулиране, намиращ се топлинното защитно устройство.

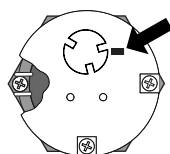

Захранването трябва да бъде защитено чрез необходимите защитни устройства, т.е., главен превключвател, инерционен предпазител на всяка фаза и прекъсвач за утечка на земята, в съответствие с приложимото законодателство.

Изборът и размерът на окабеляването трябва да се извърши в съответствие с приложимото законодателство, въз основа на информацията, посочена в таблицата по-долу.

Уверете се, че е осигурена отделна захранваща верига за този модул и че всички електрически работи се извършват от квалифициран персонал в съответствие с местните закони и разпоредби и съгласно настоящото ръководство. В случай на недостатъчен капацитет на електрозахранването или неправилно извършени електрически работи са възможни токови удари или пожар.

Предпазител	Максимална сила на тока по веригата	Препоръчителни предпазители	Електрозахранване
F2B (доставка на място)	13 A	20 A	1~ 50 Hz 220-240 V

7 Монтаж

7.1 Общ преглед: Монтаж

Тази глава описва какво трябва да направите и какво трябва да знаете на обекта, за да монтирате системата.

Типична последователност на работа

Пускането в експлоатация обикновено включва следните етапи:

- 1 Монтаж на бойлера за битова гореща вода.
- 2 Свързване на тръбите за вода.
- 3 Подготовка на електрическите кабели.
- 4 Завършване на монтажа на бойлера за битова гореща вода.

7.2 Отваряне на модулите

7.2.1 За отваряне на капака на превключвателната кутия на бойлера за битова гореща вода

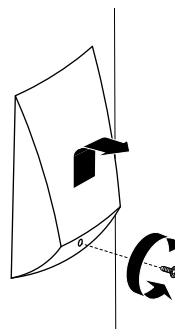

7.3 Монтаж на бойлера за битова гореща вода

7.3.1 Препоръки при монтиране на вътрешното тяло



ИНФОРМАЦИЯ

Освен това прочетете предпазните мерки и изискванията в следните глави:

- Общи мерки за безопасност
- Подготовка

7.3.2 За монтаж на бойлера за битова гореща вода

- 1 Проверете дали всички аксесоари на бойлера за битова гореща вода са включени.
- 2 Поставете бойлера за битова гореща вода на равна повърхност. Уверете се, че бойлерът е нивелиран при монтажа.

7.4 Свързване на тръбите за водата

7.4.1 За свързването на тръбите за вода

Преди да пристъпите към свързване на тръбите за вода

Типична последователност на работа

Свързването на тръбите за вода обикновено включва следните етапи:

- 1 Свързване на тръбите за вода.
- 2 Пълнене на бойлера за битова гореща вода.
- 3 Изолиране на тръбите за вода.
- 4 Свързване на 3-пътния вентил.

7.4.2 Препоръки при свързване на тръбите за вода.



ИНФОРМАЦИЯ

Освен това прочетете предпазните мерки и изискванията в следните глави:

- Общи мерки за безопасност
- Подготовка

7 Монтаж

7.4.3 За свързване на тръбите за водата

Вижте глава "Указания за приложения" в справочното ръководство на монтажника, на модула за подробности относно свързването на водните кръгове и моторизирания 3-пътен вентил.

7.4.4 За пълнене на бойлера за битова гореща вода

- 1 Отворете един след друг всеки кран за гореща вода, за да отстраните въздуха от тръбите на системата.
- 2 Отворете вентила за подаване на студена вода.
- 3 Затворете всички кранове за вода, след като въздухът е отстранен.
- 4 Проверете за течове на вода.
- 5 Задействайте ръчно предпазния вентил за налягане и температура на бойлера за битова гореща вода, за да се уверите в свободната циркулация на водата през изпускателната тръба.



БЕЛЕЖКА

За да работи системата, бойлерът за битова гореща вода трябва бъде изцяло напълнен. Включването на системата, когато бойлерът не е пълен, може да повреди вградения допълнителен нагревател и да предизвика електрически неизправности.

7.4.5 За изолиране на тръбите за водата

Тръбите по целия воден кръг ТРЯБВА да бъдат изолирани, за да не се допусне намаляване на мощността за отопление.

7.4.6 За свързване на 3-пътния вентил

- 1 Разопакувайте тялото на 3-пътния вентил и електродвигателя на 3-пътния вентил и се уверете, че в окомплектовката на електродвигателя са включени следните аксесоари.

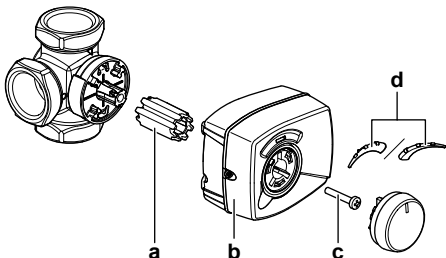

- a Втулка
- b Капак на електродвигателя на вентила
- c Винт
- d Скала

- 2 3-пътният вентил може да бъде монтиран съгласно една от следните четири конфигурации.

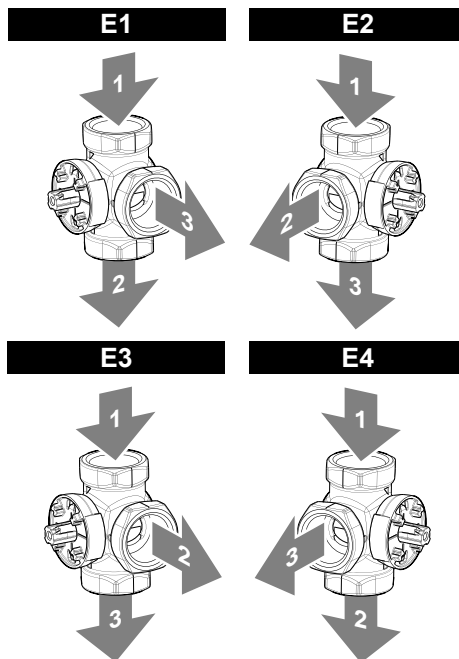

- 1 От тяло⁽¹⁾
- 2 Към бойлера за БГВ
- 3 Към стайното отопление

- 3 Монтирайте тялото на 3-пътния вентил в тръбопровода.

- Позиционирайте вала по такъв начин, че да е възможно поставянето и подмяната на електродвигателя.
- Препоръчително е да свържете 3-пътния вентил възможно най-близо до вътрешното тяло (ако е приложимо).
- Поставете втулката на вентила и я завъртете така, че вентилът да се позиционира в съответствие с илюстрацията по-долу. Тя трябва да блокира изходното съединение към бойлера за БГВ за 50% и изходното съединение към стайното отопление за 50%.

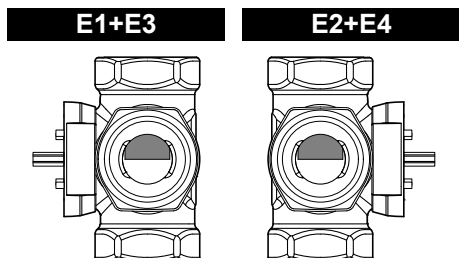

- 4 При монтаж в съответствие с конфигурации E3 или E4 отворете капака на електродвигателя на вентила, като развиете винта и промените положението на джъмпера, така че да смените посоката на въртене на вентила.

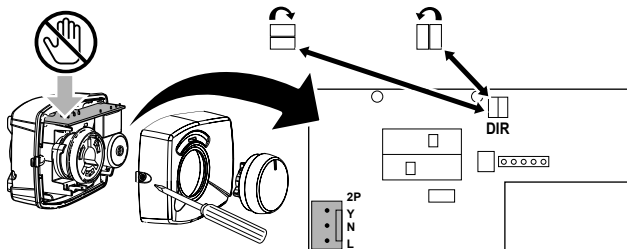

- ☐ Положение на джъмпера в случай на монтаж съгласно конфигурации E1 и E2.
- ☒ Положение на джъмпера в случай на монтаж съгласно конфигурации E3 и E4.

⁽¹⁾ ЕНВН/Х и ЕАВН/Х: от вътрешното тяло;
ЕВЛQ/ЕДLQ*CA3* и ЕВЛQ/ЕДLQ*CAV3+W1 без опция за резервен нагревател: от външното тяло;
ЕВЛQ/ЕДLQ*CAV3+W1 с опция за резервен нагревател: от комплекта резервен нагревател

i ИНФОРМАЦИЯ

Джъмперът е фабрично настроен за монтаж в съответствие с конфигурации E1 и E2.

- Поставете кръглото копче на електродвигателя в позиция 12 часа и бутнете електродвигателя върху вилката. НЕ въртете втулката при това действие, така че да се запази положението на вентила, както е позициониран в стъпка 4.
- Поставете скалата на вентила според съответната конфигурация.

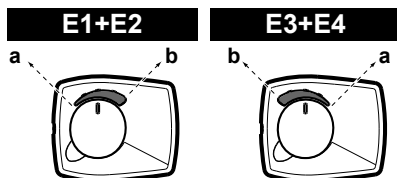

a Бойлер за БГВ
b Стайно отопление

- За да осигурите снемане на напреженията, фиксирайте захранващия кабел към тялото на 3-пътния вентил с кабелна връзка (доставка на място). Фиксирайте го така, че евентуално образуващият се конденз да не може да проникне по кабела в електродвигателя на 3-пътния вентил.

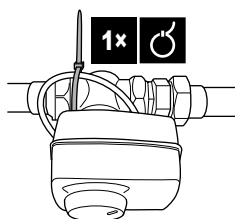

7.5 Свързване на електрическите кабели

ОПАСНОСТ: ОПАСНОСТ ОТ ТОКОВ УДАР

ПРЕДУПРЕЖДЕНИЕ
ВИНАГИ използвайте многожилен кабел за захранващите кабели.

7.5.1 За свързването на електрическите кабели

Преди да пристъпите към свързване на електрическите кабели

Уверете се, че тръбите за вода са свързани.

Типична последователност на работа

Свързването на електрическите кабели обикновено включва следните етапи:

- Свързване на електрическите кабели към (вътрешното или външното) тяло.
- Свързване на електрическото окабеляване на бойлера за битова гореща вода.

7 Монтаж

7.5.2 Свързване на електрическите кабели към (вътрешното или външното) тяло

Следните кабели се доставят на място:

- Кабел за захранване с електричество за допълнителния нагревател (между електрическия шкаф и устройството)
- Кабел за допълнителен нагревател (между устройството и бойлера за битова гореща вода)
- Кабел за 3-пътен вентил с 1,5 m предварително свързан кабел (от страната на вентила)

За ЕНВН/Х, ЕТВН/Х, ЕВВН/Х, ЕЛВН/Х:

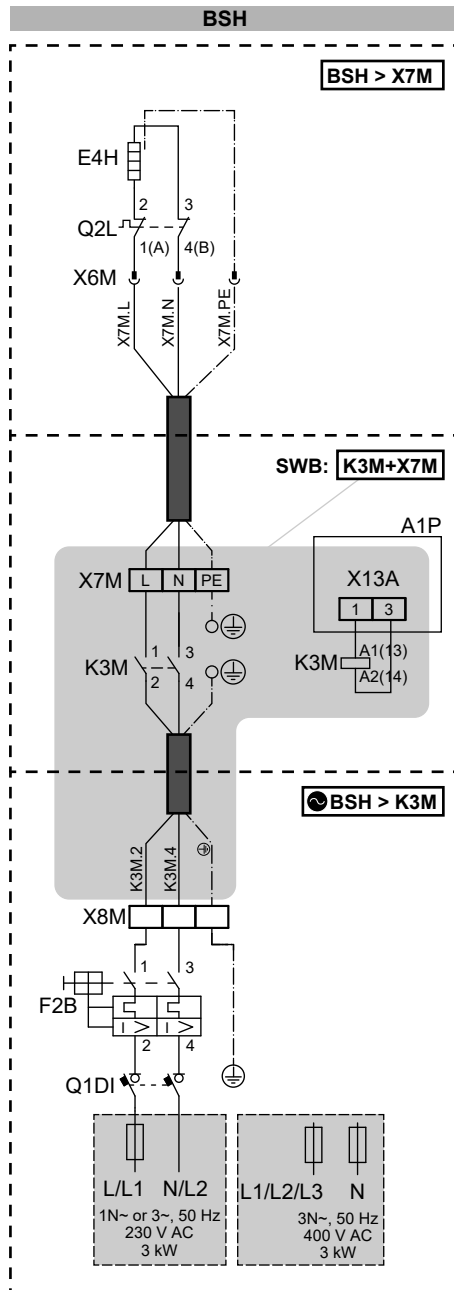
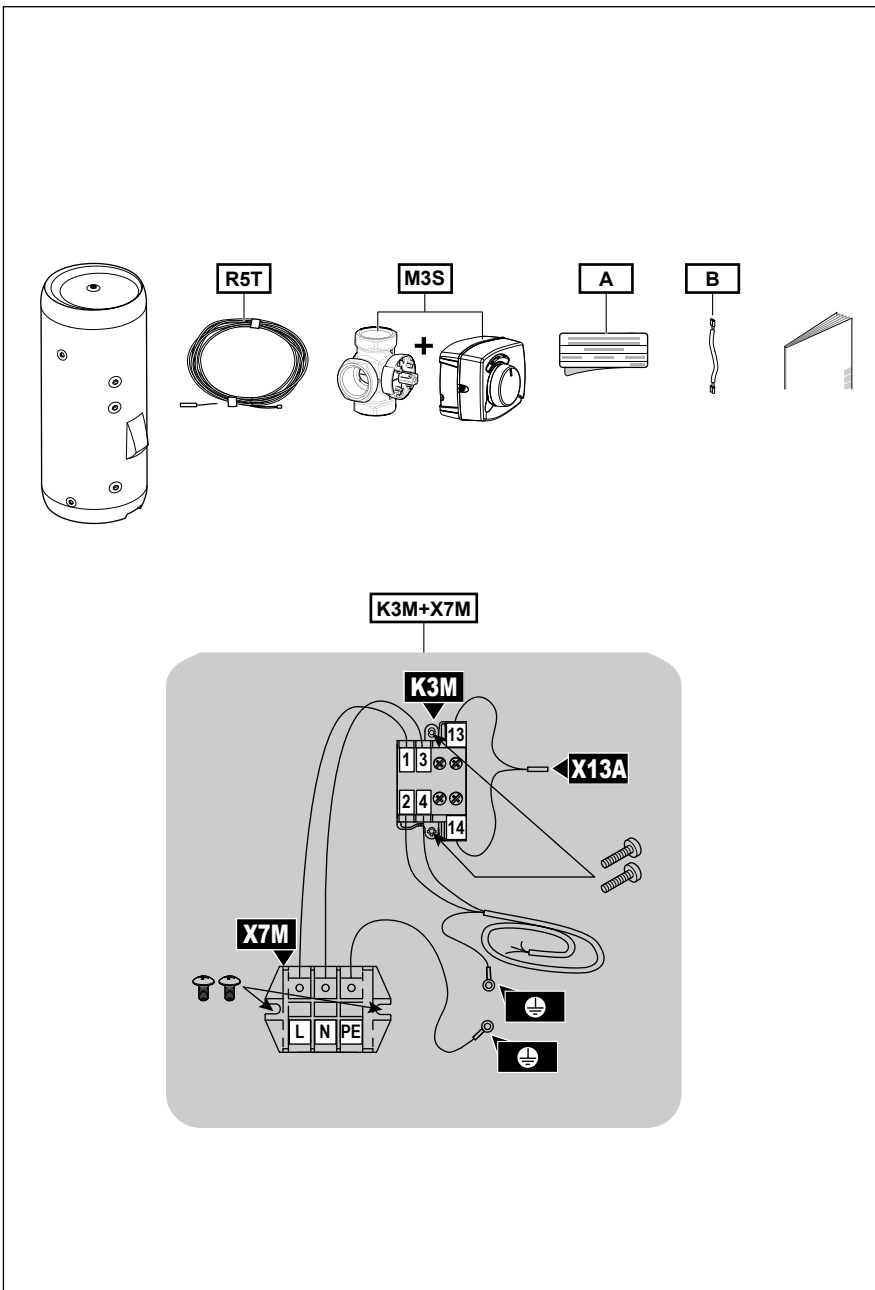

- A** Стикер за електрозахранването на допълнителния нагревател
- B** Мостов кабел
- К3М+Х7М** Контактор К3М – клема Х7М
- М3S** 3-пътен вентил + двигател
- Р5Т** Термистор за битова гореща вода + свързващ проводник (12 m)

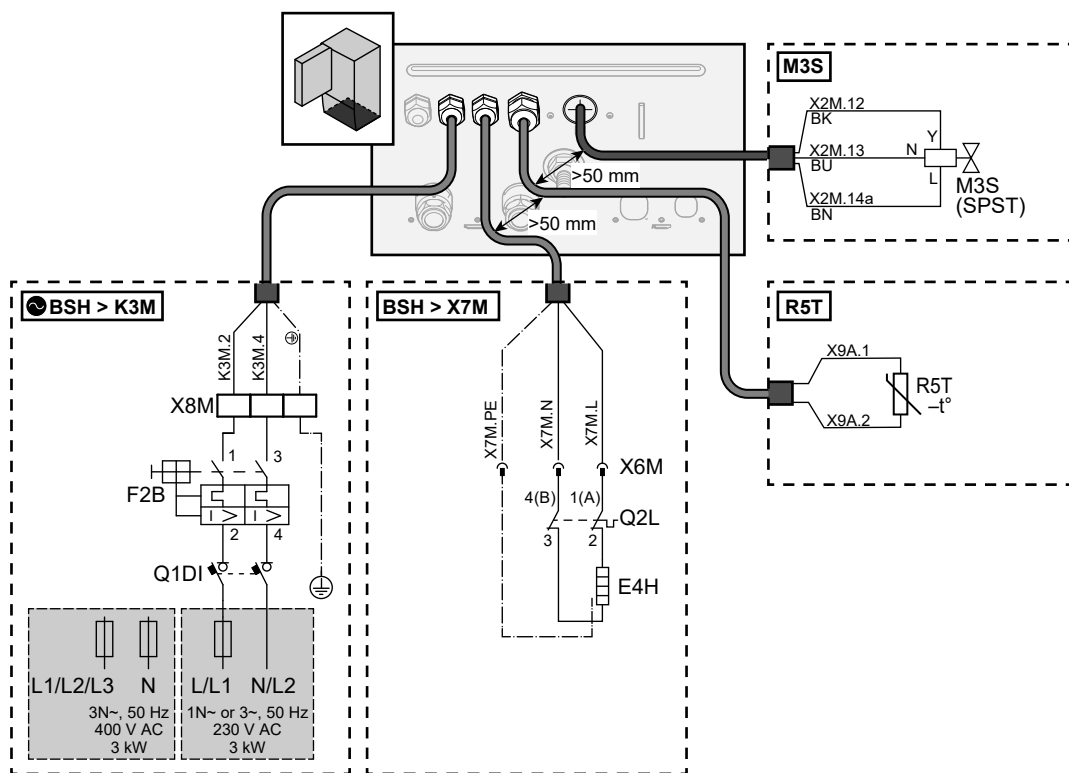
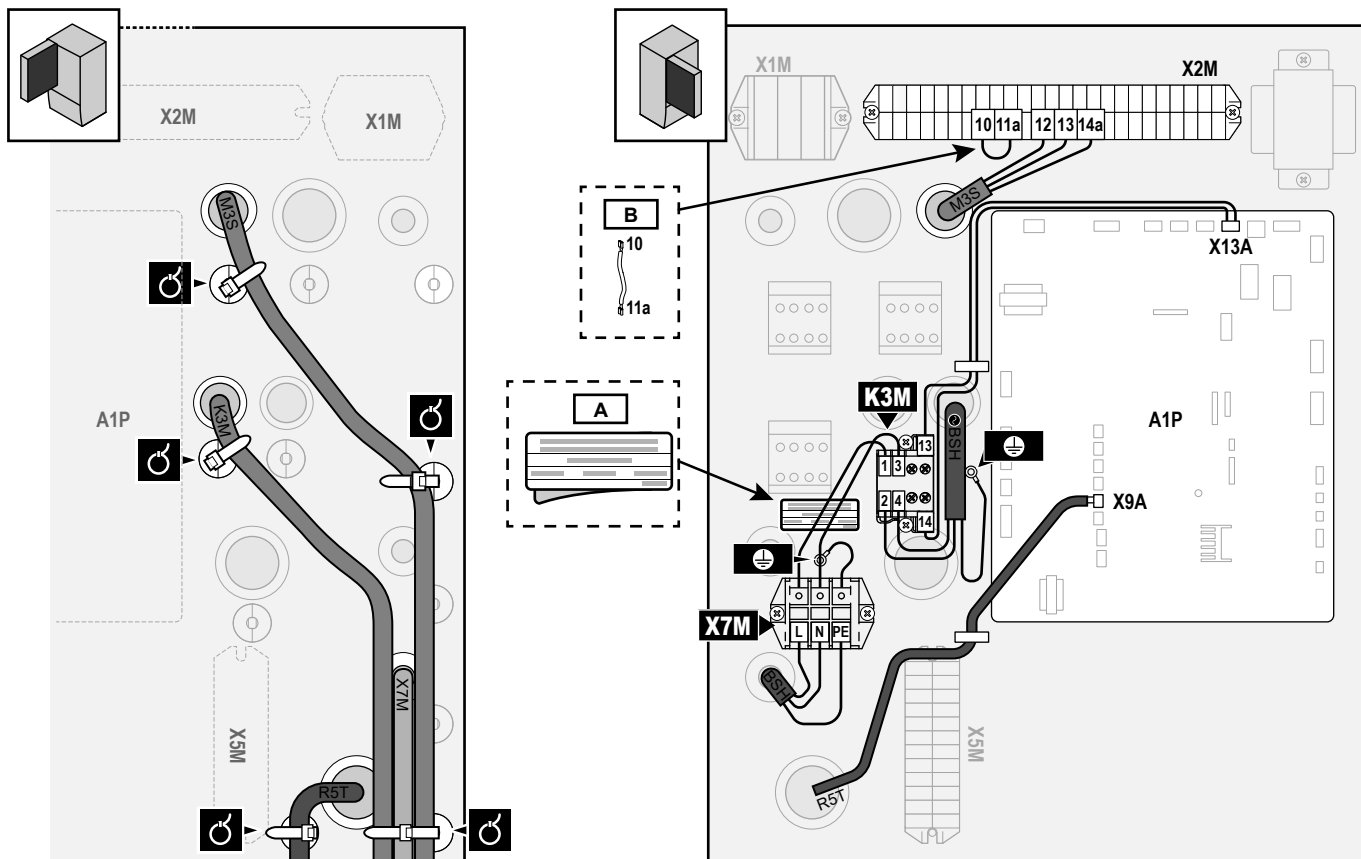

7 Монтаж

3a EBLA04~08, EDLA04~08:

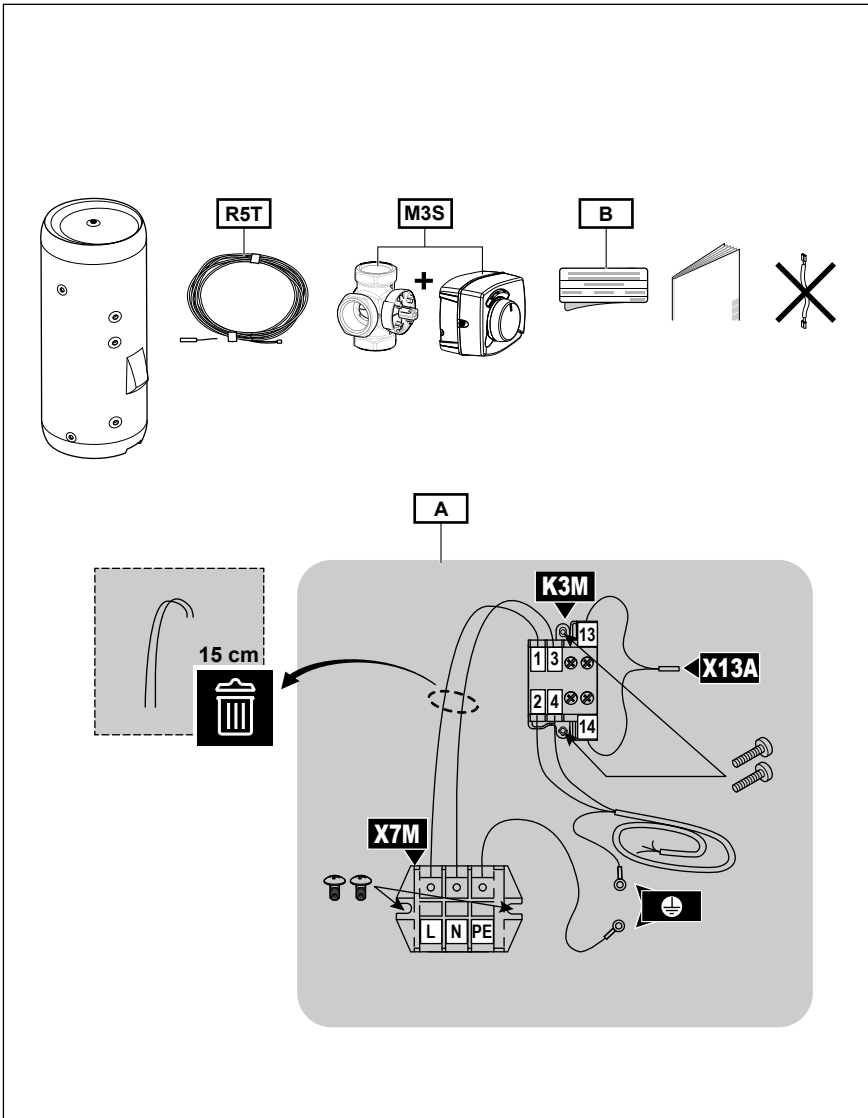

- A** Контактор K3M – клема X7M
- B** Стикер за електрозахранването на допълнителния нагревател
- M3S** 3-пътен вентил + двигател
- R5T** Термистор за битова гореща вода + свързващ проводник (12 m)

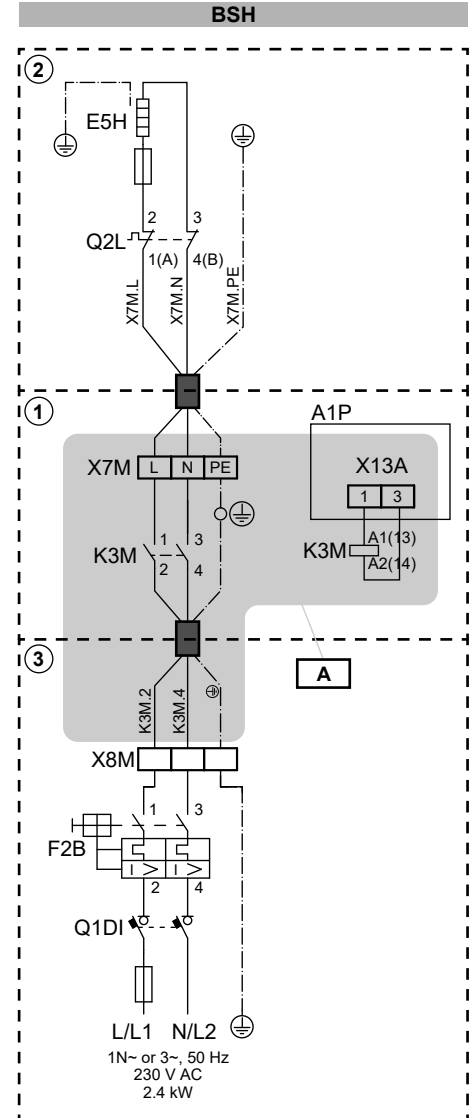

BSH ①

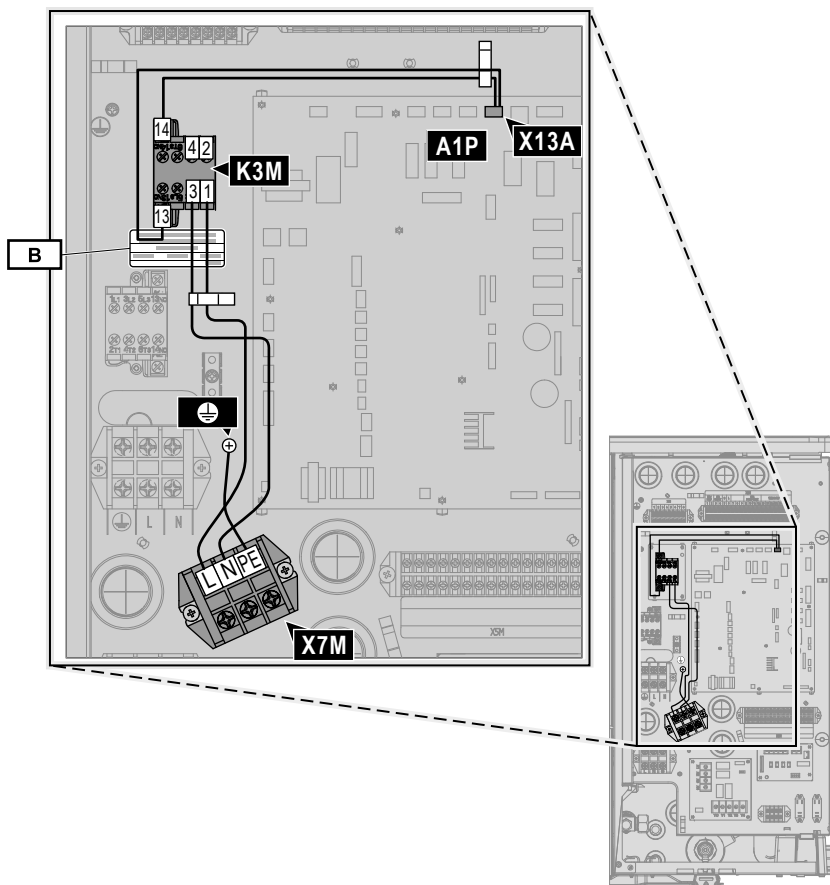
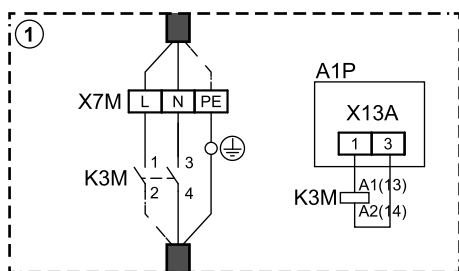

BSH ② + ③

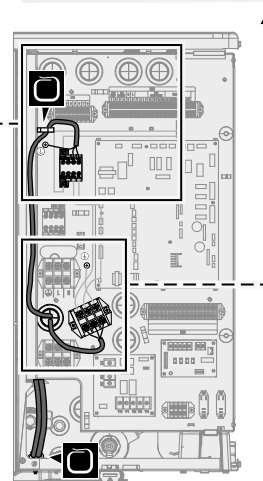
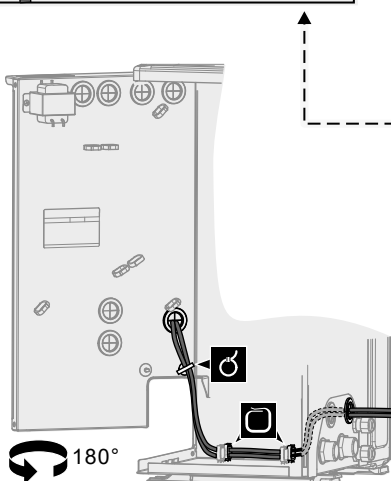
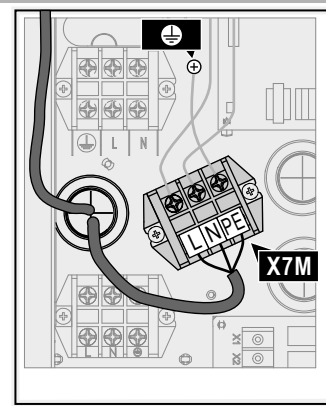
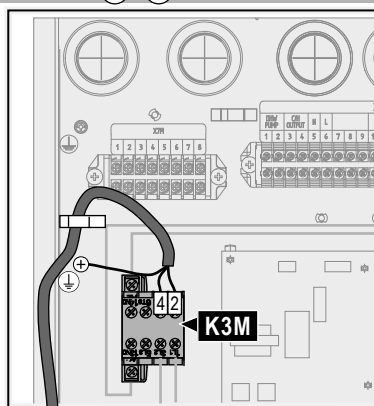
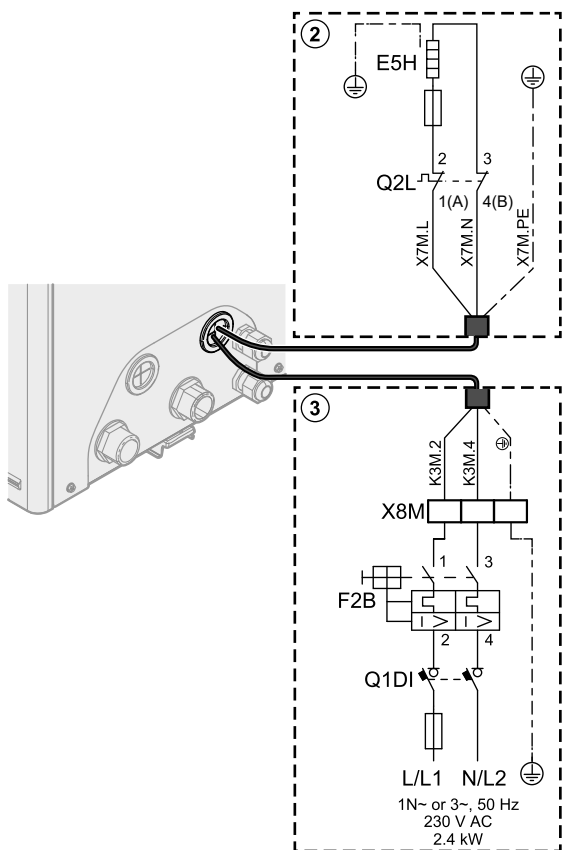

7 Монтаж

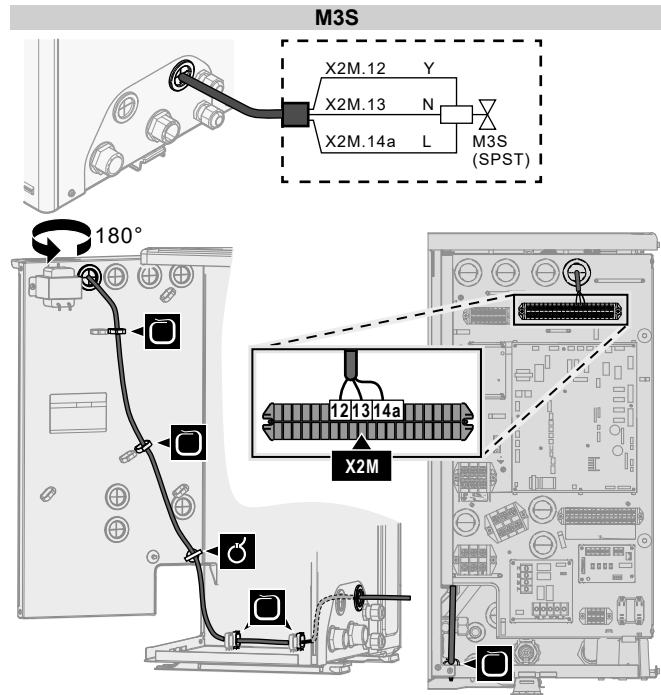
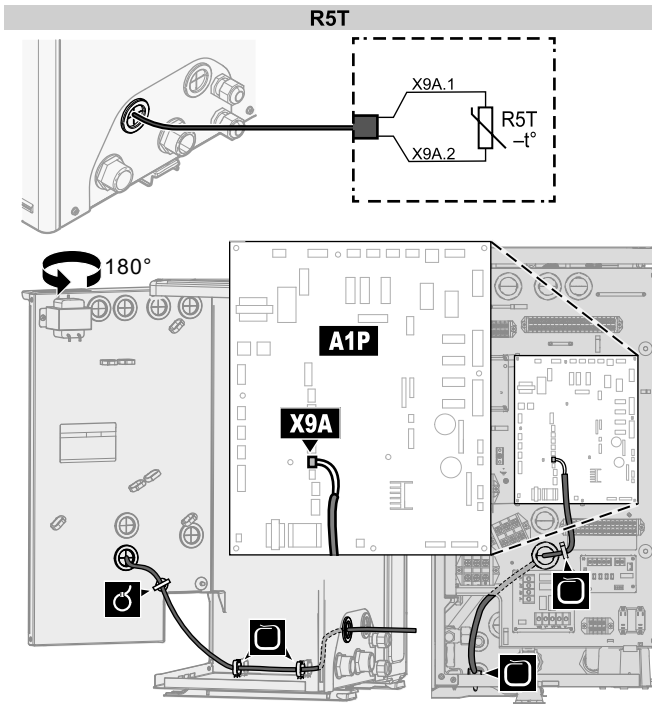

3a EBLA09~16, EDLA09~16:

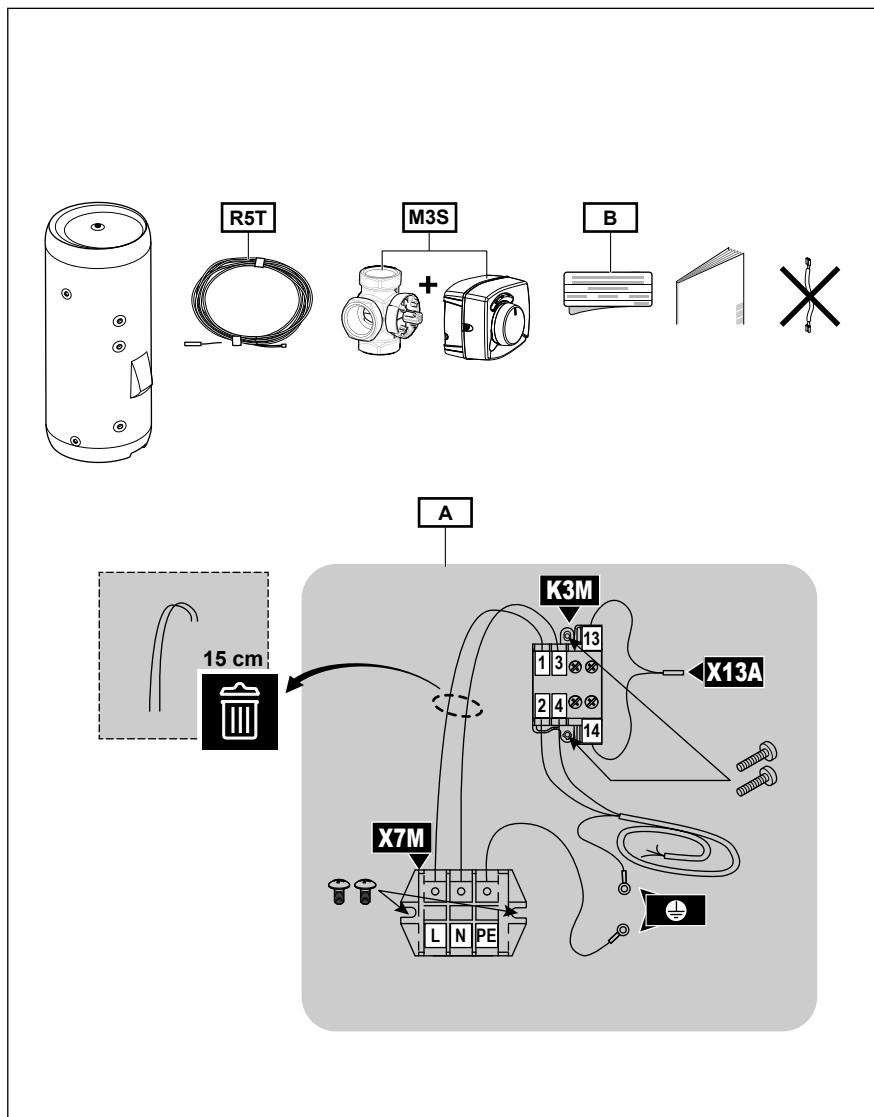

- A** Контактор K3M – клема X7M
B Стикер за електрозахранването на допълнителния нагревател
M3S 3-пътен вентил + двигател
R5T Термистор за битова гореща вода + свързващ проводник (12 m)

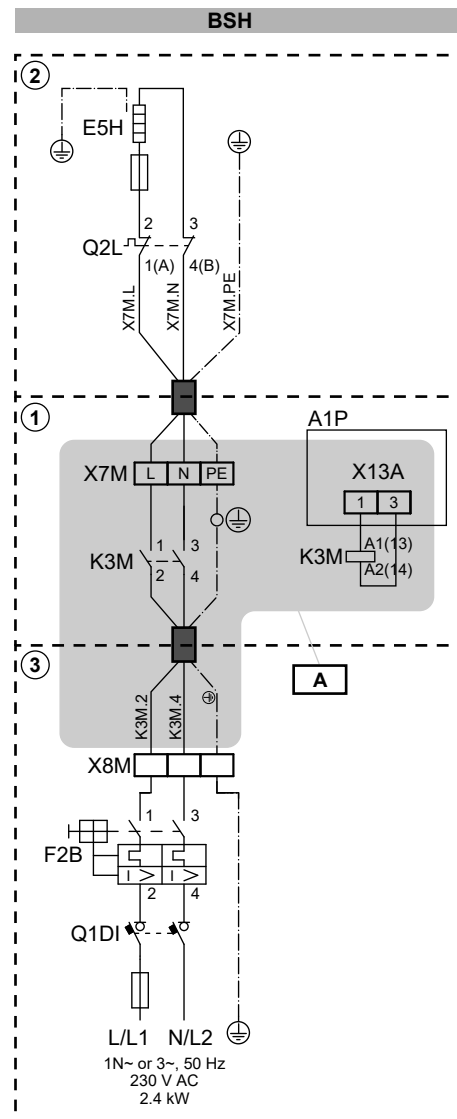

BSH ①

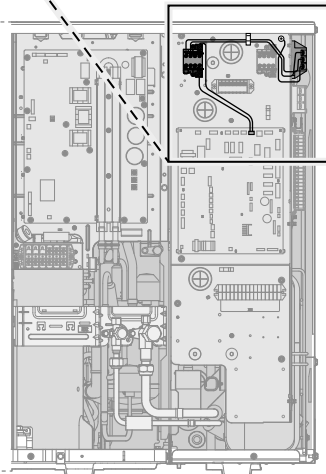
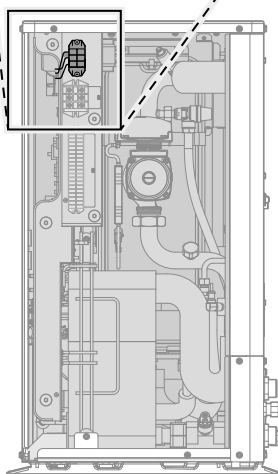
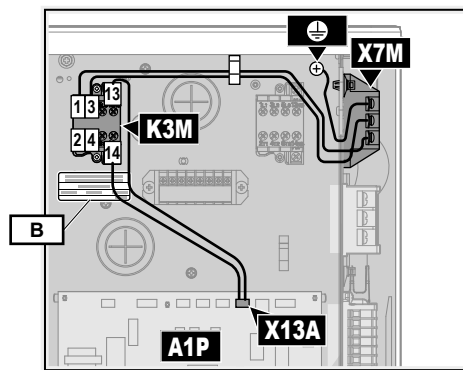
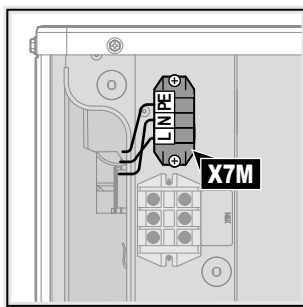
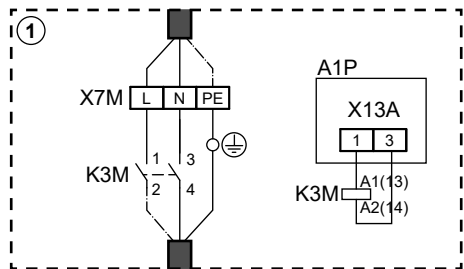

BSH ②+③

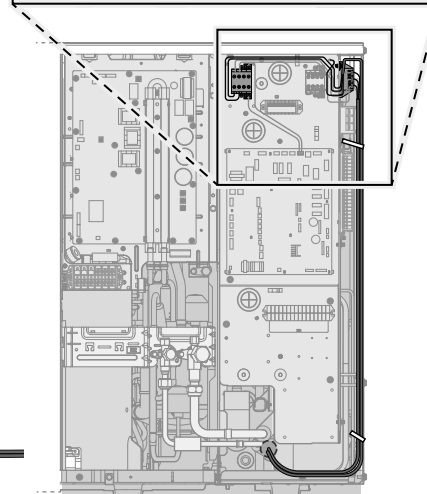
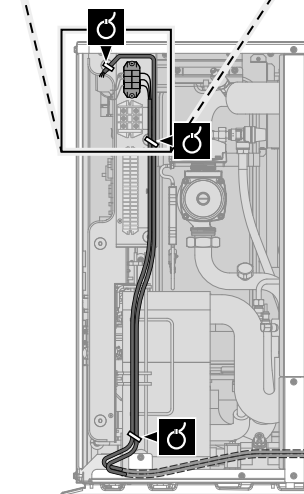
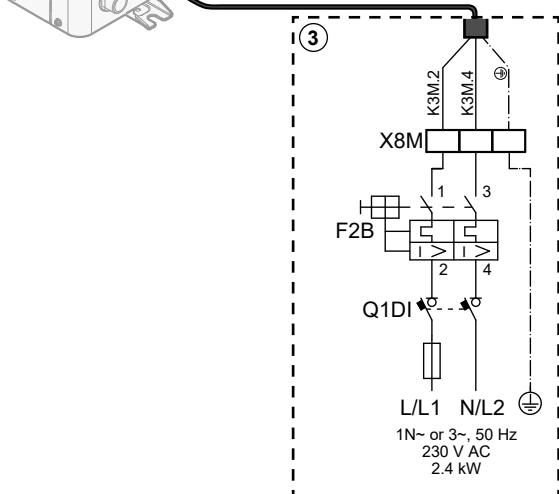
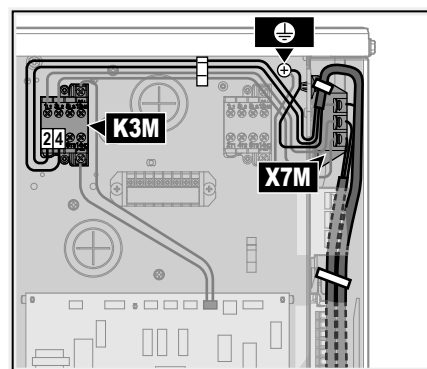
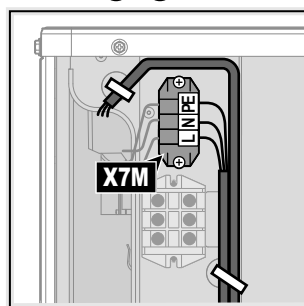
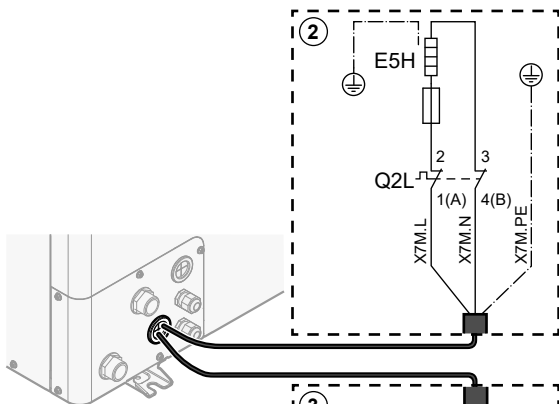

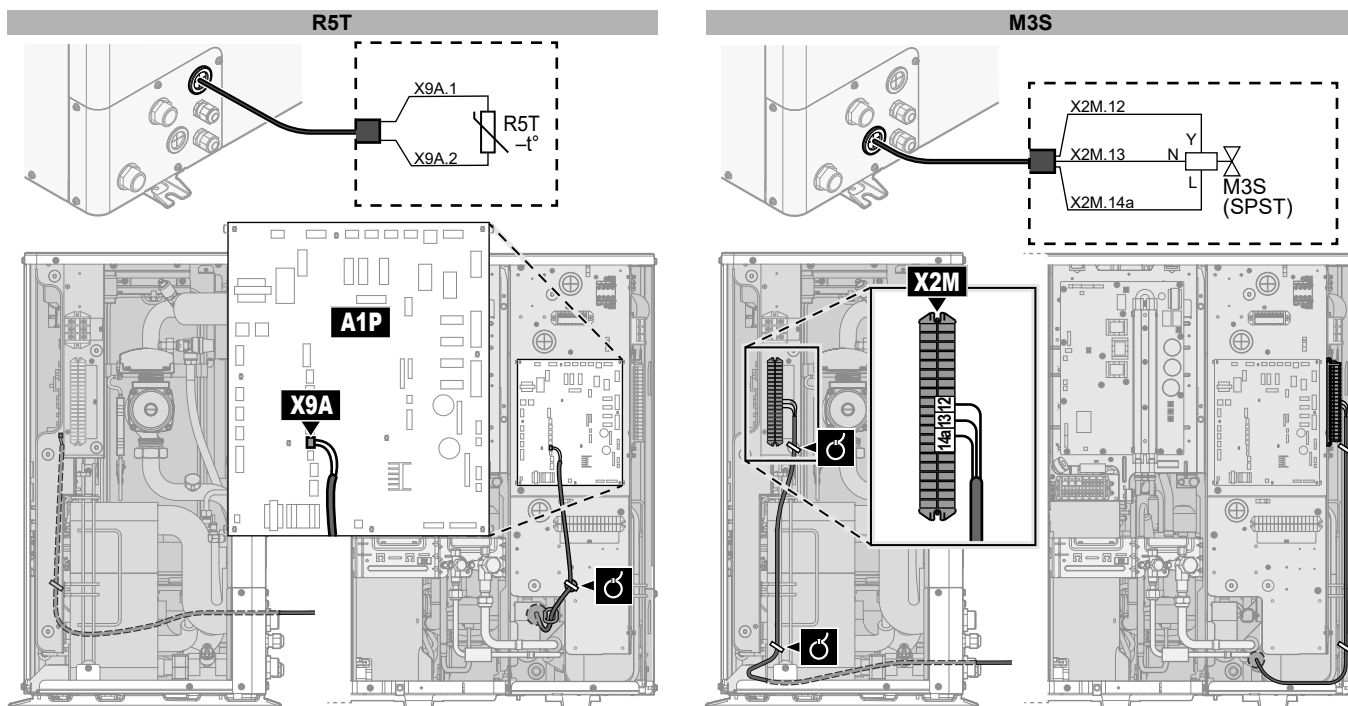

3a EJHA + EHY2KOMB28+32AA:

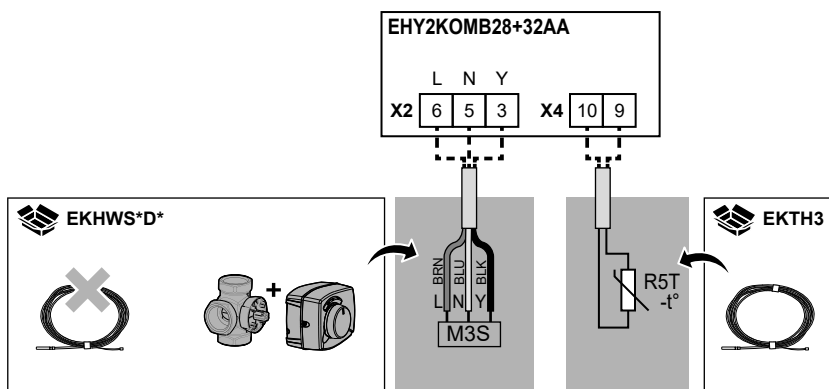

R5T Термистор бойлер за битова гореща вода
M3S 3-пътен вентил

7 Монтаж

7.5.3 За свързване на електрическото окабеляване на бойлера за битова гореща вода



ПРЕДУПРЕЖДЕНИЕ

Уверете се, че цялото окабеляване на място е изолирано от повърхността на инспекционния отвор или че то може да издържа на температури до 90°C.

- 1 Свалете капака на превключвателната кутия от бойлера.
- 2 За всички модели с изключение на EKHWS200, изпълнете следните стъпки:
 - Прекарайте захранващия кабел за допълнителния нагревател и кабела за термистора през един от отворите от долната страна на бойлера и след това през кабелния канал, който води до превключвателната кутия на бойлера.

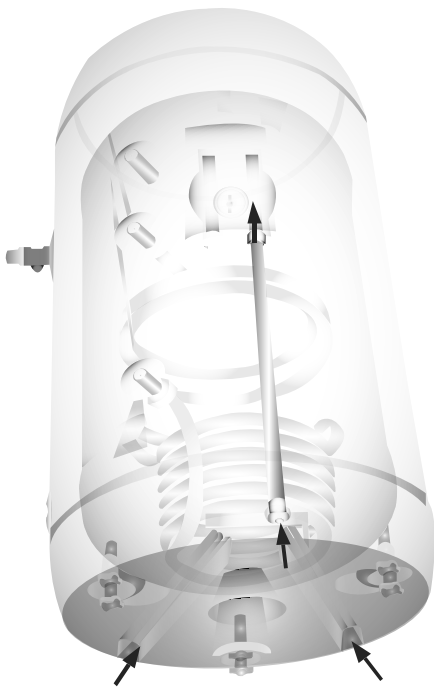

- Вкарайте термистора в отвора.

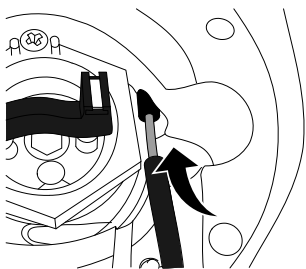

- Натиснете термистора към металната стена на резервоара, за да осигурите термичен контакт.
- Фиксирайте термистора с изолационна лента, за да гарантирате, че термичният контакт не може да се прекъсне.

- 3 За EKHWS200 изпълнете следните стъпки:
 - Прекарайте захранващия кабел за допълнителния нагревател през един от отворите от долната страна на бойлера и след това през кабелния канал, който води до превключвателната кутия на бойлера.

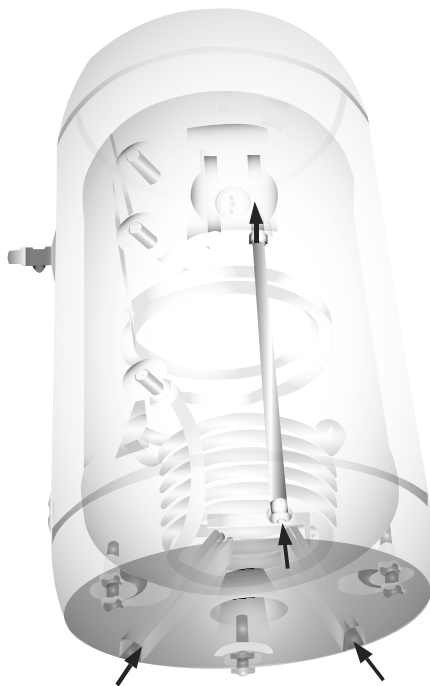

- Прекарайте кабела за термистора до термистора в кабелен канал, като вкарате тръбата, намираща се над превключвателната кутия на бойлера.

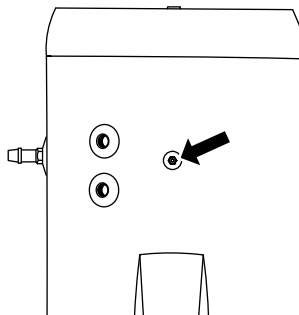

- Вкарайте термистора в тръбата за поставяне на термистора и го фиксирайте, като използвате PG.

- 4 Внимателно издърпайте топлинното защитно устройство, за да го разедините, и временно го демонтирайте от бойлера.
- 5 Свържете заземяващия проводник на захранващия кабел за допълнителния нагревател с нагревателния елемент на допълнителния нагревател.

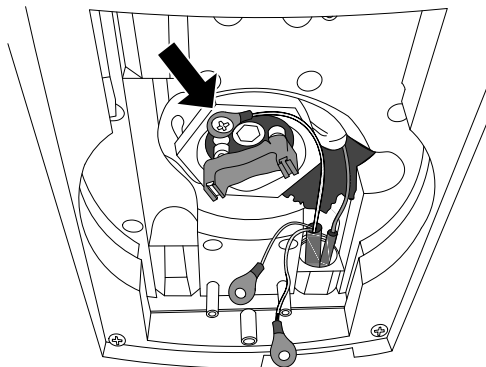

- 6 Отново монтирайте топлинното защитно устройство към бойлера.
- 7 Свържете захранващия кабел за допълнителния нагревател (вижте също стикера с електромонтажната схема от вътрешната страна на капака на превключвателната кутия).

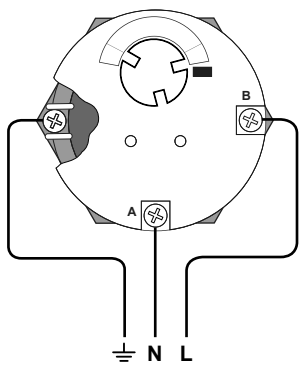

- 8 Фиксирайте кабела(ите), като използвате кабелната скоба от долната страна на бойлера, за да осигурите защита от опъване.

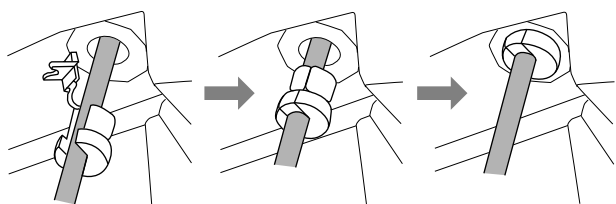

- 9 Поставете капака на превключвателната кутия.

7.6 Завършване на монтажа на бойлера за битова гореща вода

7.6.1 За затваряне на бойлера за битова гореща вода

- 1 Затворете капака на превключвателната кутия.

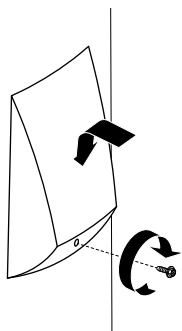

8 Пускане в експлоатация



БЕЛЕЖКА

За да работи системата, бойлерът за битова гореща вода трябва бъде изцяло напълнен. Включването на системата, когато бойлерът не е пълен, може да повреди вградения допълнителен нагревател и да предизвика електрически неизправности.

8.1 Проверки преди пускане в експлоатация

- 1 След монтажа на уреда проверете посочените по-долу елементи.
- 2 Затворете модула.
- 3 Включете модула.

<input type="checkbox"/>	Прочетете всичките инструкции за монтаж, както са описани в справочното ръководство на монтажника .
<input type="checkbox"/>	Бойлерът за битова гореща вода е правилно монтиран.
<input type="checkbox"/>	Системата е правилно заземена и заземяващите клеми са затегнати здраво.
<input type="checkbox"/>	Предпазителите или инсталираните на място защитни устройства са монтиране съгласно изискванията на настоящия документ и НЕ са шунтирани.
<input type="checkbox"/>	Захранващото напрежение съответства на напрежението върху идентификационния етикет на модула.
<input type="checkbox"/>	В превключвателната кутия НЯМА разхлабени съединения или повредени електрически компоненти.
<input type="checkbox"/>	Прекъсвачът на допълнителния нагревател F2B в превключвателната кутия е ВКЛЮЧЕН .
<input type="checkbox"/>	НЯМА теч на вода по връзките на бойлера за битова гореща вода.
<input type="checkbox"/>	Спирателните вентили са правилно монтирани и са напълно отворени.
<input type="checkbox"/>	Предпазният вентил (кръг за отопление на помещенията) изпуска вода, когато е отворен. ТРЯБВА да излиза чиста вода.
<input type="checkbox"/>	Минималният обем на водата е гарантиран при всички условия. Вижте "За проверка на обема на водата и дебита" в "6.3 Подготовката на тръбопровода за водата" [▶ 7].
<input type="checkbox"/>	Окабеляване на място Уверете се, че окабеляването на място е било извършено съгласно инструкциите, описани в глава "7.5 Свързване на електрическите кабели" [▶ 11], според електромонтажните схеми и в съответствие с приложимото законодателство.

8.2 Проверки при пускане в експлоатация

<input type="checkbox"/>	За изпълнение на проверка на кабелните връзки .
--------------------------	--

9 Предаване на потребителя

След като пробната експлоатация е завършена и модулет работи правилно, уверете се, че потребителят е наясно за следното:

- Уверете се, че потребителят има на разположение печатната документация и го помолете да я съхранява за бъдещи справки. Информирайте потребителя, че може да намери пълната документация на адреса, посочен по-горе в настоящото ръководство.
- Обяснете на потребителя как правилно да работи със системата и какво трябва да направи в случай на възникване на проблеми.
- Покажете на потребителя какво да направи по отношение на поддръжката на модула.

10 Поддръжка и сервизно обслужване

БЕЛЕЖКА

Поддръжката ТРЯБВА да се извършва от оторизиран монтажник или от представител на сервиз.

Препоръчваме извършване на поддръжка поне веднъж годишно. Приложимото законодателство, обаче, може да изисква по-кратки интервали за поддръжка.

БЕЛЕЖКА

Приложимото законодателство относно флуоросъдържащите парникови газове изисква зареждането с хладилен агент на модула да бъде посочено както като тегло, така и като еквивалент CO₂.

Формула за изчисляване на емисиите на парникови газове, изразени като еквивалент в тонове CO₂:
Стойност GWP на хладилния агент × общото количество зареден хладилен агент [в kg]/1000

10.1 Предпазни мерки за безопасност при извършване на поддръжка

 ОПАСНОСТ: ОПАСНОСТ ОТ ТОКОВ УДАР

 ОПАСНОСТ: ОПАСНОСТ ОТ ИЗГАРЯНЕ/ОПАРВАНЕ

ПРЕДУПРЕЖДЕНИЕ

- Преди извършването на каквато и да е дейност по поддръжката или ремонта ВИНАГИ изключвайте прекъсвача на захранващото табло, сваляйте предпазителите и отваряйте предпазните устройства на модула.
- Внимавайте да НЕ се допирате до токопроводяща част.
- НЕ мийте вътрешната страна на модула с вода. Това може да причини токови удари или пожар.

БЕЛЕЖКА: Риск от електростатичен разряд

Преди да пристъпите към извършване на работи по поддръжката или сервизното обслужване, докоснете метална част на модула, за да елиминирате статичното електричество и да предпазите печатната платка.

10.2 Списък за проверка за ежегодна поддръжка на бойлера за битова гореща вода

Проверявайте поне веднъж годишно, както следва:

- Предпазен вентил за температура и налягане
- Редукционен вентил
- Предпазен вентил на бойлера за битова гореща вода
- Отстраняване на котлен камък
- Химична дезинфекция
- Превключвателна кутия
- Маркуч на предпазния вентил
- Допълнителния нагревател на бойлера за битова гореща вода

Предпазен вентил за температура и налягане (доставка на място)

Проверете дали предпазния вентил за температура и налягане работи правилно. Задействайте ръчно предпазния вентил за температура и налягане, за да се уверите в свободната циркулация на водата през изпускателната тръба. Завъртете превключвателя наляво.

Вентил за намаляване на налягането (доставка на място)

В зависимост от местните климатични условия може да се налага ежегодна проверка на вградения филтър за линията, редуцирания вентил и леглото.

Предпазен вентил на бойлера за битова гореща вода (доставка на място)

Отворете вентила.

ВНИМАНИЕ

Водата, изтичаща от вентила, може да е много гореща.

- Проверете дали нещо не блокира водата във вентила или между тръбите. Потокът на водата, идващ от предпазния вентил, трябва да бъде достатъчно голям.
- Проверете дали водата, която излиза от предпазния вентил, е чиста. Ако съдържа частици или е замърсен:
 - Отворете вентила, докато изпусканата вода вече не съдържа замърсявания.
 - Промийте и почистете целия бойлер, включително тръбопровода между предпазния вентил и входа за студената вода.

За да се уверите, че тази вода идва от бойлера, проверете след цикъл на загряване на водата в бойлера.

ИНФОРМАЦИЯ

Препоръчително е това обслужване да се извършва по-често от веднъж годишно.

Отстраняване на котлен камък

В зависимост от качеството на водата и зададената температура е възможно да се натрупа котлен камък върху топлообменника вътре в бойлера за битова гореща вода и да ограничи топлопредаването. По тази причина може да е необходимо на определени интервали да се извършва отстраняване на котления камък от топлообменника.

Химична дезинфекция

Ако приложимото законодателство изисква химична дезинфекция в специфични ситуации, която включва бойлера за битова гореща вода, моля да имате предвид, че бойлерът за битова гореща вода представлява водосъдържател от неръждаема стомана, съдържащ алуминиев анод. Препоръчваме да се използва несъдържащ хлориди дезинфектант, който е одобрен за употреба с вода, предназначена за консумация от човека.

БЕЛЕЖКА

Когато използвате средства за отстраняване на котлен камък или химическа дезинфекция, уверете се, че качеството на водата все още отговаря на Директива 2020/2184/ЕС.

Превключвателна кутия

- Направете цялостна визуална проверка на превключвателната кутия и търсете явни дефекти, като разхлабени съединения или дефектно окабеляване.
- Проверете дали контакторът КЗМ работи правилно, като използвате омметър. Всички контакти на този контакт трябва да са в отворено положение.

Маркуч на предпазния вентил

Проверете състоянието и разположението на маркуча. Водата трябва да се източи правилно от маркуча.

Допълнителния нагревател на бойлера за битова гореща вода

Препоръчва се да се отстранява натрупаният по допълнителния нагревател варовик, за да се удължи срокът му на експлоатация – особено в райони с твърда вода. За да направите това, изпуснете бойлера за битова гореща вода, извадете допълнителния нагревател от бойлера за битова гореща вода и го потопете в кофа (или подобен съд) с продукт за отстраняване на варовик в продължение на 24 часа.

11 Отстраняване на проблеми

11.1 Обзор: Отстраняване на проблеми

Тази глава описва какво трябва да направите и да знаете в случай на проблеми.

Тя съдържа информация относно решаването на проблеми въз основа на симптоми.

Преди отстраняване на проблеми

Направете цялостна визуална проверка на модула и търсете явни дефекти, като разхлабени съединения или дефектно окабеляване.

11.2 Предпазни мерки при отстраняване на проблеми

 **ОПАСНОСТ: ОПАСНОСТ ОТ ТОКОВ УДАР**

 **ОПАСНОСТ: ОПАСНОСТ ОТ ИЗГАРЯНЕ/ОПАРВАНЕ**

 **ПРЕДУПРЕЖДЕНИЕ**

- Когато извършвате проверка на превключвателната кутия на модула, ВИНАГИ се уверявайте, че модулет е изключен от мрежата. Изключете съответния прекъсвач.
- Когато е било задействано предпазно устройство, спрете модула и установете каква е причината за задействането, преди да го рестартирате. НИКОГА не шунтирайте предпазните устройства и не променяйте техните стойности на стойност, различна от фабричната настройка по подразбиране. Ако не успеете да откриете причината за проблема, се обадете на вашия дилър.

 **ПРЕДУПРЕЖДЕНИЕ**

Не допускайте да се създаде опасност поради случайно връщане в начално състояние на топлинния предпазител: този уред НЕ трябва да се захранва през външно превключващо устройство, като например таймер, или да се свързва към верига, която редовно се включва (ВКЛ.) и изключва (ИЗКЛ.) от обслужващата програма.

11.3 Решаване на проблеми въз основа на симптоми

11.3.1 Симптом: няма циркулация на водата от крановете за гореща вода

Възможни причини	Коригиращо действие
Централното водоснабдяване е СПРЯНО.	Редукционният вентил за входящата студена вода не е монтиран правилно.
Филтърът е запушен.	ИЗКЛЮЧЕТЕ захранването с вода, демонтирайте и почистете филтъра на групата за входящ контрол (доставка на място).
Редукционният вентил за входящата студена вода не е монтиран правилно.	Проверете и монтирайте отново, ако това е необходимо.

11.3.2 Симптом: водата от крановете за гореща вода е студена

Възможни причини	Коригиращо действие
Термичният(ите) прекъсвач(и) е(са) сработил(и).	Проверете и нулирайте бутон(ите).
Модулът НЕ работи.	Проверете работата на модула. Вижте ръководството, доставено с модула. Ако предполагате, че има някакви неизправности, се свържете с вашия дилър.

11.3.3 Симптом: периодично изпускане на вода

Възможни причини	Коригиращо действие
Неизправност в топлинното регулиране (водата ще бъде гореща).	<ul style="list-style-type: none"> ИЗКЛЮЧЕТЕ захранването към модула. Когато изпускането спре, проверете топлинните контролни устройства и ги сменете, ако са неизправни. Обърнете се към вашия местен дилър.
Разширителният съд е повреден.	Подменете разширителния съд.

11.3.4 Симптом: непрекъснато изпускане на вода

Възможни причини	Коригиращо действие
Входящо налягане на студената вода.	Проверете редукционния вентил. Сменете редукционния вентил, ако измереното налягане е >2,1 bar.
Предпазен вентил за температура и налягане.	Проверете и нулирайте бутон.

12 Бракуване

Възможни причини	Коригиращо действие
Разширителният вентил не работи правилно.	Проверете правилната работа на предпазния вентил, като завъртите червения бутон върху вентила в посока, обратна на посоката на часовниковата стрелка: <ul style="list-style-type: none">▪ Ако не чувате тракащ звук, свържете се с Вашия местен дилър.▪ В случай че водата продължава да изтича от модула, най-напред затворете спирателните вентили за входяща и за изходяща вода, след което се свържете с Вашия местен дилър.

12 Бракуване



БЕЛЕЖКА

НЕ се опитвайте сами да демонтирате системата: демонтажът на системата, изхвърлянето/предаването за рециклиране на хладилния агент, на маслото и на други части ТРЯБВА да отговаря на изискванията на приложимото законодателство. Уредите ТРЯБВА да се разглеждат като техника със специален режим на обработка за рециклиране, повторно използване и възстановяване.

13 Технически данни

- **Извадка** от най-новите технически данни може да се намери на регионалния Daikin уеб сайт (публично достъпен).
- Пълният комплект с най-новите технически данни може да се намери в Daikin Business Portal (изисква се автентификация).

13.1 Компоненти: бойлер за битова гореща вода

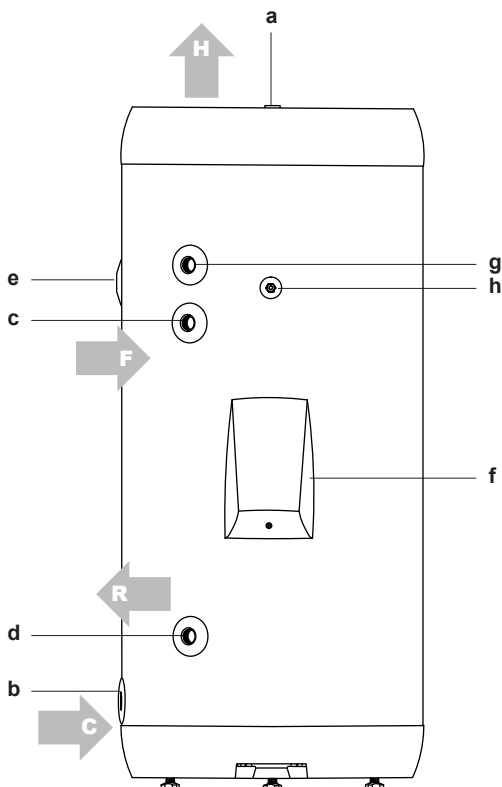

- a Изход за гореща вода, 3/4" BSP
- b Вход за студена вода, 3/4" BSP
- c Входяща вода от термопомпа, 3/4" BSP
- d Обратна вода към термопомпа, 3/4" BSP
- e Съединение за предпазен вентил, 3/4" BSP
- f Кутия с електрически връзки
- g Изход за рецикулация, 3/4" BSP
- h Тръба за поставяне на термистора (CAMO за EKHWS200*)

14 Терминологичен речник

Дилър

Дистрибутор за продукта.

Оторизиран монтажник

Технически подготвено лице, което е квалифицирано да монтира продукта.

Потребител

Лице, което е собственик на продукта и/или експлоатира продукта.

Приложимо законодателство

Всички международни, европейски, национални или местни директиви, закони, разпоредби и/или кодекси, които се отнасят до и са приложими за определен продукт или област.

Обслужваща компания

Квалифицирана компания, която може да извърши или координира необходимото сервизно обслужване на продукта.

Ръководство за монтаж

Ръководството за монтаж, посочено за определен продукт или приложение, разяснява начина за монтаж, конфигуриране и поддръжка.

Ръководство за експлоатация

Ръководството за експлоатация, посочено за определен продукт или приложение, разяснява начина за неговата употреба и експлоатация.

Инструкции за поддръжка

Ръководството с инструкции, посочено за определен продукт или приложение, което разяснява (ако е приложимо) как се монтира, конфигурира, експлоатира и/или поддържа продуктът или приложението.

Акcesoари

Етикети, ръководства, информационни листове и оборудване, които се доставят с продукта и които трябва да се монтират в съответствие с инструкциите в придружаващата документация.

Допълнително оборудване

Оборудване, изработено или одобрено от Daikin, което може по желание да се комбинира с продукта в съответствие с инструкциите в придружаващата документация.

Доставка на място

Оборудване, което НЕ е изработено от Daikin и което може по желание да се комбинира с продукта в съответствие с инструкциите в придружаващата документация.

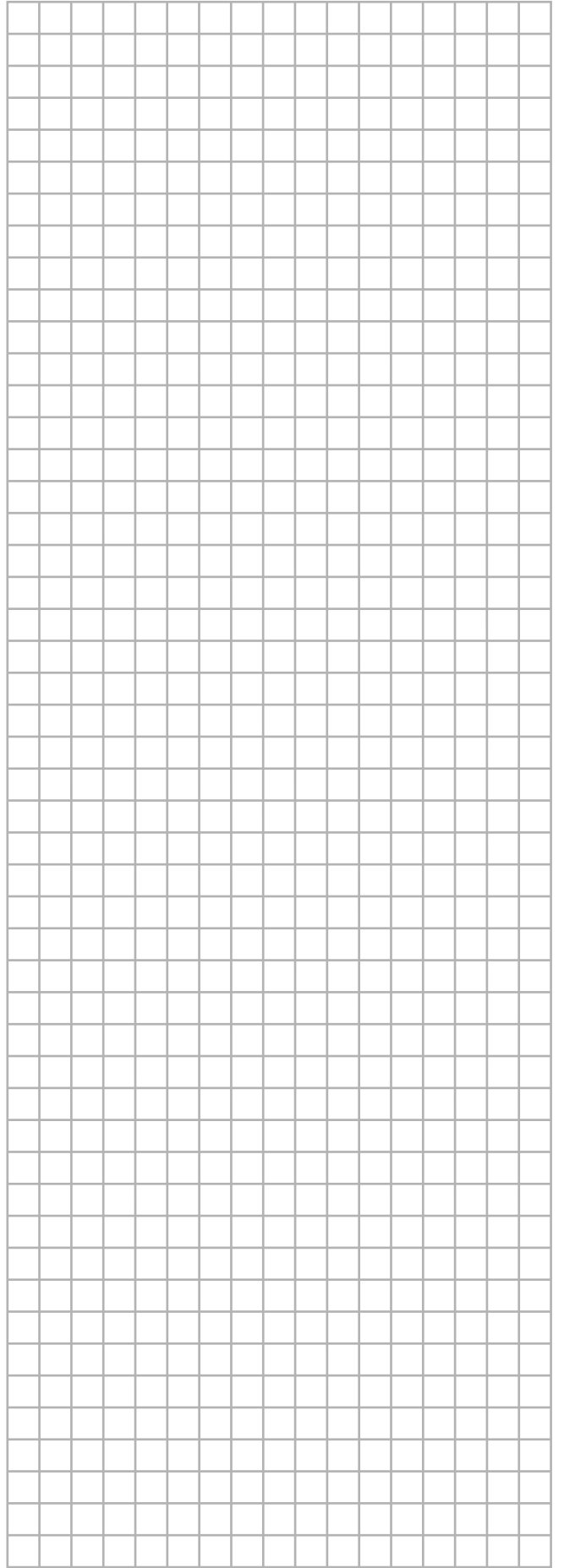
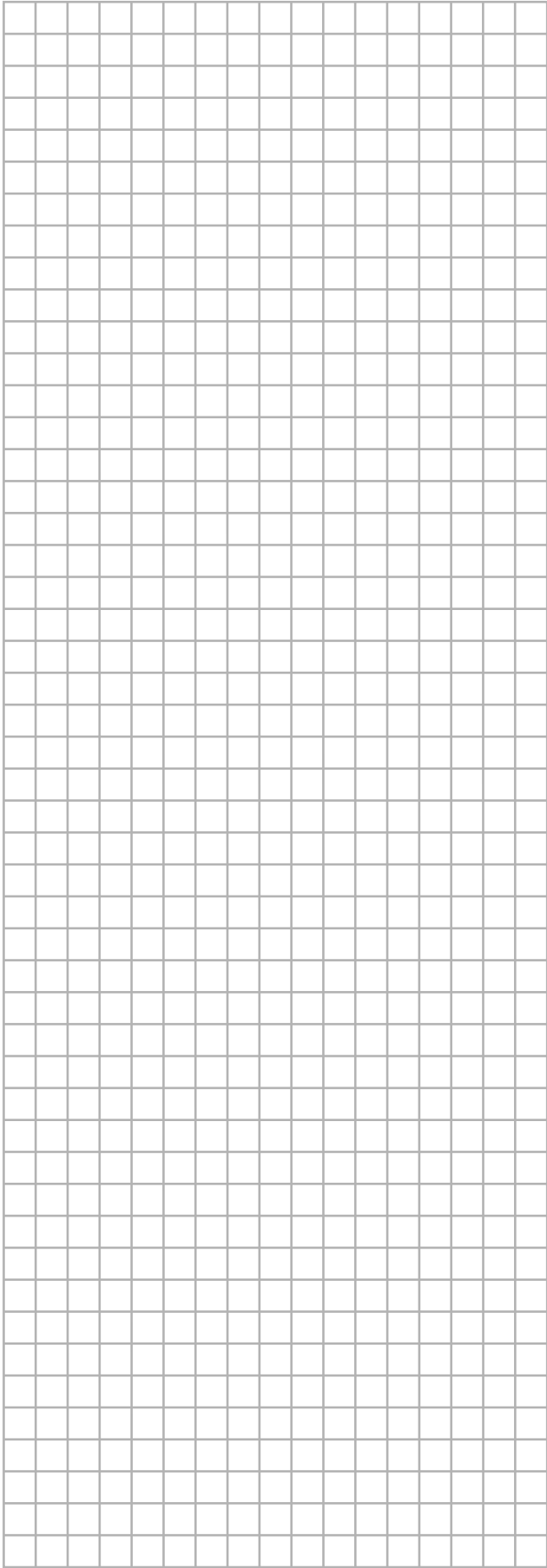

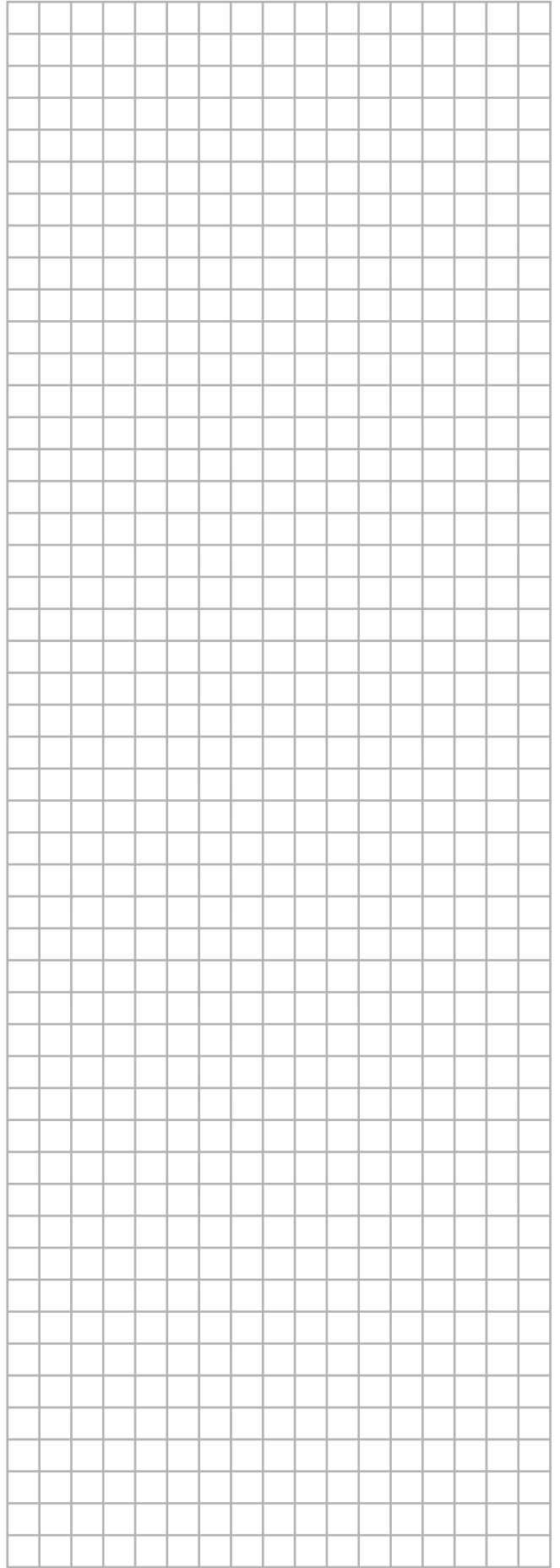
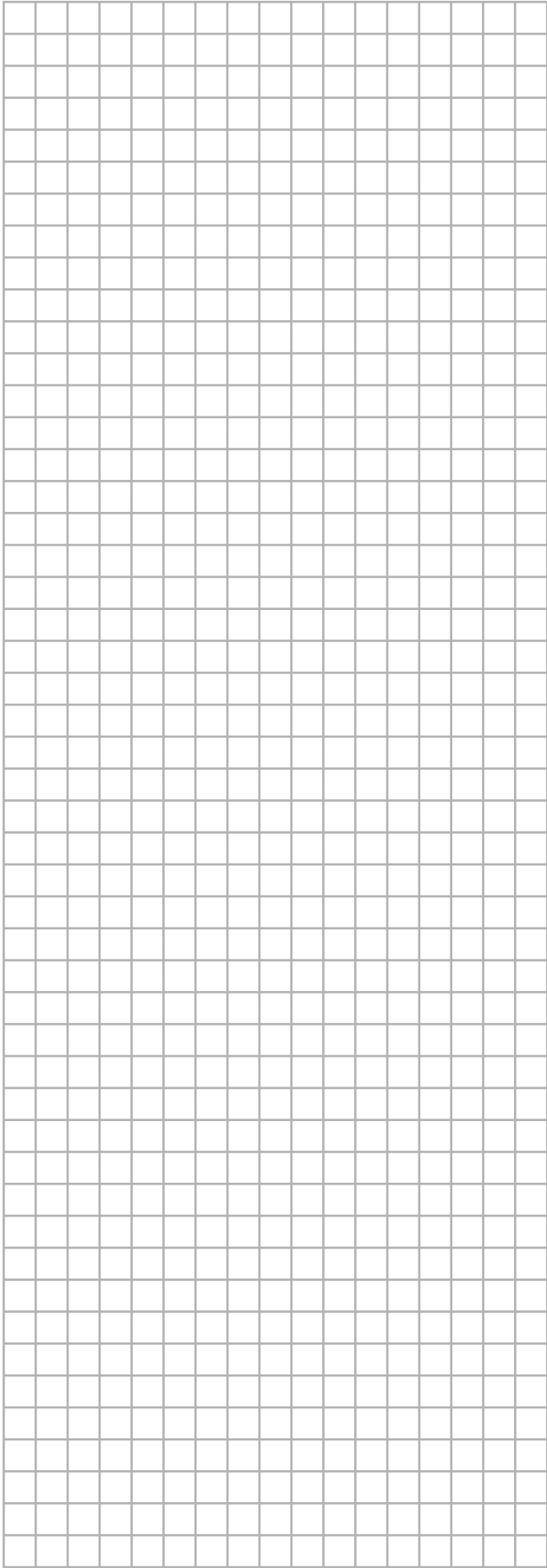

ERC



4P510672-1 D 0000000.

Copyright 2017 Daikin

DAIKIN EUROPE N.V.

Zandvoordestraat 300, B-8400 Oostende, Belgium

4P510672-1D 2025.03