

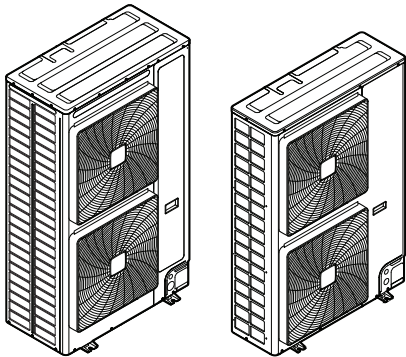

РЪКОВОДСТВО ЗА МОНТАЖ И ЕКСПЛОАТАЦИЯ



Система на климатик VRV 5-S



VRV 5

RXYSА8AMY1B
RXYSА10AMY1B
RXYSА12AMY1B

Ръководство за монтаж и експлоатация
Система на климатик VRV 5-S

Български

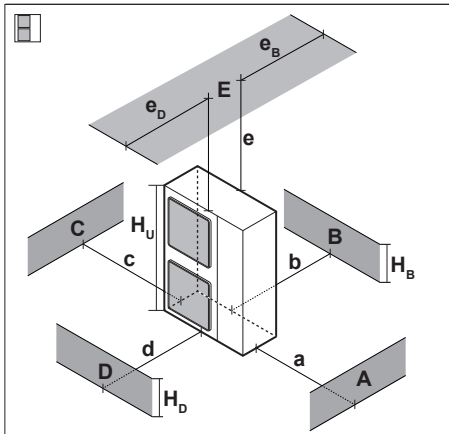

A~E	H _B H _D H _U	[mm]						
		a	b	c	d	e	e _B	e _D
B	—		≥100					
A, B, C	—	≥100	≥100	≥100				
B, E	—		≥100			≥1000		≤500
A, B, C, E	—	≥150	≥150	≥150		≥1000		≤500
D	—				≥500			
D, E	—				≥1000	≥1000	≤500	
B, D	—		≥100		≥1000			
B, D, E	H _B < H _D	H _B ≤ ½ H _U	≥250		≥1000	≥1000	≤500	
		½ H _U < H _B ≤ H _U	≥250		≥1250	≥1000	≤500	
	H _B > H _D	⊘						
		H _D ≤ ½ H _U	≥100		≥1000	≥1000		≤500
	½ H _U < H _D ≤ H _U	≥200		≥1000	≥1000		≤500	
	H _D > H _U	≥200		≥1700	≥1000		≤500	

1

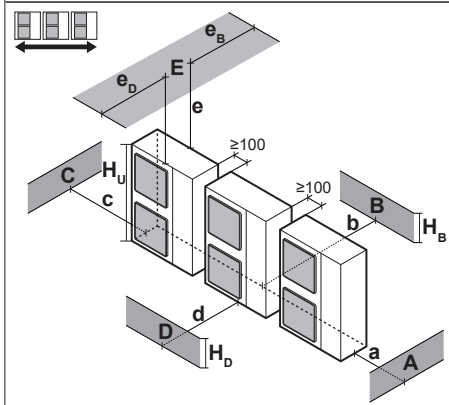

A, B, C	—	≥200	≥300	≥1000				
A, B, C, E	—	≥200	≥300	≥1000		≥1000		≤500
D	—				≥1000			
D, E	—				≥1000	≥1000	≤500	
B, D	H _D > H _U	≥300		≥1000				
	H _D ≤ ½ H _U	≥250		≥1500				
	½ H _U < H _D ≤ H _U	≥300		≥1500				
B, D, E	H _B < H _D	H _B ≤ ½ H _U	≥300		≥1000	≥1000	≤500	
		½ H _U < H _B ≤ H _U	≥300		≥1250	≥1000	≤500	
	H _B > H _D	⊘						
		H _D ≤ ½ H _U	≥250		≥1500	≥1000		≤500
	½ H _U < H _D ≤ H _U	≥300		≥1500	≥1000		≤500	
	H _D > H _U	≥300		≥2200	≥1000		≤500	

1+2

1

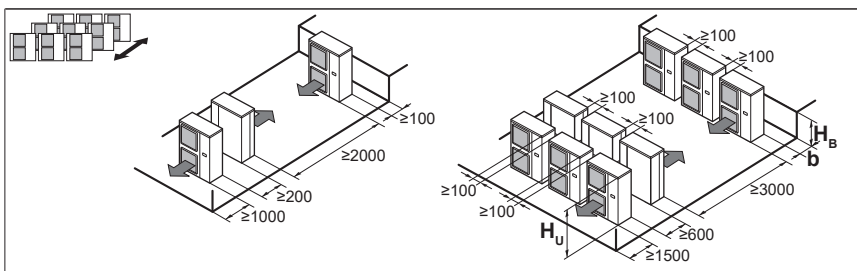

H _B H _U	b [mm]
H _B ≤ ½ H _U	b ≥ 250
½ H _U < H _B ≤ H _U	b ≥ 300
H _B > H _U	⊘

2

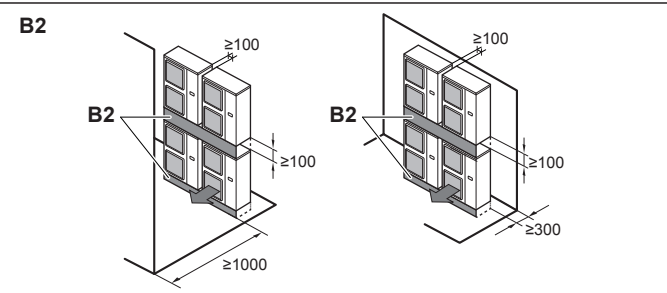
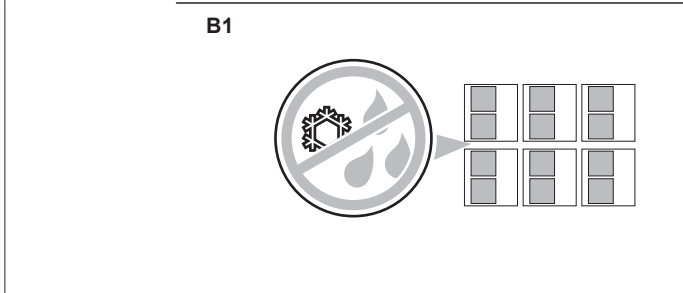
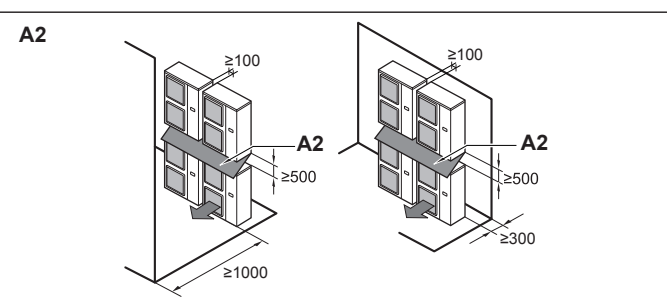
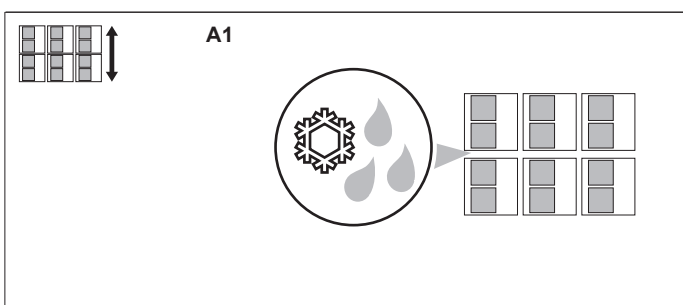

3

Lowest underground floor (a)

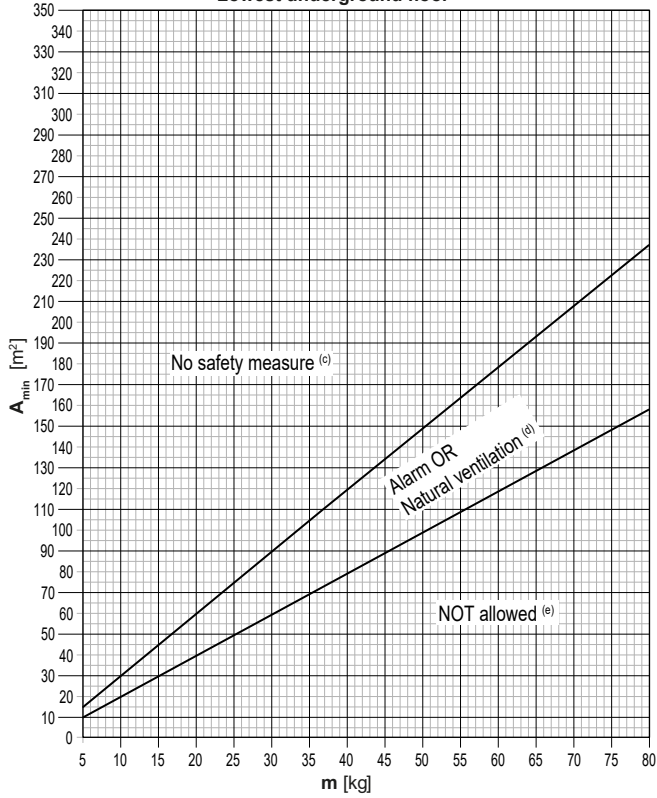

All other floors (b)

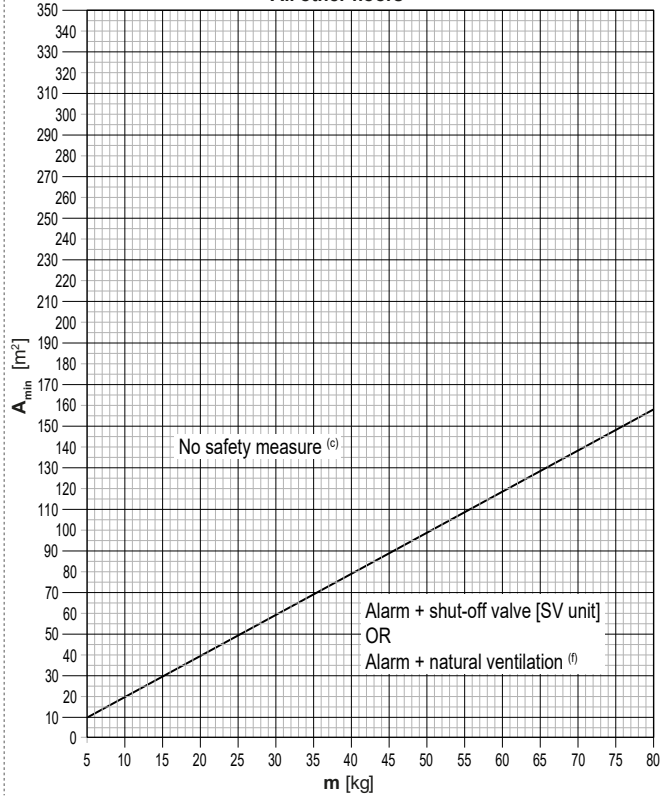

m [kg]	A _{min} [m ²]		
	Lowest underground floor (a)		All other floors (b)
	No safety measure (c)	Alarm OR Natural Ventilation (d)	No safety measure (c)
5	15	10	10
6	18	12	12
7	21	14	14
8	24	16	16
9	27	18	18
10	30	20	20
11	33	22	22
12	36	24	24
13	39	26	26
14	42	28	28
15	45	30	30
16	48	32	32
17	51	34	34
18	54	36	36
19	57	38	38
20	60	40	40
21	63	42	42
22	66	44	44
23	69	46	46
24	72	48	48
25	75	50	50
26	77	52	52
27	80	54	54
28	83	56	56
29	86	58	58
30	89	60	60
31	92	62	62
32	95	64	64
33	98	66	66
34	101	68	68
35	104	70	70
36	107	72	72
37	110	74	74
38	113	76	76
39	116	77	77
40	119	79	79
41	122	81	81
42	125	83	83

m [kg]	A _{min} [m ²]		
	Lowest underground floor (a)		All other floors (b)
	No safety measure (c)	Alarm OR Natural Ventilation (d)	No safety measure (c)
43	128	85	85
44	131	87	87
45	134	89	89
46	137	91	91
47	140	93	93
48	143	95	95
49	146	97	97
50	149	99	99
51	152	101	101
52	154	103	103
53	157	105	105
54	160	107	107
55	163	109	109
56	166	111	111
57	169	113	113
58	172	115	115
59	175	117	117
60	178	119	119
61	181	121	121
62	184	123	123
63	187	125	125
64	190	127	127
65	193	129	129
66	196	131	131
67	199	133	133
68	202	135	135
69	205	137	137
70	208	139	139
71	211	141	141
72	214	143	143
73	217	145	145
74	220	147	147
75	223	149	149
76	226	151	151
77	229	153	153
78	231	154	154
79	234	156	156
80	237	158	158

Съдържание

1	За настоящия документ	5
2	Конкретни инструкции за безопасност за монтажника	5
2.1	Инструкции за оборудване, използващо хладилен агент R32	8
За потребителя		9
3	Инструкции за безопасност за потребителя	9
3.1	Общи	9
3.2	Препоръки за безопасна експлоатация	9
4	За системата	12
4.1	Разположение на системата	12
5	Потребителски интерфейс	12
6	Работа	12
6.1	Работен диапазон	12
6.2	Използване на системата	13
6.2.1	За експлоатирането на системата	13
6.2.2	За режимите на охлаждане, отопление, автоматичен и само вентилатор	13
6.2.3	За работата в режим на отопление	13
6.2.4	За експлоатиране на системата (БЕЗ дистанционен превключвател на режимите охлаждане/отопление)	13
6.2.5	За експлоатиране на системата (С дистанционен превключвател на режимите охлаждане/отопление)	13
6.3	Използване на програмата за изсушаване	14
6.3.1	За програмата за изсушаване	14
6.3.2	За използване на програмата за изсушаване (БЕЗ дистанционен превключвател на режимите охлаждане/отопление)	14
6.3.3	За използване на програмата за изсушаване (С дистанционен превключвател на режимите охлаждане/отопление)	14
6.4	Настройка на посоката на въздушния поток	14
6.4.1	За въздушните клапи	14
6.5	Настройка на главния потребителски интерфейс	15
6.5.1	За настройката на главния потребителски интерфейс	15
6.5.2	За определяне на главен потребителски интерфейс	15
7	Поддръжка и сервиз	15
7.1	Предпазни мерки при поддръжка и сервизно обслужване	15
7.2	За хладилния агент	15
7.3	Следпродажбен сервиз	16
7.3.1	Препоръчителна поддръжка и проверка	16
8	Отстраняване на проблеми	16
8.1	Кодове на грешки: Обзор	17
8.2	Симптоми, които НЕ са неизправности на системата	18
8.2.1	Симптом: Системата не работи	18
8.2.2	Симптом: Не може да се превключва между Охлаждане и Отопление	18
8.2.3	Симптом: Възможна е работата в режим на вентилатор, но охлаждането и отоплението не работят	18
8.2.4	Симптом: Скоростта на вентилатора не съответства на настройката	18
8.2.5	Симптом: Посоката на въздушния поток не съответства на зададената	18

8.2.6	Симптом: От уреда излиза бяла мъгла (вътрешен модул)	18
8.2.7	Симптом: От уреда излиза бяла мъгла (вътрешен модул, външен модул)	19
8.2.8	Симптом: Дисплеят на дистанционния контролер показва "U4" или "U5" и спира, но след това се рестартира след няколко минути	19
8.2.9	Симптом: Шумове, издавани от климатика (вътрешен модул)	19
8.2.10	Симптом: Шумове, издавани от климатика (вътрешен модул, външен модул)	19
8.2.11	Симптом: Шумове, издавани от климатика (външен модул)	19
8.2.12	Симптом: От уреда излиза прах	19
8.2.13	Симптом: Уредът изпуска миризми	19
8.2.14	Симптом: Вентилаторът на външния модул не се върти	19
8.2.15	Симптом: Компресорът във външния блок не спира след кратка работа в режим на отопление	19
8.2.16	Симптом: Вътрешността на външния модул е топла, дори и когато модулът не работи	19
8.2.17	Симптом: При спиране на вътрешния модул може да се почувства горещ въздух	19

9	Преместване	19
----------	--------------------	-----------

10	Бракуване	19
-----------	------------------	-----------

За монтажника		20
----------------------	--	-----------

11	За кутията	20
-----------	-------------------	-----------

11.1	За повдигане на външното тяло	20
11.2	За демонтиране на аксесоарите от външния модул	20
11.3	За да демонтирате транспортната подложка	21

12	За модулите и опциите	21
-----------	------------------------------	-----------

12.1	За външния модул	21
12.2	Разположение на системата	21

13	Специални изисквания за R32 оборудване	21
-----------	---	-----------

13.1	Изисквания за монтажно пространство	21
13.2	Изисквания към разположение на системата	21
13.3	За определяне на необходимите мерки за безопасност	22
13.3.1	Общ преглед: Блоксхема	24
13.4	Мерки за безопасност	24
13.4.1	Няма мярка за безопасност	24
13.4.2	Аларма	25
13.4.3	Естествена вентилация	26
13.4.4	Спирателни клапани	27
13.4.5	Общ преглед: Блоксхема	29
13.5	Комбинации от мерки за безопасност	30

14	Монтаж на модул	30
-----------	------------------------	-----------

14.1	Подготовка на мястото за монтаж	30
14.1.1	Изисквания към мястото на монтаж на външния модул	30
14.1.2	Допълнителни изисквания към мястото на монтаж на външния модул в студен климат	30
14.2	Отваряне и затваряне на модула	31
14.2.1	За отваряне на външното тяло	31
14.2.2	За затваряне на външното тяло	31
14.3	Инсталиране на външния модул	31
14.3.1	За осигуряване на монтажната конструкция	31
14.3.2	Монтиране на външното тяло	32
14.3.3	За осигуряване на дренаж	32
14.3.4	За предпазване на външното тяло от падане	32

15	Монтаж на тръбопровод	32
-----------	------------------------------	-----------

15.1	Подготовка на тръбопроводите за хладилния агент	32
15.1.1	Изисквания към тръбопровод за охладител	32
15.1.2	Материал на тръбопровода за хладилен агент	32
15.1.3	Изолация на тръбопроводите за хладилния агент	33

15.1.4	За избор на размер на тръбите	33	21.2	Контролен списък за ежегодна поддръжка на външното тяло	53
15.1.5	За избор на тръби между разклонителни комплекти	34	21.3	За режима на сервизно обслужване	53
15.1.6	Ограничения на инсталация	34	21.3.1	За използване на вакуумен режим	53
15.2	Свързване на охладителния тръбопровод	35	21.3.2	За извличане на хладилен агент	53
15.2.1	Използване на спирателния клапан и сервизния порт	35	21.3.3	Преди извършване на дейности по поддръжка и сервизно обслужване система с SV модул	53
15.2.2	За отстраняване на смачканите тръби	35	21.4	Етикет за поддръжка и сервизно обслужване на SV модул	53
15.2.3	За запояване на краищата на тръбите	36	22 Отстраняване на проблеми	53	
15.2.4	За свързване на охладителен тръбопровод към външен модул	36	22.1	Решаване на проблеми въз основа на кодове за грешка	53
15.2.5	За свързване на разклонителен комплект	37	22.1.1	Кодове на грешки: Обзор	54
15.3	Проверка на тръбите за хладилния агент	37	22.2	Система за откриване на утечка на хладилен агент	58
15.3.1	Проверка на хладилни тръби: Настройка	37	23 Бракуване	59	
15.3.2	За извършване на тест за утечка	38	24 Технически данни	59	
15.3.3	За извършване на вакуумно изсушаване	38	24.1	Сервизно пространство: Външен модул	59
15.3.4	За изолиране на хладилния тръбопровод	38	24.2	Схема на тръбопроводите: Външно тяло	60
15.3.5	За проверка за утечки след зареждане с хладилен агент	39	24.3	Схема на окабеляване: Външен модул	60
16 Зареждане с хладилен агент	39				
16.1	Предпазни мерки при зареждане на хладилен агент	39			
16.2	За определяне на допълнителното количество хладилен агент	40			
16.3	За зареждане на хладилен агент	40			
16.4	Кодове за грешка при зареждане на хладилен агент	41			
16.5	За фиксиране на етикета за флуорирани парникови газове	41			
16.6	За проверка на съединенията на хладилния тръбопровод за утечки след зареждане с хладилен агент	42			
17 Електрическа инсталация	42				
17.1	За електрическата съвместимост	42			
17.2	Спецификации на стандартните компоненти на окабеляването	42			
17.3	Свързване на електрическите проводници	43			
17.4	За свързване на електрическите кабели към външното тяло	43			
17.5	За свързване на външните изходи	44			
17.6	За свързване на опцията за селекторен превключвател на режимите охлаждане/отопление	45			
17.7	За проверка на изолационно съпротивление на компресора	45			
18 Конфигурация	45				
18.1	Извършване на полеви настройки	45			
18.1.1	Относно извършването на полеви настройки	45			
18.1.2	Компоненти на полева настройка	46			
18.1.3	За достъп до режим 1 и 2	46			
18.1.4	За използване на режим 1	47			
18.1.5	За използване на режим 2	47			
18.1.6	Режим 1: настройки на наблюдение	47			
18.1.7	Режим 2: настройки на място	47			
18.1.8	Полева настройка на вътрешен модул	48			
19 Пускане в експлоатация	48				
19.1	Предпазни мерки при пускане в употреба	49			
19.2	Проверки преди пускане в експлоатация	49			
19.3	Проверки при пускане в експлоатация	50			
19.4	Относно пробната експлоатация на SV модула	50			
19.5	Относно пробната експлоатация на системата	50			
19.5.1	За изпълнение на пробна експлоатация	50			
19.5.2	Коригиране след ненормалното завършване на пробната експлоатация	51			
19.6	За изпълнение на проверка на свързаност на SV/вътрешен модул	51			
20 Предаване на потребителя	52				
21 Поддръжка и сервизно обслужване	52				
21.1	Предпазни мерки за безопасност при извършване на поддръжка	52			
21.1.1	За предотвратяване на електрически опасности	52			

1 За настоящия документ

Целева публика

Оторизирани монтажници + крайни потребители



ИНФОРМАЦИЯ

Този уред е предназначен за употреба от опитни или обучени потребители в магазини, в леката промишленост или във ферми, или за търговска и битова употреба от неспециалисти.

Комплект документация

Този документ е част от комплект документация. Пълният комплект се състои от:

- **Общи предпазни мерки за безопасност:**
 - Инструкции за безопасност, които трябва да прочетете преди монтажа
 - Форматирана хартия (в кутията на външния модул)
- **Ръководство за монтаж и експлоатация на външния модул:**
 - Инструкции за монтаж и експлоатация
 - Форматирана хартия (в кутията на външния модул)
- **Справочник за монтажника и потребителя:**
 - Подготовка за монтаж, референтни данни, ...
 - Подробни инструкции стъпка по стъпка и информация за базовата и по-сложната експлоатация
 - Формат: цифрови файлове на <https://www.daikin.eu>. Използвайте функцията 🔍 за търсене, за да намерите вашия модел.

Най-новите ревизии на предоставените документи могат да се намерят на регионалния Daikin уебсайт или от вашия дилър.

Оригиналните инструкции са написани на английски език. Всички други езици са преводи на оригиналните инструкции.

2 Конкретни инструкции за безопасност за монтажника

Винаги спазвайте следните инструкции и разпоредби за безопасност.

2 Конкретни инструкции за безопасност за монтажника

Място на монтаж (вижте "14.1 Подготовка на мястото за монтаж" [▶ 30])



ПРЕДУПРЕЖДЕНИЕ

Спазвайте размерите за сервизно разстояние от това ръководство за правилен монтаж на уреда. Вижте "24.1 Сервизно пространство: Външен модул" [▶ 59].



ПРЕДУПРЕЖДЕНИЕ

Откъснете и изхвърлете всички пластмасови опаковъчни пликосе, за да не може никой, особено децата, да си играе с тях. **Възможно последствие:** задушаване.



ВНИМАНИЕ

Прекомерно високите концентрации на хладилен агент в затворено помещение могат да предизвикат кислородна недостатъчност.



ПРЕДУПРЕЖДЕНИЕ

Ако уредът съдържа хладилен агент R32, тогава площта на пода на помещението, в което се съхранява уредът, трябва да е поне 429 m².



ПРЕДУПРЕЖДЕНИЕ

Ако едно или повече помещения са свързани към модула чрез използване на система от канали, проверете следното:

- да няма работещи източници на запалване (пример: открит пламък, работещ газов уред или работещ електрически нагревател) в случай, че площта на пода е под минималната площ на пода A (m²);
- да няма спомагателни устройства, които може да са потенциален източник на запалване, монтирани в каналите (пример: горещи повърхности с температура, надвишаваща 700°C и електрическо превключващо устройство);
- по каналите са използвани само спомагателни устройства, одобрени от производителя;
- отворите за приток и отвеждане на въздуха са свързани директно с помещението чрез канал. НЕ използвайте пространства от рода на фалшив таван като канал за на отворите за приток или отвеждане на въздух.

Отваряне и затваряне на уреда (вижте "14.2 Отваряне и затваряне на модула" [▶ 31])



ОПАСНОСТ: ОПАСНОСТ ОТ ИЗГРЯВАНЕ/ОПАРВАНЕ



ОПАСНОСТ: ОПАСНОСТ ОТ ТОКОВ УДАР



ОПАСНОСТ: ОПАСНОСТ ОТ ТОКОВ УДАР

НЕ оставяйте модула без наблюдение, когато е свален сервизният капак.

Закрепване на външния модул (вижте "14.3 Инсталиране на външния модул" [▶ 31])



ПРЕДУПРЕЖДЕНИЕ

Методът на закрепване на външния модул ТРЯБВА да бъде в съответствие с инструкциите от това ръководство. Вижте "14.3 Инсталиране на външния модул" [▶ 31].

Свързване на хладилния тръбопровод (вижте "15.2 Свързване на охладителния тръбопровод" [▶ 35])



ПРЕДУПРЕЖДЕНИЕ

Свързването на тръбите на място ТРЯБВА да бъде в съответствие с инструкциите в това ръководство. Вижте "15 Монтаж на тръбопровод" [▶ 32].



ВНИМАНИЕ

Тръбите ТРЯБВА да се монтират съгласно инструкциите, дадени в "15 Монтаж на тръбопровод" [▶ 32]. Могат да се използват само механични съединения (например спойка + развалцовани съединения), които отговарят на изискванията на най-новата версия на ISO14903.

Нискотемпературни припойни сплави не трябва да се използват за тръбни връзки.



ВНИМАНИЕ

- НЕ използвайте минерално масло върху развалцована част.
- НЕ използвайте повторно тръби от предишни инсталации.
- НИКОГА не монтирайте изсушител към този модул, за да се гарантира неговия срок на експлоатация. Изсушаващият материал може да се разтвори и да повреди системата.



ВНИМАНИЕ

Монтирайте тръбите за хладилен агент или компонентите на място, където е малко вероятно те да бъдат изложени на въздействието на вещества, които могат да кородират съдържащите хладилен агент компоненти, освен ако компонентите не са конструирани от материали, които са вътрешно устойчиви на корозия или са подходящо защитени срещу корозия.



ПРЕДУПРЕЖДЕНИЕ

Вземете достатъчно надеждни мерки за безопасност в случай на изтичане на хладилен агент. Ако има изтичане на хладилен газ, незабавно проветрете зоната. Възможни рискове:

- Прекомерно високите концентрации на хладилен агент в затворено помещение могат да предизвикат кислородна недостатъчност.
- Ако охладителният газ влезе в контакт с огън, може да се отделят токсични газове.



ПРЕДУПРЕЖДЕНИЕ

ВИНАГИ извличайте и оползотворявайте хладилния агент. НЕ ги изпускайте директно в околната среда. Използвайте вакуумна помпа за вакуумиране на инсталацията.



ПРЕДУПРЕЖДЕНИЕ

По време на тестовите, НИКОГА не повишавайте налягането в продукта над допустимото максимално налягане (вижте табелката със спецификации на уреда).



ВНИМАНИЕ

НЕ изпускайте газовете в атмосферата.



ПРЕДУПРЕЖДЕНИЕ

Всякакъв газ или масло, останали в спирателния клапан газ, могат да взривят смачканата тръба.

Неспазването на точните инструкции от процедурата по-долу може да доведе до повреда на имущество или нараняване, които могат да бъдат сериозни, в зависимост от обстоятелствата.



ПРЕДУПРЕЖДЕНИЕ



НИКОГА не отстранявайте смачканата тръба чрез запояване.

Всякакъв газ или масло, останали в спирателния клапан газ, могат да взривят смачканата тръба.

Зареждане с хладилен агент (вижте "16 Зареждане с хладилен агент" [р 39])



ПРЕДУПРЕЖДЕНИЕ

- Хладилният агент в системата е безопасен и обикновено НЕ изтича. Ако в помещението изтече хладилен агент и влезе в контакт с огън от горелка, радиатор или печка, това може да доведе до образуване на пожар или вреден газ.
- Изключете всички запалими отоплителни устройства, проветрете стаята и се свържете с дилъра, от който сте закупили уреда.
- НЕ използвайте уреда, докато сервизен техник не потвърди, че участъкът на утечката е ремонтиран.



ПРЕДУПРЕЖДЕНИЕ

Зареждането с хладилен агент ТРЯБВА да бъде в съответствие с инструкциите от това ръководство. Вижте "16 Зареждане с хладилен агент" [р 39].



ПРЕДУПРЕЖДЕНИЕ

- Използвайте само R32 като хладилен агент. Други вещества е възможно да причинят взривове и злополуки.
- R32 съдържа флуорирани газове, които предизвикват парников ефект. Стойността на неговия потенциал за глобално затопляне (GWP) е 675. НЕ изпускайте тези газове в атмосферата.
- При зареждане с хладилен агент ВИНАГИ използвайте предпазни ръкавици и защитни очила.

Електрическа инсталация (вижте "17 Електрическа инсталация" [р 42])



ПРЕДУПРЕЖДЕНИЕ

Електрическото окабеляване ТРЯБВА да бъде в съответствие с инструкциите от:

- Това ръководство. Вижте "17 Електрическа инсталация" [р 42].
- Схемата за окабеляване, която се предоставя с външния модул, се намира отвътре на сервизния капак. За превод на легендата вижте "24.3 Схема на окабеляване: Външен модул" [р 60].



ПРЕДУПРЕЖДЕНИЕ

Уредът ТРЯБВА да се монтира в съответствие с националните разпоредби за окабеляването.



ВНИМАНИЕ

НЕ натиквайте или не поставяйте излишна дължина на кабелите в модула.



ПРЕДУПРЕЖДЕНИЕ

- Ако източникът на електрозахранване има липсваща или грешна неутрална фаза, оборудването може да се повреди.
- Извършете правилно заземяване. НЕ заземявайте модула към водопроводна или газопроводна тръба, преграден филтър за пренапрежения или заземяване на телефон. Неправилното заземяване може да причини токови удари.
- Монтирайте необходимите предпазители или прекъсвачи.
- Фиксирайте електрическите кабели с кабелни превръзки, така че кабелите да НЕ се допират до остри ръбове или тръби, особено от страната с високо налягане.
- НЕ използвайте обвити с лента проводници, удължителни шнури или съединения от система тип "звезда". Те могат да причинят прегряване, токови удари или пожар.
- НЕ монтирайте компенсиращ фазата кондензатор, тъй като този модул е оборудван с инвертор. Монтирането на компенсиращ фазата кондензатор ще намали производителността и може да доведе до злополуки.



ПРЕДУПРЕЖДЕНИЕ

- Цялото окабеляване ТРЯБВА да се извърши от упълномощен електротехник и ТРЯБВА да отговаря на изискванията на националното законодателство.
- Извършвайте електрическите съединения към фиксираното окабеляване.
- Всички компоненти, закупени на местния пазар, както и цялото електрооборудване ТРЯБВА да отговарят на изискванията на приложимото законодателство.



ПРЕДУПРЕЖДЕНИЕ

Електрическите компоненти трябва да се сменят само с части, посочени от производителя на уреда. Подмяната с други части може да доведе до запалване на хладилен агент в случай на утечка.



ПРЕДУПРЕЖДЕНИЕ

Ако захранващият кабел е повреден, той ТРЯБВА да се подмени от производителя, негов сервиз или други квалифицирани лица, за да се избегнат опасности.



ПРЕДУПРЕЖДЕНИЕ

ВИНАГИ използвайте многожилен кабел за захранващите кабели.



ВНИМАНИЕ

- При свързване на захранването: първо свържете заземяващия кабел, преди да се извършат токопроводещите съединения.
- При разединяване на захранването: първо разединете токопроводещите съединения, преди да отделите заземяването.
- Дължината на проводниците между разтоварването на напрежението на захранващия кабел и самата клемна кутия ТРЯБВА да бъде такава, че токопроводещите проводници да се обтегнат преди заземяващия проводник, в случай, че захранващият кабел се разхлаби от закрепването си.

2 Конкретни инструкции за безопасност за монтажника

Пускане в експлоатация (вижте "19 Пускане в експлоатация" [р 48])

ПРЕДУПРЕЖДЕНИЕ

Пускането в експлоатация ТРЯБВА да бъде в съответствие с инструкциите в това ръководство. Вижте "19 Пускане в експлоатация" [р 48].

ВНИМАНИЕ

НЕ извършвайте пробната експлоатация, докато работите по вътрешните модули.

При извършване на теста ще работи НЕ САМО външният, но и свързаните с него вътрешни модули. Работата по вътрешен модул по време на пробна експлоатация е опасно.

ВНИМАНИЕ

НЕ пъхайте пръсти, пръти или други предмети в отворите за приток и отвеждане на въздух. НЕ сваляйте решетката от вентилатора. Когато вентилаторът се върти с висока скорост, това ще доведе до нараняване.

Отстраняване на проблеми (вижте "22 Отстраняване на проблеми" [р 53])

ПРЕДУПРЕЖДЕНИЕ

- Когато извършвате проверка на превключвателната кутия на модула, ВИНАГИ се уверявайте, че модулът е изключен от мрежата. Изключете съответния прекъсвач.
- Когато е било задействано предпазно устройство, спрете модула и установете каква е причината за задействането, преди да го рестартирате. НИКОГА не шунтирайте предпазните устройства и не променяйте техните стойности на стойност, различна от фабричната настройка по подразбиране. Ако не успеете да откриете причината за проблема, се обадете на вашия дилър.

ПРЕДУПРЕЖДЕНИЕ

Не допускайте да се създаде опасност поради случайно връщане в начално състояние на топлинния предпазител: този уред НЕ трябва да се захранва през външно превключващо устройство, като например таймер, или да се свързва към верига, която редовно се включва (ВКЛ.) и изключва (ИЗКЛ.) от обслужващата програма.

2.1 Инструкции за оборудване, използващо хладилен агент R32

A2L ПРЕДУПРЕЖДЕНИЕ: УМЕРЕНО ЗАПАЛИМО ВЕЩЕСТВО

Хладилният агент в този модул е умерено запалим.

ПРЕДУПРЕЖДЕНИЕ

- НЕ пробивайте и НЕ изгаряйте частите на хладилния кръг.
- НЕ използвайте почистващи материали или средства за ускоряване на размразяването, различни от препоръчаните от производителя.
- Имайте предвид, че хладилният агент вътре в системата няма мирис.

ПРЕДУПРЕЖДЕНИЕ

Уредът трябва да се съхранява/монтира както следва:

- така, че да се предотвратят механични повреди.
- в добре проветримо помещение без наличие на постоянно работещи източници на запалване (например: открити пламъци, работещ газоз уред или работещ електрически нагревател).
- в помещение с размери, посочени в "13 Специални изисквания за R32 оборудване" [р 21].

ПРЕДУПРЕЖДЕНИЕ

Уверете се, че монтажът, сервизното обслужване, поддръжката и ремонтът отговарят на инструкциите от Daikin и на приложимото законодателство (например, националното газово законодателство), както и че се извършват САМО от оторизирани лица.

ПРЕДУПРЕЖДЕНИЕ

- Вземете предпазни мерки за избягване на прекомерни вибрации или пулсации на тръбите за хладилен агент.
- Защитете предпазните устройства, тръбите и фитингите, доколкото е възможно, срещу неблагоприятни въздействия от околната среда.
- ВИНАГИ подпирайте тръбите на разстояния от 1 m и 2 m от SV модула и директно свързаните вътрешни модули към външния модул.
- Осигурете допуск за разширяване и свиване на дългите тръбопроводи.
- Проектирайте и инсталирайте тръбопроводите в хладилните системи, така че да сведете до минимум вероятността от хидравличен удар да повреди системата.
- Монтирайте стабилно вътрешното оборудване и тръби и ги защитете, за да избегнете случайно скъсване на оборудване или тръби в случай на събития като преместване на мебели или дейности по реконструкция.

ВНИМАНИЕ

НЕ не използвайте потенциални източници на запалване при търсене на утечки на хладилен агент.

БЕЛЕЖКА

- НЕ използвайте повторно съединения и медни уплътнения, които вече са били употребявани.
- Съединенията, направени при монтажа между частите на охладителната система, трябва да могат да бъдат достъпни за целите на поддръжката.

Вижте "Определяне на лимита за зареждане" [р 27] за определяне дали вашата система отговаря на изискванията за ограничение на зареждането.

За потребителя

3 Инструкции за безопасност за потребителя

Винаги спазвайте следните инструкции и разпоредби за безопасност.

3.1 Общи

**ПРЕДУПРЕЖДЕНИЕ**

Ако НЕ сте сигурни как да работите с модула, свържете се с вашия монтажник.

**ПРЕДУПРЕЖДЕНИЕ**

Този уред може да се използва от деца над 8 години и лица с намалени физически, сензорни или умствени възможности, или липса на опит и знания, ако те са надзиравани или инструктирани за употребата на уреда по безопасен начин и разбират евентуалните опасности.

Малките деца НЕ трябва да си играят с уреда.

Почистване и поддръжка на уреда НЕ трябва да се извършва от деца без надзор.

**ПРЕДУПРЕЖДЕНИЕ**

За предотвратяване на токов удар или пожар:

- НЕ измивайте модула с вода.
- НЕ обслужвайте уреда с мокри ръце.
- НЕ поставяйте никакви предмети, съдържащи вода, върху модула.

**ВНИМАНИЕ**

- НЕ поставяйте никакви предмети или оборудване върху модула.
- НЕ сядайте, не се качвайте и не стойте върху модула.

- Модулите са маркирани със следния символ:



Това означава, че електрическите и електронни продукти НЕ трябва да се смесват с несортирания домакински отпадък. НЕ се опитвайте сами да демонтирате системата: демонтажът на

системата, изхвърлянето/предаването за рециклиране на хладилния агент, на маслото и на други части ТРЯБВА да се извършва от упълномощен монтажник и да отговаря на изискванията на приложимото законодателство.

Уредите ТРЯБВА да се разглеждат като техника със специален режим на обработка за рециклиране, повторно използване и възстановяване. Като гарантирате правилното обезвреждане на този продукт, ще помогнете да се предотвратят потенциални отрицателни последици за околната среда и човешкото здраве. За допълнителна информация се свържете с вашия монтажник или с местния орган.

- Батериите са маркирани със следния символ:



Това означава, че батерията НЕ трябва да се смесва с несортирания домакински отпадък. Ако под символа е отпечатан химически символ, този химически символ означава, че батерията съдържа тежък метал над определена концентрация.

Възможните химични символи са: Pb: олово (>0,004%).

Извабените батерии ТРЯБВА да се преработват в специализиран завод за рециклиране. Като гарантирате правилното обезвреждане на отпадъците от батерии, ще помогнете да се предотвратят потенциални отрицателни последици за околната среда и човешкото здраве.

3.2 Препоръки за безопасна експлоатация

**ПРЕДУПРЕЖДЕНИЕ**

Уверете се, че монтажът, сервизното обслужване, поддръжката и ремонтът отговарят на инструкциите от Daikin (включително всички документи, посочени в "Комплект документация") и, в допълнение, съответстват на приложимото законодателство и се извършват само от квалифицирани лица. В Европа и в областите, в които се прилагат стандартите IEC, приложимият стандарт е EN/IEC 60335-2-40.

**ПРЕДУПРЕЖДЕНИЕ**

НЕ монтирайте източници на запалване (например: открити пламъци, работещ газов уред или работещ електрически нагревател) в каналите.

3 Инструкции за безопасност за потребителя

ВНИМАНИЕ

- НИКОГА не се допирайте до вътрешните части на контролера.
- НЕ сваляйте предния панел. Някои вътрешни части са опасни при допир и може да се стигне до повреда на уреда. За проверка и настройка на вътрешните части, се обръщайте към доставчика.

ВНИМАНИЕ

НЕ експлоатирайте системата, когато използвате опушващо инсектицидно средство в стаята. Това може да причини отлагане на химикалите в уреда, което би могло да бъде опасно за здравето на хора, свръхчувствителни към химикали.

ВНИМАНИЕ

Дългото излагане на въздушно течение не е здравословно.

ПРЕДУПРЕЖДЕНИЕ

Този модул съдържа електрически и горещи части.

ПРЕДУПРЕЖДЕНИЕ

Преди задействане на уреда, уверете се, че монтажът е извършен правилно от монтажника.

Поддръжка и сервиз (вижте "[7 Поддръжка и сервиз](#)" [p 15])

ПРЕДУПРЕЖДЕНИЕ

Уредът е оборудван със система за разпознаване на утечки на хладилен агент за безопасност.

За да бъде ефективен, уредът ТРЯБВА да бъде захранван с електрически ток през цялото време след монтажа, с изключение на сервизното обслужване.

ПРЕДУПРЕЖДЕНИЕ

НИКОГА не сменяйте предпазител с друг предпазител с неправилен ампераж или с други проводници при изгорял предпазител. Използването на проводници или

медни проводници може да доведе до повреда на устройството или пожар.

ПРЕДУПРЕЖДЕНИЕ

Ако захранващият кабел е повреден, той ТРЯБВА да се подмени от производителя, негов сервиз или други квалифицирани лица, за да се избегнат опасности.

ВНИМАНИЕ

НЕ пъхайте пръсти, пръти или други предмети в отворите за приток и отвеждане на въздух. НЕ сваляйте решетката от вентилатора. Когато вентилаторът се върти с висока скорост, това ще доведе до нараняване.

ВНИМАНИЕ: Внимавайте с вентилатора!

Опасно е да се проверява уредът, ако вентилаторът работи.

Непременно **ИЗКЛЮЧВАЙТЕ** основния превключвател, преди да извършвате каквито и да било дейности по поддръжка.

ВНИМАНИЕ

След продължително използване, проверете закрепването на уреда за евентуални повреди. Такива повреди могат да доведат до падане на уреда и нараняване.

За хладилния агент (вижте "[7.2 За хладилния агент](#)" [p 15])

A2L ПРЕДУПРЕЖДЕНИЕ: УМЕРЕНО ЗАПАЛИМО ВЕЩЕСТВО

Хладилният агент в този модул е умерено запалим.

ПРЕДУПРЕЖДЕНИЕ

- Хладилният агент в системата е безопасен и обикновено НЕ изтича. Ако в помещението изтече хладилен агент и влезе в контакт с огън от горелка, радиатор или печка, това може да доведе до образуване на пожар или вреден газ.

- Изключете всички запалими отоплителни устройства, проветрете стаята и се свържете с дилъра, от който сте закупили уреда.
- НЕ използвайте уреда, докато сервизен техник не потвърди, че участъкът на утечката е ремонтиран.



ПРЕДУПРЕЖДЕНИЕ

Уредът трябва да се съхранява в помещение без наличие на постоянно работещи източници на запалване (например: открити пламъци, работещ газов уред или работещ електрически нагревател).



ПРЕДУПРЕЖДЕНИЕ

- НЕ пробивайте и НЕ изгаряйте частите на хладилния кръг.
- НЕ използвайте почистващи материали или средства за ускоряване на размразяването, различни от препоръчаните от производителя.
- Имайте предвид, че хладилният агент вътре в системата няма мирис.

Следпродажбен сервиз и гаранция (вижте "7.3 Следпродажбен сервиз" [р 16])



ПРЕДУПРЕЖДЕНИЕ

- НЕ модифицирайте, разглобявайте, премествайте, монтирайте отново или ремонтирайте модула сами, тъй като неправилният демонтаж или монтаж може да причини токов удар или пожар. Обърнете се към вашия доставчик.

- В случай на инцидентно изтичане на охладителна течност, уверете се, че наоколо няма открити пламъци. Самият охладител е напълно безопасен, нетоксичен и умерено запалим, но той ще генерира токсичен газ, ако инцидентно изтече в помещение, където има наличие на запалим въздух от вентилаторни печки, газови котлони и др. Винаги искайте от квалифициран техник потвърждение, че мястото на утечката е ремонтирано преди да подновите експлоатацията.

Отстраняване на проблеми (вижте "8 Отстраняване на проблеми" [р 16])



ПРЕДУПРЕЖДЕНИЕ

Спрете уреда и ИЗКЛУЧЕТЕ захранването, ако възникне нещо необичайно (миризма на изгорено и др.).

Оставянето на уреда при такива обстоятелства може да причини повреда, токов удар или пожар. Обърнете се към вашия доставчик.



ПРЕДУПРЕЖДЕНИЕ

Уредът е оборудван със система за разпознаване на утечки на хладилен агент за безопасност.

За да бъде ефективен, уредът ТРЯБВА да бъде захранван с електрически ток през цялото време след монтажа, с изключение на сервизното обслужване.



ВНИМАНИЕ

НИКОГА не излагайте малки деца, растения или животни на прякото въздействие на въздушния поток от климатика.



ВНИМАНИЕ

НЕ се допирайте до ребрата на топлообменника. Тези ребра са остри и може да причинят нараняване.

4 За системата

4 За системата

VRV 5-S използва хладилен агент R32, който е класифициран като A2L и е умерено запалим. За спазване на изискванията за хладилни системи с повишена херметичност и IEC60335-2-40, монтажникът трябва да предприеме допълнителни мерки. За повече информация, вижте "2.1 Инструкции за оборудване, използващо хладилен агент R32" [8].

Частта с вътрешните модули на тази система VRV 5-S с топлинна помпа може да се използва за отопление/охлаждане. Типът на вътрешните модули, които могат да се използват, зависи от серията на външния модул.

⚠ ПРЕДУПРЕЖДЕНИЕ

- НЕ модифицирайте, разглобявайте, премествайте, монтирайте отново или ремонтирайте модула сами, тъй като неправилният демонтаж или монтаж може да причини токов удар или пожар. Обърнете се към вашия доставчик.
- В случай на инцидентно изтичане на охладителна течност, уверете се, че наоколо няма открити пламъци. Самият охладител е напълно безопасен, нетоксичен и умерено запалим, но той ще генерира токсичен газ, ако инцидентно изтече в помещение, където има наличие на запалим въздух от вентилаторни печки, газови котлони и др. Винаги искайте от квалифициран техник потвърждение, че мястото на утечката е ремонтирано преди да подновите експлоатацията.

⚠ ПРЕДУПРЕЖДЕНИЕ

Уредът е оборудван със система за разпознаване на утечки на хладилен агент за безопасност.

За да бъде ефективен, уредът ТРЯБВА да бъде захранван с електрически ток през цялото време след монтажа, с изключение на кратки периоди на сервизно обслужване.

⚠ БЕЛЕЖКА

НЕ използвайте системата за други цели. За да се избегне влошаване на качеството, НЕ използвайте уреда за охлаждане на фини инструменти, храна, растения, животни или предмети на изкуството.

⚠ БЕЛЕЖКА

За бъдещи модификации или разширения на вашата система:

Пълен преглед на допустимите комбинации (за бъдещи разширения на системата) се съдържа в техническите данни и трябва да се има предвид. Свържете се с вашия монтажник за информация и професионален съвет.

4.1 Разположение на системата

ⓘ ИНФОРМАЦИЯ

Следващата фигура е само за пример и е възможно да НЕ съответства на оформлението на вашата система.

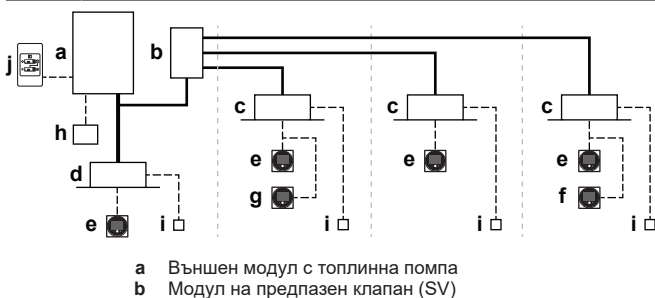

- c Вътрешен модул VRV с директно разширение (DX)
 - d Вътрешен модул VRV с директно разширение (DX) (директно съединение от външен към вътрешен)
 - e Дистанционно управление в **нормален режим**
 - f Дистанционно управление в **режим "Само аларма"** (задължително в някои ситуации)
 - g Дистанционно управление в **режим "Супервайзор"** (задължително в някои ситуации)
 - h Централизирано дистанционно управление (опционално)
 - i Опционална печатна платка (допълнително оборудване)
 - j Превключвател за дистанционно превключване на управлението между охлаждане/отопление (опционално)
- Тръбопровод за хладилен агент
----- Междумодулни проводници и окабеляване за потребителския интерфейс
— Директно свързване на вътрешни модули към външния модул

5 Потребителски интерфейс

⚠ ВНИМАНИЕ

- НИКОГА не се допирайте до вътрешните части на контролера.
- НЕ сваляйте предния панел. Някои вътрешни части са опасни при допир и може да се стигне до повреда на уреда. За проверка и настройка на вътрешните части, се обръщайте към доставчика.

Това ръководство за експлоатация дава неизчерпателен обзор на основните функции на системата.

Подробна информация за необходимите действия за постигане на определени функции може да се намери в ръководството за монтаж/експлоатация на специални функции и ръководството за експлоатация на вътрешния модул.

Вижте ръководството за експлоатация на монтирания потребителски интерфейс.

6 Работа

6.1 Работен диапазон

За безопасна и ефикасна експлоатация, използвайте системата в следния диапазон на температурата и влажността.

	Охлаждане	Отопление
Външна температура	-5~52°C DB	-20~21°C DB -20~15,5°C WB
Вътрешна температура	21~32°C DB 14~25°C WB	15~27°C DB
Вътрешна влажност	≤80% ^(a)	

^(a) За да се избегне кондензиране и капене на вода от уреда. Ако температурата или влажността са над тези стойности, може да се задействат предпазни устройства и климатичната инсталация може да не функционира.

Горният работен диапазон е валиден само в случай, че вътрешни модули с директно разширение са свързани към системата VRV 5-S.



Специални работни диапазони се прилагат в случай на използване на AHU. Те могат да се видят в ръководството за монтаж/експлоатация на съответния модул. Допълнителни спецификации могат да се намерят в техническите данни.

6.2 Използване на системата

6.2.1 За експлоатирането на системата

- Процедурата за експлоатация е различна, в зависимост от комбинацията на външния модул и потребителския интерфейс.
- За да предпазите уреда, включете захранването 6 часа преди начало на експлоатацията.
- Ако по време на работа захранването бъде прекъснато, след неговото възстановяване работата на уреда ще се поднови автоматично.

6.2.2 За режимите на охлаждане, отопление, автоматичен и само вентилатор

- Промяна не може да се прави, когато потребителският интерфейс показва  "changeover under centralized control" (смяна на режим при централизирано управление) (вижте ръководството за монтаж/експлоатация на потребителския интерфейс).
- Когато на дисплея мига  "changeover under centralized control" (смяна на режим при централизирано управление), вижте "6.5.1 За настройката на главния потребителски интерфейс" [▶ 15].
- Вентилаторът може да продължи работа около 1 минута след спиране на режима на отопление.
- Скоростта на въздушния поток може да се променя автоматично, в зависимост от стайната температура, а вентилаторът може да се изключи и незабавно. Това не е неизправност.

6.2.3 За работата в режим на отопление

Достигането на зададената температура за общ режим на отопление може да отнеме повече време, отколкото за режим на охлаждане.

Следващата операция се изпълнява, за да се предпази отоплителният капацитет от спадане или от духане на студен въздух.

Работа в режим на размразяване

В режим на отопление, замръзването на въздушно-охлажданата намотка на външния модул се увеличава с течение на времето, като ограничава преноса на енергия към намотката на външния модул. Капацитетът за отопление намалява и системата трябва да премине в режим на размразяване, за да може да отстрани заскрежаването от намотката на външния модул. По време на процеса на размразяване капацитетът за отопление от страната на вътрешния модул временно ще спадне, докато размразяването не приключи. След размразяване модулът ще възстанови пълния си капацитет за отопление.

Вътрешният модул ще спре работата на вентилатора, охладителният цикъл ще се обърне и енергията от вътрешността на сградата ще се използва за размразяване на намотката на външния модул.

Вътрешният модул ще показва режим на размразяване на дисплей .

Топъл старт

За да се предотврати подаването на студен въздух в помещението при започване на режима на отопление, вътрешният вентилатор спира автоматично. На дисплея на потребителския интерфейс се извежда . Може да мине известно време преди да тръгне вентилаторът. Това не е неизправност.

6.2.4 За експлоатиране на системата (БЕЗ дистанционен превключвател на режимите охлаждане/отопление)

- Натиснете няколко пъти бутона за избор на работен режим от потребителския интерфейс и изберете желаните от Вас режим на работа.

 Работа в режим на охлаждане

 Работа в режим на отопление

 Режим на вентилатор

- Натиснете бутона за ВКЛ/ИЗКЛ на потребителския интерфейс.



Резултат: Индикаторът за действие светва и системата започва да работи.

6.2.5 За експлоатиране на системата (С дистанционен превключвател на режимите охлаждане/отопление)

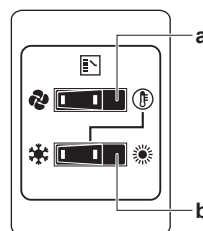

Обзор на дистанционен превключвател на режими на работа



a ПРЕВКЛЮЧВАТЕЛ НА РЕЖИМИТЕ "САМО ВЕНТИЛАТОР/КЛИМАТИК"

Превключете в положение  за режим на вентилатор или в положение  за режим на охлаждане или отопление.

b ПРЕВКЛЮЧВАТЕЛ НА РЕЖИМИТЕ ОХЛАЖДАНЕ/ОТОПЛЕНИЕ

Превключете в положение  за режим на охлаждане или в положение  за режим на отопление

Бележка: В случай, че се използва дистанционен превключвател за режимите на охлаждане/отопление, положението на DIP превключвател 1 (DS1-1) на главната PCB трябва да се постави в положение ВКЛ.

За начало на работа

- Изберете режим на работа с помощта на превключвателя за смяна на охлаждане/отопление както следва:

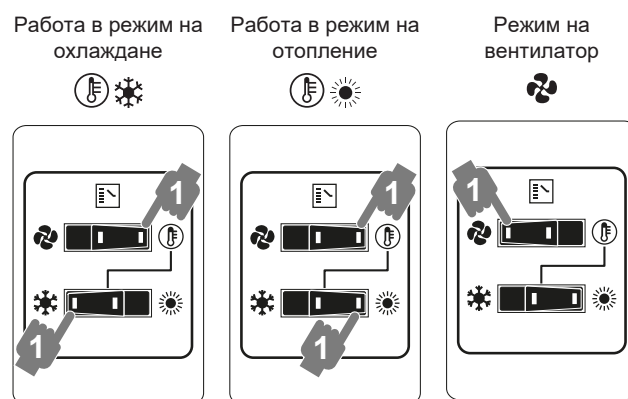

- Натиснете бутона за ВКЛ/ИЗКЛ на потребителския интерфейс.

Резултат: Индикаторът за действие светва и системата започва да работи.

За спиране на работа

- Натиснете бутона за ВКЛ/ИЗКЛ на потребителския интерфейс отново.

6 Работа

Резултат: Индикаторът за действие угасва и системата спира да работи.

БЕЛЕЖКА

Не изключвайте захранването веднага след като устройството спре да работи, изчакайте поне 5 минути.

За регулиране

За програмиране на температурата, скоростта на вентилатора и посоката на въздушния поток, вижте ръководството за експлоатация на потребителския интерфейс.

6.3 Използване на програмата за изсушаване

6.3.1 За програмата за изсушаване

- Функцията на тази програма е да намали влажността в помещението с минимално понижение на температурата (минимално охлаждане на помещението).
- Микрокомпютърът автоматично определя температурата и скоростта на вентилатора (не могат да се задават чрез потребителския интерфейс).
- Системата не започва работа, ако стайната температура е ниска (<20°C).

6.3.2 За използване на програмата за изсушаване (БЕЗ дистанционен превключвател на режимите охлаждане/отопление)

За начало на работа

- 1 Натиснете няколко пъти бутона за избор на работен режим на потребителския интерфейс и изберете  (програма за изсушаване).
- 2 Натиснете бутона за ВКЛ/ИЗКЛ на потребителския интерфейс.

Резултат: Индикаторът за действие светва и системата започва да работи.

- 3 Натиснете бутона за регулиране на посоката на въздушния поток. (Само за модели с двойна струя, множество струи, таванно окачване и монтиране на стена.) За подробности, вижте "6.4 Настройка на посоката на въздушния поток" [▶ 14].

За спиране на работа

- 4 Натиснете бутона за ВКЛ/ИЗКЛ на потребителския интерфейс отново.

Резултат: Индикаторът за действие угасва и системата спира да работи.

БЕЛЕЖКА

Не изключвайте захранването веднага след като устройството спре да работи, изчакайте поне 5 минути.

6.3.3 За използване на програмата за изсушаване (С дистанционен превключвател на режимите охлаждане/отопление)

За начало на работа

- 1 Изберете режим на охлаждане с помощта на дистанционния превключвател.

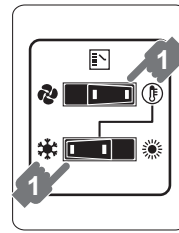

- 2 Натиснете няколко пъти бутона за избор на работен режим на потребителския интерфейс и изберете  (програма за изсушаване).

- 3 Натиснете бутона за ВКЛ/ИЗКЛ на потребителския интерфейс.

Резултат: Индикаторът за действие светва и системата започва да работи.

- 4 Натиснете бутона за регулиране на посоката на въздушния поток. (Само за модели с двойна струя, множество струи, таванно окачване и монтиране на стена.) За подробности, вижте "6.4 Настройка на посоката на въздушния поток" [▶ 14].

За спиране на работа

- 5 Натиснете бутона за ВКЛ/ИЗКЛ на потребителския интерфейс отново.

Резултат: Индикаторът за действие угасва и системата спира да работи.

БЕЛЕЖКА









Не изключвайте захранването веднага след като устройството спре да работи, изчакайте поне 5 минути.

6.4 Настройка на посоката на въздушния поток

Вижте ръководството за експлоатация на монтирания потребителски интерфейс.

6.4.1 За въздушните клапи



Типове въздушни клапи:

-   Модули с двоен поток+мулти поток
-   Ъглови модули
-   Модули с окачване на тавана
-   Модули с монтиране на стена

Микропроцесорът управлява посоката на въздушния поток, която може да се различава от показаната на дисплея. Това става в следните случаи.

Охлаждане	Отопление
<ul style="list-style-type: none">• Когато стайната температура е по-ниска от зададената температура.	<ul style="list-style-type: none">• В началото на работата.• Когато стайната температура е по-висока от зададената температура.• В режим на размразяване.
<ul style="list-style-type: none">• При постоянна работа с хоризонтална посока на въздушния поток.• При продължителна работа на окачен на тавана или монтиран на стената вътрешен модул, с насочена надолу въздушна струя, направлението на въздушния поток може да се управлява от микропроцесора и тогава индикацията върху дисплея на потребителския интерфейс също ще се промени.	

Посоката на въздушния поток може да се настройва по един от следните начини:

- Перките на въздушния поток заемат нужното положение сами.
- Посоката на въздушния поток може да се зададе от потребителя.
- Автоматично  и желано положение .



ПРЕДУПРЕЖДЕНИЕ

НИКОГА не се допирайте до отвора за отвеждане на въздуха или хоризонталните перки по време на тяхното обръщане. Това може да доведе до затискане на пръстите или повреда на устройството.



БЕЛЕЖКА

- Границите на преместване на перките са променливи. За подробности се обърнете към Вашия доставчик. (Само за модели с двойна струя, множество струи, таванно окачване и монтиране на стена.)
- Избягвайте работата при хоризонтална посока на въздушния поток . Това може да причини отлагане на влага или прах по тавана или клапата.

6.5 Настройка на главния потребителски интерфейс

6.5.1 За настройката на главния потребителски интерфейс



ИНФОРМАЦИЯ

Следващата фигура е само за пример и е възможно да НЕ съответства на оформлението на вашата система.

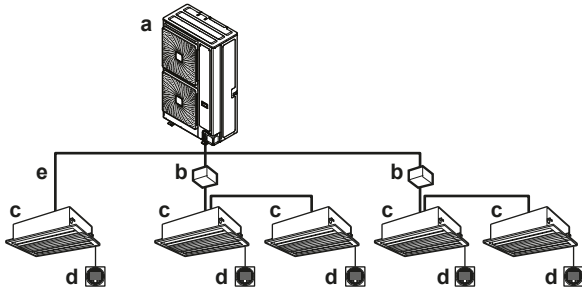

- a Външен модул
- b SV модул
- c VRV DX външен модул
- d Потребителски интерфейс
- e Директно съединение към VRV DX вътрешен модул

Когато системата е инсталирана, както е илюстрирано на горната фигура, необходимо е – за всяка подсистема – един от пултовете за потребителски интерфейс да се определи като главен.

Дисплеите на подчинените потребителски интерфейси извеждат символа  (смяна на режим при централизирано управление), като следват автоматично режима на работа, определен от главния потребителски интерфейс.



Само главният потребителски интерфейс може да избира режим на отопление или охлаждане (върховенство при охлаждане/отопление).

6.5.2 За определяне на главен потребителски интерфейс

- 1 Натиснете за 4 секунди бутона за избор на работен режим на текущо избрания главен потребителски интерфейс. В случай, че тази процедура не е била изпълнена все още, тя може да се изпълни от първия задействан потребителски интерфейс.

Резултат: Символът  (смяна на режим при централизирано управление), изведен на дисплеите на всички подчинени потребителски интерфейси, които са свързани към един и същи външен модул, мига.

- 2 Натиснете бутона за избор на работен режим на този контролер, който желаете да определите като главен потребителски интерфейс.

Резултат: С това, задаването е завършено. Този потребителски интерфейс е определен за главен и символът  (смяна на режим при централизирано управление) изчезва от дисплея. Дисплеите на останалите потребителски интерфейси показват  (смяна на режим при централизирано управление).

Вижте ръководството за експлоатация на монтирания потребителски интерфейс.

7 Поддръжка и сервис

7.1 Предпазни мерки при поддръжка и сервисно обслужване



ВНИМАНИЕ

Вижте "3 Инструкции за безопасност за потребителя" [▶ 9] за потвърждение на всички съответни инструкции за безопасност.



БЕЛЕЖКА

НИКОГА не инспектирайте и не ремонтирайте сами устройството. За тази цел потърсете квалифициран сервисен специалист.



БЕЛЕЖКА

НЕ избърсвайте работния панел на контролера с бензин, разреждател, химически прах и др. Панелът може да се обезцвети или покритието може да се обели. Ако е силно замърсен, намокрете кърпа във воден разтвор на неутрален миещ препарат, изцедете добре кърпата и избършете панела. След това избършете повторно с друга суха кърпа.

7.2 За хладилния агент



ВНИМАНИЕ

Вижте "3 Инструкции за безопасност за потребителя" [▶ 9] за потвърждение на всички съответни инструкции за безопасност.

Този продукт съдържа флуорирани газове, които предизвикват парников ефект. НЕ изпускате газовете в атмосферата.

Тип хладилен агент: R32

Стойност на потенциал за глобално затопляне (GWP): 675

В зависимост от приложимото законодателство е възможно да се изисква извършването на периодични проверки за изтичане на хладилен агент. За подробности се обърнете към Вашия монтажник.

8 Отстраняване на проблеми



БЕЛЕЖКА

Приложимото законодателство относно флуоросъдържащите парникови газове изисква зареждането с хладилен агент на модула да бъде посочено както то тегло, така и като еквивалент CO₂.

Формула за изчисляване на емисиите на парникови газове, изразени като еквивалент в тонове CO₂:
Стойност GWP на хладилния агент × общото количество зареден хладилен агент [в kg]/1000

За повече информация се свържете с Вашия монтажник.

7.3 Следпродажбен сервис

7.3.1 Препоръчителна поддръжка и проверка

Тъй като при използване на уреда в продължение на няколко години се натрупва прах, производителността на уреда до известна степен ще се влоши. Тъй като разглобяването и почистването на вътрешността на модулите изисква технически познания и за да се осигури най-добрата поддръжка на вашите уреди, препоръчваме да сключите отделен договор за поддръжка и проверка като допълнение към обичайните дейности по поддръжката. Нашата дилърска мрежа има достъп до постоянна складова наличност от основни компоненти, за да поддържа възможно най-дълго време работата на Вашия уред. За подробности се обърнете към Вашия доставчик.

Когато се обръщате към дилъра за намеса, винаги съобщавайте:

- Пълното наименование на модела на уреда.
- Фабричния номер (посочен върху табелката със спецификации на уреда).
- Датата на инсталация.
- Признаците на неизправност и подробности за дефекта.



ПРЕДУПРЕЖДЕНИЕ

- НЕ модифицирайте, разглобявайте, премествайте, монтирайте отново или ремонтирайте модула сами, тъй като неправилният демонтаж или монтаж може да причини токов удар или пожар. Обърнете се към вашия доставчик.
- В случай на инцидентно изтичане на охладителна течност, уверете се, че наоколо няма открити пламъци. Самият охладител е напълно безопасен, нетоксичен и умерено запалим, но той ще генерира токсичен газ, ако инцидентно изтече в помещение, където има наличие на запалим въздух от вентилаторни печки, газови котлони и др. Винаги искайте от квалифициран техник потвърждение, че мястото на утечката е ремонтирано преди да подновите експлоатацията.

8 Отстраняване на проблеми

При настъпване на някоя от следните неизправности, изпълнете посочените по-долу мерки и се свържете с Вашия доставчик.



ПРЕДУПРЕЖДЕНИЕ

Спрете уреда и ИЗКЛУЧЕТЕ захранването, ако възникне нещо необичайно (миризма на изгорено и др.).

Оставянето на уреда при такива обстоятелства може да причини повреда, токов удар или пожар. Обърнете се към вашия доставчик.

Системата ТРЯБВА да се ремонтира от квалифициран сервизен персонал.

Неизправност	Мерки
При често задействане на предпазно устройство от рода на предпазител, прекъсвач или датчик за заземяване, или когато ключът за включване/ изключване НЕ работи коректно.	Изключете захранването.
Превключвателят за режим НЕ работи добре.	Изключете захранването.
Ако при извеждане на символа на дисплея, номерът на модула и индикаторът за действие мигат, и се изведе код за неизправност.	Уведомете доставчика и съобщете кода на неизправност.

Ако системата НЕ работи коректно в други, освен описаните по-горе случаи, и не се наблюдава нито една от описаните по-горе неизправности, изследвайте системата в съответствие със следните процедури.

Неизправност	Мерки
Ако възникне утечка на хладилен агент (код на грешка <i>F0/C1H</i>)	<ul style="list-style-type: none"> Системата ще предприеме действия. НЕ изключвайте захранването. Уведомете доставчика и съобщете кода на неизправност.
Ако системата не работи изобщо.	<ul style="list-style-type: none"> Проверете дали не е прекъснато електрозахранването. Изчакайте до възстановяване на напрежението. Ако спирането на електрозахранването се случи по време на работа, системата автоматично се рестартира веднага след възстановяване на захранването. Проверете дали няма изгорял предпазител или осигурен задействан прекъсвач. Сменете предпазителя или рестартирайте прекъсвача, ако е необходимо.
Ако системата работи само в режим на вентилатор, но спира след преминаване в режим на охлаждане или отопление.	<ul style="list-style-type: none"> Проверете, дали отворите за приток и отвеждане на въздуха на вътрешния или външния модул не са запушени от препятствия. Отстранете всички препятствия и осигурете свободно преминаване на въздуха. Проверете дали на дисплея на потребителския интерфейс се извежда на началния екран. Вижте ръководството за монтаж и експлоатация на вътрешния модул.

Неизправност	Мерки
Системата работи, но охлаждането или отоплението са недостатъчни.	<ul style="list-style-type: none"> Проверете, дали отворите за приток и отвеждане на въздуха на вътрешния или външния модул не са запушени от препятствия. Отстранете всички препятствия и осигурете свободно преминаване на въздуха. Проверете дали въздушният филтър не е запушен (вижте раздела "Поддръжка" в ръководството за вътрешния модул). Проверете настройката на температурата. Проверете настройката на силата на въздушната струя от потребителския интерфейс. Проверете за наличие на отворени врати и прозорци. Затворете вратите и прозорците, за да предпазите от навлизане на вятър. Проверете дали по време на охлаждането, в помещението не се намират прекалено много хора. Проверете дали в помещението няма твърде много източници на топлина. Проверете дали в помещението прониква пряка слънчева светлина. Използвайте завеси или щори. Проверете дали ъгълът на въздушната струя е избран правилно.

Ако след проверката на всички тези неща по-горе не можете да отстраните проблема сами, свържете се с вашия монтажник и посочете признаците, пълното наименование на модела на уреда (с фабричния номер, ако е възможно) и датата на инсталиране.

8.1 Кодове на грешки: Обзор

Ако на дисплея на потребителския интерфейс се появи даден код за неизправност, свържете се с вашия монтажник и посочете кода, типа на модула и серийния номер (ще намерите тези данни на табелката със спецификации на уреда).

За ваша справка е предоставен списък на кодовете за неизправност. В зависимост от нивото на кода, можете да го изчистите с натискане на бутона ВКЛ/ИЗКЛ. Ако не можете, попитайте монтажника за съвет.

Основен код	Съдържание
<i>RD</i>	Задействано външно предпазно устройство
<i>RD-11</i>	R32 сензорът в един от вътрешните модули е установил утечка на хладилен агент ^(a)
<i>RD-20</i>	R32 сензорът в един от SV модулите е установил утечка на хладилен агент.
<i>RD/CH</i>	Грешка в системата за безопасност (проверка за утечки) ^(a)
<i>RI</i>	EEPROM неизправност (вътре)
<i>RI</i>	Неизправност на източване (вътрешен/SV модул)
<i>RE</i>	Неизправност на вентилатор (вътре)
<i>RI</i>	Неизправност на въртяща се клапа на вентилатор (вътре)
<i>RI</i>	Неизправност на разширителен клапан (вътре)
<i>RF</i>	Неизправност на източване (вътрешен модул)
<i>RI</i>	Неизправност на прахова камера на филтър (вътре)

Основен код	Съдържание
<i>RI</i>	Неизправност на настройка на капацитет (вътре)
<i>CI</i>	Неизправност на управление между главна и подчинена PCB (вътре)
<i>CI</i>	Неизправност на термистор на топлообменника (вътре; течност)
<i>CI</i>	Неизправност на термистор на топлообменника (вътре; газ)
<i>CI</i>	Неизправност на термистор на всмуквания въздух (вътре)
<i>CI</i>	Неизправност на термистор на изпускания въздух (вътре)
<i>CI</i>	Неизправност на сензор за движение или температура на пода (вътре)
<i>CH-D1</i>	Неизправност на R32 сензор в един от вътрешните модули ^(a)
<i>CH-D2</i>	Изтекъл срок на годност на R32 сензор в един от вътрешните модули ^(a)
<i>CH-D5</i>	Срок на годност на R32 сензор изтича след <6 месеца в един от вътрешните модули ^(a)
<i>CH-10</i>	Изчакване на вход за смяна на сензор R32 на вътрешен модул ^(a)
<i>CH-20</i>	Изчакване на вход за смяна на SV модул
<i>CH-21</i>	SV модул, неизправност на R32 сензор
<i>CH-22</i>	По-малко от 6 месеца преди изтичане на срок на годност на сензор R32 в SV модул
<i>CH-23</i>	Изтекъл срок на годност на сензор R32 на SV модул
<i>CI</i>	Неизправност на термистор на потребителски интерфейс (вътре)
<i>E1</i>	Неизправност на PCB (вън)
<i>E2</i>	Задействан детектор за утечки на ток (вън)
<i>E3</i>	Активиран превключвател за високо налягане
<i>E4</i>	Неизправност на ниско налягане (вън)
<i>E5</i>	Открита блокировка на компресора (вън)
<i>E7</i>	Неизправност на мотор на вентилатор (вън)
<i>E9</i>	Неизправен електронен разширителен клапан (външен модул)
<i>ER-27</i>	Неизправност на демпфер на SV модул
<i>F3</i>	Неизправна изходяща температура (вън)
<i>F4</i>	Ненормална засмукваща температура (вън)
<i>H3</i>	Неизправност на превключвател за високо налягане
<i>H7</i>	Неизправност на мотор на вентилатор (вън)
<i>H9</i>	Неизправност на сензор за околна температура (вън)
<i>J3</i>	Неизправност на сензор за изходяща температура (вън)
<i>J5</i>	Неизправност на сензор за засмукваща температура (вън)
<i>J6</i>	Неизправност на сензор за температура при размразяване (външен) или сензор за температура на газ в топлообменник (външен)
<i>J7</i>	Неизправност на сензор за температура на течен хладилен агент (след недозагриване HE) (външен)
<i>J8</i>	Неизправност на сензор за температура на течност (серпентина) (вън)
<i>J9</i>	Неизправност на сензор за температура на газообразен хладилен агент (след недозагриване HE) (външен)

8 Отстраняване на проблеми

Основен код	Съдържание
JR	Неизправност на сензор за високо налягане (S1NPH)
JL	Неизправност на сензор за ниско налягане (S1NPL)
L1	INV PCB аномална
L4	Ненормална температура на ребро
L5	INV PCB аномална
LB	Установен свръхток на компресор
L9	Блокировка на компресор (стартиране)
LC	Управление външен модул - инвертор: Проблем в INV управление
P1	INV дисбаланс на захранващо напрежение
P4	Неизправност на термистор на ребро
PJ	Неизправност на настройка на капацитет (вън)
UD	Ненормален спад на ниско налягане, неизправен разширителен клапан
U1	Обърната фаза на захранването
U2	INV недостиг на захранващо напрежение
U3	Пробна експлоатация на системата още не е извършена
U4	Неизправни проводници вътрешен/SV модул/външен
U5	Ненормална комуникация между потребителски интерфейс и вътрешен модул
U7	Неизправно окабеляване към външен/външен
U9	Предупреждение поради грешка в друг модул (вътрешен/SV модул)
UR	Неизправно свързване или несъвпадение на типове на вътрешни модули
UR-55	Заклучване на системата
UR-57	Входна грешка на вътрешна вентилация
UC	Дублиране на централизиран адрес
UE	Неизправност в комуникация между централизирано управление и вътрешни модули
UF	Неизправни проводници вътрешен/SV модул
UH	Неизправност на автоматично адресиране (неконсистентност)
UJ-37	Скорост на въздушния поток под законовата граница (за EKEA/EKVDX)

^(a) Кодът за грешка се извежда на потребителския интерфейс на вътрешния модул, където е възникнала грешката.

8.2 Симптоми, които НЕ са неизправности на системата



Следните симптоми НЕ са признаци за неизправност:

8.2.1 Симптом: Системата не работи

- Климатикът не започва да работи непосредствено след натискане на бутон за включване/изключване на потребителския интерфейс. Ако индикаторът за действие свети, системата е в изправно състояние. За да се предпази двигателят на компресора от претоварване, климатикът започва да функционира 5 минути, след включване, в случай, че е бил изключен непосредствено преди това. Същото отложено стартиране ще настъпи и след превключване на режима на работа.

- Ако на дисплея на пулта за дистанционно управление се изведе символът за централизирано управление и натискането на бутон за включване води до неколкостепенно примигване на дисплея в рамките на няколко секунди. Мигацията означава, че потребителският интерфейс не може да се използва.
- Системата не започва работа веднага след включване на захранването. Изчакайте една минута, докато микропроцесорът се подготви за работа.

8.2.2 Симптом: Не може да се превключва между Охлаждане и Отопление

- Когато на дисплея се изведе символът  (смяна на режим при централизирано управление), това означава, че потребителският интерфейс е подчинен.
- Когато е монтиран дистанционен превключвател на режимите охлаждане/отопление и дисплеят показва  (смяна под централизирано управление), това е така, защото смяната на охлаждане/отопление се контролира от дистанционния превключвател на режимите охлаждане/отопление. Обърнете се към Вашия доставчик, за да разберете къде е монтиран дистанционният превключвател.

8.2.3 Симптом: Възможна е работата в режим на вентилатор, но охлаждането и отоплението не работят

Веднага след включване на захранването. Микропроцесорът е готов за работа и извършва проверка на комуникацията с вътрешния модул(и). Моля, изчакайте най-много 12 минути до завършване на този процес.

8.2.4 Симптом: Скоростта на вентилатора не съответства на настройката

Силата на въздушния поток не се променя, дори и при натискане на бутон за настройка. По време на работа в режим на отопление, когато стайната температура достигне зададената стойност, външният модул се изключва, а вътрешният модул преминава към най-ниска степен на вентилатора. Това се прави, за да се избегне подаването на студен въздух пряко към намиращите се в стаята. Скоростта на вентилатора няма да се промени при натискане на бутон, дори когато друг вътрешен модул е в режим на отопление.

8.2.5 Симптом: Посоката на въздушния поток не съответства на зададената

Посоката на въздушния поток не съответства на изведената на дисплея. Посоката на вентилация не се променя. Причината е в това, че блокът се управлява от микропроцесора.

8.2.6 Симптом: От уреда излиза бяла мъгла (вътрешен модул)

- При висока влажност по време на работа в режим на охлаждане. Ако вътрешността на вътрешния модул е извънредно замърсена, разпределението на температурата в помещението става неравномерно. Необходимо е да се почисти вътрешността на блока. Обърнете се към Вашия доставчик за указания по почистването на уреда. Тази операция трябва да се извърши от квалифициран сервизен персонал.
- Незабавно след прекратяване на работата в режим на охлаждане и ако стайната температура и влажност са ниски. Това се дължи на обратното оттичане във вътрешния модул на загрял охладителен газ, който генерира пара.

8.2.7 Симптом: От уреда излиза бяла мъгла (вътрешен модул, външен модул)

При преход към режим на отопление след програма за размразяване. Образуваната при размразяването влага се изпарява и излиза от блока.

8.2.8 Симптом: Дисплеят на дистанционния контролер показва "U4" или "U5" и спира, но след това се рестартира след няколко минути

Това е защото потребителският интерфейс прихваща шум от други електрически уреди. Това пречи на комуникацията между модулите и води до спирането им. Работата се подновява автоматично при спиране на шума. Нулирането на захранването може да помогне за премахване на тази грешка.

8.2.9 Симптом: Шумове, издавани от климатика (вътрешен модул)

- Слаб бълбукащ и съскащ звук, който се чува веднага след включване на захранването. Електронният терморегулиращ вентил, който се намира във вътрешния модул, започва да работи и издава този шум. Звукът изчезва след около една минута.
- Продължителен нисък шумящ звук се чува при охлаждане или спиране на системата. Този звук се чува при задействане на дренажната помпа (опционален аксесоар).
- Припукващ звук се чува при спиране на системата след работа в режим на отопление. Този звук се дължи на разширяването и свиването на пластмасовите части, причинено от промяната на температурата.
- Нисък съскащ или бълбукащ звук се чува при спиране на работата на вътрешния модул. Този звук се чува и когато работи друг вътрешен модул. Малко количество охладителна течност продължава да циркулира, за да се предотврати оставането на масло и охладителна течност в неработещата система.

8.2.10 Симптом: Шумове, издавани от климатика (вътрешен модул, външен модул)

- Продължителен нисък съскащ звук се чува при охлаждане или размразяване. Това е звукът от газообразния хладилен агент, който протича през вътрешното и външното тяло.
- Съскащ звук, който се чува в началото или непосредствено след спиране на работа в режим на размразяване. Това е шумът от охладителя, причинен от спиране или изменение в скоростта на циркулация.

8.2.11 Симптом: Шумове, издавани от климатика (външен модул)

Изменение на тона на работния шум. Този шум е причинен от промяната на честотата.

8.2.12 Симптом: От уреда излиза прах

При първоначално използване на уреда след продължителен престой. Това се дължи на попадането на прах в уреда.

8.2.13 Симптом: Уредът изпуска миризми

Уредът може да абсорбира миризми от помещението, мебелите, цигарен дим и др., които след това отново навлизат в стаята.

8.2.14 Симптом: Вентилаторът на външния модул не се върти

По време на работа скоростта на вентилатора се управлява, за да се оптимизира работата на уреда.

8.2.15 Симптом: Компресорът във външния блок не спира след кратка работа в режим на отопление

Това е така, за да не се допусне задържане на охладителен агент в компресора. Модулът ще спре да работи след 5 до 10 минути.

8.2.16 Симптом: Вътрешността на външния модул е топла, дори и когато модулът не работи

Това се получава, понеже нагревателят на картера нагрява компресора, с цел да се осигури плавно стартиране.

8.2.17 Симптом: При спиране на вътрешния модул може да се почувства горещ въздух

Няколко различни вътрешни модули работят в една и съща система. Когато работи друг модул, известно количество охладител все още ще протича през модула.

9 Преместване

Свържете се с вашия доставчик за преместване и повторно инсталиране на целия уред. Преместването изисква технически познания.

10 Бракуване

Този уред използва хидрофлуоровъглерод. Свържете се с вашия дилър за бракуване на уреда. Климатикът трябва да се събира, превозва и изхвърля в съответствие със законите за събиране и унищожаване на хлорофлуоровъглерод.

**БЕЛЕЖКА**

НЕ се опитвайте сами да демонтирате системата: демонтажът на системата, изхвърлянето/предаването за рециклиране на хладилния агент, на маслото и на други части ТРЯБВА да отговаря на изискванията на приложимото законодателство. Уредите ТРЯБВА да се разглеждат като техника със специален режим на обработка за рециклиране, повторно използване и възстановяване.

За монтажника

11 За кутията

Имайте предвид следното:

- При доставката модулет ТРЯБВА да се провери за повреди и окомплектованост. За всяка повреда или липса ТРЯБВА незабавно да се докладва на агента по рекламациите на превозвача.
- Докарайте опакования модул, колкото е възможно по-близо до неговата крайна позиция на монтаж, за да предотвратите получаването на повреди по време на транспортирането.
- Подгответе предварително пътя, по който искате да приведете уреда до крайната му позиция за монтаж.

11.1 За повдигане на външното тяло



ВНИМАНИЕ

За да избегнете нараняване, НЕ докосвайте отвора за приток на въздух или алуминиевите ребра на модула.

Вилчен кар

високоповдигач. Ако уредът остане на палета, можете да използвате и вилков товарач.

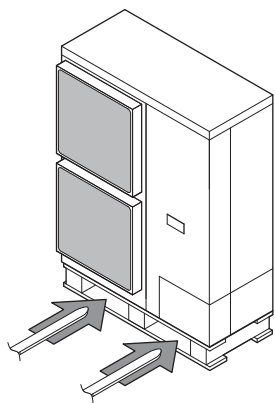

Кран. За модели 10+12 HP можете също да използвате кран и да повдигнете уреда, както следва:

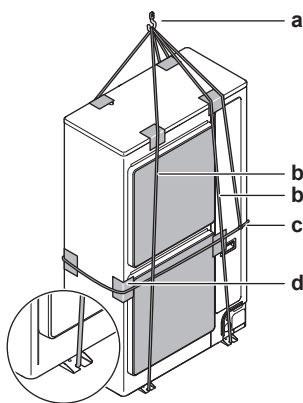

- a Подемна кука
- b Две вертикални въжета (поне 8 m и Ø20 mm) за повдигане на модула
- c Едно хоризонтално въже (също закрепено към куката), за да не падне модулет
- d Защитен материал (парцали, меки материали) между въжетата и корпуса за предпазване на корпуса



ПРЕДУПРЕЖДЕНИЕ

Центърът на тежестта на модула се отклонява надясно (към страната на компресора). Ако повдигате модула чрез кран и не закрепите хоризонтално въже към подемната кука както е показано, модулет може да падне.

Пренесете модула бавно, както е показано:

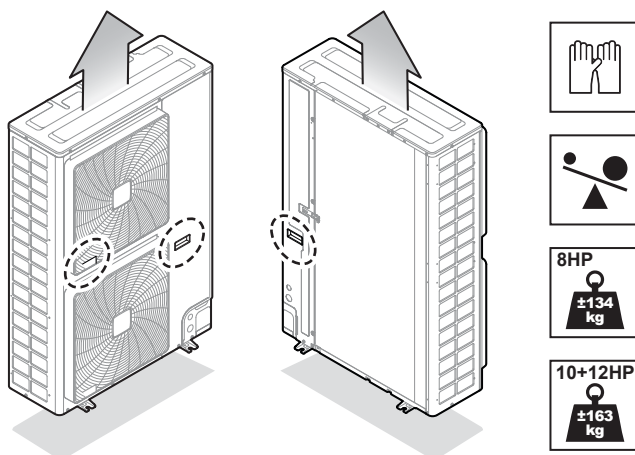

11.2 За демонтиране на аксесоарите ОТ ВЪНШНИЯ МОДУЛ

- 1 Демонтирайте сервисния капак. Вижте "14.2.1 За отваряне на външното тяло" [▶ 31].
- 2 Извадете аксесоарите.

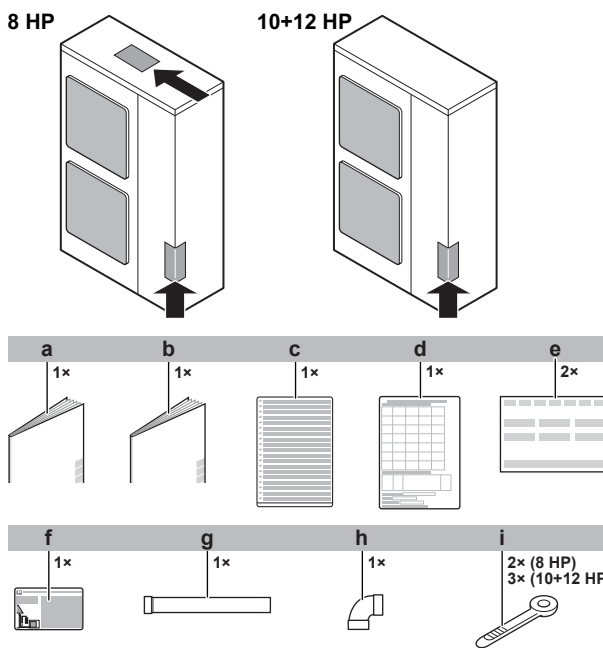

- a Общи мерки за безопасност
- b Ръководство за монтаж и експлоатация на външния модул
- c Многоезичен етикет за флуорирани парникови газове
- d Брошура с информация за инсталацията
- e Декларация за съответствие
- f Етикет за флуорирани газове, които предизвикват парников ефект
- g Допълнителна тръба за газообразен хладилен агент 1 (само за 10 HP: Ø19,1 mm)
- h Допълнителна тръба за газообразен хладилен агент 2 (8 HP: Ø19,1 mm; 10+12 HP: Ø22,2 mm)
- i Кабелна връзка (8 HP: 2x; 10+12 HP: 3x)

11.3 За да демонтирате транспортната подложка



БЕЛЕЖКА

Ако уредът се използва с прикрепена транспортна тапа, може да се генерира ненормална вибрация или шум.

Транспортната тапа за предпазване на уреда по време на транспортиране трябва да бъде свалена. Направете както е посочено на фигурата и процедурата по-долу.

- 1 Махнете болта (a) и шайбите.
- 2 Свалете транспортна тапа (b), както е показано на схемата по-долу.

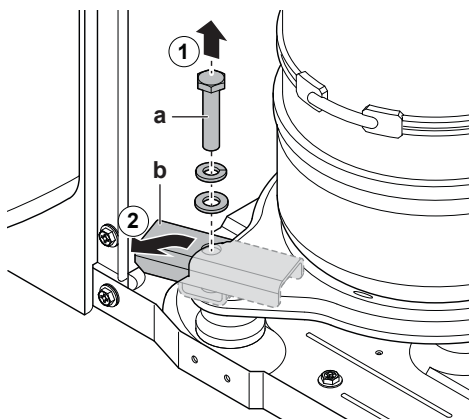

a Болт
b Транспортна тапа

12 За модулите и опциите

12.1 За външния модул

Това ръководство за монтаж е предназначено за VRV 5-S, система с топлинна помпа, изцяло задвижвана от инвертор.

Тези модули са предназначени за външен монтаж и се използват за приложения с топлинна помпа въздух-към-въздух.

Спецификация		
Капацитет	Отопление	25~37,5 kW
	Охлаждане	22,4~33,5 kW
Предвидена външна температура	Отопление	-20~21°C DB -20~15,5°C WB
	Охлаждане	-5~52°C DB

12.2 Разположение на системата



ПРЕДУПРЕЖДЕНИЕ

Инсталацията ТРЯБВА да отговаря на изискванията, приложими към това R32 оборудване. За повече информация, вижте "13 Специални изисквания за R32 оборудване" ▶ 21).



ИНФОРМАЦИЯ

Следващата фигура е само за пример и е възможно да НЕ съответства на оформлението на вашата система.

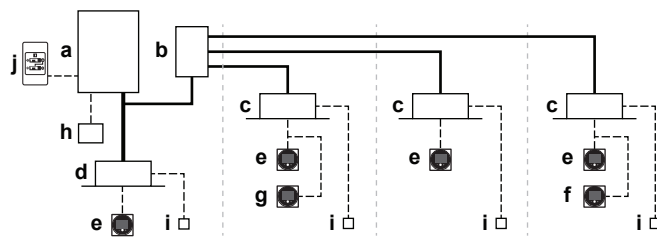

- a Външен модул с топлинна помпа
 - b Модул на предпазен клапан (SV)
 - c Вътрешен модул VRV с директно разширение (DX)
 - d Вътрешен модул VRV с директно разширение (DX) (директно съединение от външен към вътрешен)
 - e Дистанционно управление в **нормален режим**
 - f Дистанционно управление в **режим "Само аларма"**
 - g Дистанционно управление в **режим "Супервайзор"** (задължително в някои ситуации)
 - h Централизирано дистанционно управление (опционално)
 - i Опционална печатна платка (допълнително оборудване)
 - j Превключвател за дистанционно превключване на управлението между охлаждане/отопление (опционално)
- Тръбопровод за хладилен агент
- - - - Междумодулни проводници и окабеляване за потребителския интерфейс
— Директно свързване на вътрешни модули към външния модул

13 Специални изисквания за R32 оборудване

13.1 Изисквания за монтаж на пространство



ПРЕДУПРЕЖДЕНИЕ

Ако уредът съдържа хладилен агент R32, тогава площта на пода на помещението, в което се съхранява уредът, трябва да е поне 429 m².



БЕЛЕЖКА

- Тръбопроводът трябва да бъде надеждно монтиран и защитен от физическа повреда.
- Сведете до минимум тръбната инсталация.

13.2 Изисквания към разположение на системата

VRV 5-S използва хладилен агент R32, който е класифициран като A2L и е умерено запалим.

За да отговаря на изискванията на IEC 60335-2-40 за хладилни системи с повишена херметичност, тази система е оборудвана с аларма в дистанционното управление и със спирателни клапани в SV модула. И двете мерки за безопасност са специфични за монтажа и могат да бъдат определени с помощта на изискванията, посочени в това ръководство. SV модулет е предварително подготвен за вентилирано заграждение като мярка за противодействие. В случай че се спазват изискванията на настоящото ръководство, не са необходими допълнителни мерки за безопасност.

Позволена е широка гама от комбинации на зареждане и площ на помещението, благодарение на предпазните мерки, които по подразбиране са внедрени в системата.

Спазвайте изискванията за монтаж по-долу, за да се уверите, че цялата система отговаря на законодателството.

13 Специални изисквания за R32 оборудване

Монтаж на външния модул

Външният модул трябва да се монтира на открито. За вътрешен монтаж на външния модул може да са необходими допълнителните мерки, за да се отговори на изискванията на приложимото законодателство.

Наличие на клемата за външен изход на външния модул. Този SVS изход може да се използва, когато са необходими допълнителни предпазни мерки. SVS изходът е контакт на клемата X2M, който се затваря в случай на установена утечка, неизправност или прекъсване на сензора за R32 (разположен във вътрешния или в SV модул).

За повече информация относно SVS изхода вижте "17.5 За свързване на външните изходи" [44].

Монтаж на вътрешния модул

БЕЛЕЖКА

Ако едно или повече помещения са свързани към модула чрез използване на система от канали, проверете дали входящият и изходящият отвор за въздух са свързани директно с помещението чрез канал. НЕ използвайте пространства от рода на фалшив таван като канал за на отворите за приток или отвеждане на въздух.

За монтажа на вътрешния модул вижте ръководството за монтаж и експлоатация, предоставено с вътрешния модул. За съвместимост на вътрешните модули вижте последната версия на книгата с технически данни на този модул.

В зависимост от размера на помещението, в което е монтиран вътрешният модул и общото количество хладилен агент в системата, могат да се са необходими други мерки за безопасност. Вижте "13.3 За определяне на необходимите мерки за безопасност" [22].

Може да се добави опционална изходна печатна платка за вътрешния, за да осигури изход за външно устройство. Изходната печатна платка ще се задейства в случай, че бъде открита утечка, сензорът R32 се повреди или когато сензорът е изключен. За точно име на модела вижте списъка с опции на вътрешния модул. За повече информация относно тази опция, вижте ръководството за инсталиране на опционалната изходна печатна платка.

Изисквания към тръбопровода

ВНИМАНИЕ

Тръбите ТРЯБВА да се монтират съгласно инструкциите, дадени в "15 Монтаж на тръбопровод" [32]. Могат да се използват само механични съединения (например спойка + развалцовани съединения), които отговарят на изискванията на най-новата версия на ISO14903.

Нискотемпературни припойни сплави не трябва да се използват за тръбни връзки.

При тръби, монтирани в обитавани пространства, моля, уверете се, че тръбите са защитени срещу случайни повреди. Тръбите трябва да се проверят съгласно процедурата, посочена в "15.3 Проверка на тръбите за хладилния агент" [37].

Изисквания към дистанционното управление

За монтажа на дистанционното управление вижте ръководството за монтаж и експлоатация, предоставено с дистанционното управление. Всеки вътрешен модул трябва да бъде свързан с дистанционно управление, съвместимо със система за безопасност на R32 (напр. BRC1H52/82* или следващ тип). Тези дистанционни управления имат приложени мерки за безопасност, които ще предупреждават визуално и звуково потребителя в случай на утечка.

За инсталиране на дистанционното управление е задължително да се спазват изискванията.

- 1 Може да се използва само дистанционно управление, съвместимо със система за безопасност. Вижте техническите данни за съвместимост на дистанционното управление (напр. BRC1H52/82*).
- 2 Всеки вътрешен модул трябва да е свързан към отделно устройство за дистанционно управление. Ако вътрешните модули работят под групово управление, възможно е да се използва само едно дистанционно управление.

Примери



- a Външен модул
 - b SV модул
 - c Вътрешен модул
 - d Дистанционно управление, НЕ съвместимо със система за безопасност на R32
 - e Дистанционно управление, съвместимо със система за безопасност на R32
- ✗ НЕ е разрешено
✔ Разрешено

13.3 За определяне на необходимите мерки за безопасност

Стъпка 1 – Определете общото количество хладилен агент в системата. Използвайте стойностите от табелката със спецификации на уреда, за да определите общото количество хладилен агент в системата.

Contains fluorinated greenhouse gases	
R32 GWP: xxx	① = <input type="text"/> kg
	② = <input type="text"/> kg
	① + ② = <input type="text"/> kg
	$\frac{\text{GWP} \times \text{kg}}{1000} = \text{tCO}_2\text{eq}$

Общо зареждане = Фабрично зареждане ①^(a) + допълнително зареждане ②^(b)

- (a) Стойността на фабричното зареждане може да бъде намерена на табелката със спецификации.
- (b) R стойността (допълнителен хладилен агент за зареждане) се изчислява в "16.2 За определяне на допълнителното количество хладилен агент" [40].

БЕЛЕЖКА

Общото заредено количество хладилен агент в системата ТРЯБВА винаги да е по-малко от 79.8 kg.

Стъпка 2 – Определете най-малката площ от:

- Помещението, където е монтиран вътрешен модул
- Всяко от помещенията, обслужвани от канален вътрешният модул, монтиран в друго помещение

Площта на помещението може да бъде определена чрез проектиране на стените, вратите и преградите върху пода и изчисляване на затворената площ. Пространствата, свързани само с окачени тавани, канали или подобни връзки, не се считат за едно пространство.

Стъпка 3 – Използвайте графиката или таблиците (вижте "Figure 4" [▶ 3] в началото на това ръководство), за да определите необходимите мерки за безопасност за вътрешния модул.

- m** Общо заредено количество хладилен агент в системата [kg]
- A_{min}** Минимална площ на помещение [m²]
- (a)** Lowest underground floor (=Най-нисък подземен етаж)
- (b)** All other floors (=Всички други етажи)
- (c)** No safety measure (=Без мярка за безопасност)
- (d)** Alarm OR Natural ventilation (=Аларма ИЛИ естествена вентилация)
- (e)** NOT allowed (=НЕ е разрешено)
- (f)** Alarm + shut-off valve [SV unit] OR Alarm + natural ventilation (=Аларма + спирателен клапан [SV модул] ИЛИ Аларма + естествена вентилация)

Използвайте общото количество хладилен агент в системата и най-малката площ на помещението, за което има инсталиран/климатизиращ вътрешен модул, за да проверите каква мярка за безопасност се изисква.

Бележка: Когато се изисква "Няма мярка за безопасност", все още е позволено да се приложи естествена вентилация или аларма или спирателен клапан (SV модул), ако е необходимо. Следвайте съответните инструкции, както са описани по-долу.

Бележка: Когато се изисква естествена вентилация, все още е позволено да се монтира аларма или спирателен клапан (SV), ако е необходимо. Следвайте съответните инструкции, както са описани по-долу.

Бележка: Когато се изисква аларма + естествена вентилация като мярка за безопасност на други етажи, е позволено също да се монтира аларма + спирателен клапан (SV модул). Следвайте инструкцията, описана по-долу.

Използвайте първата графика (Lowest underground floor^(a)) в случай, че има вътрешен модул, който е инсталиран/климатизира най-ниския подземен етаж на сградата. За останалите етажи използвайте втората графика (All other floors^(b)).

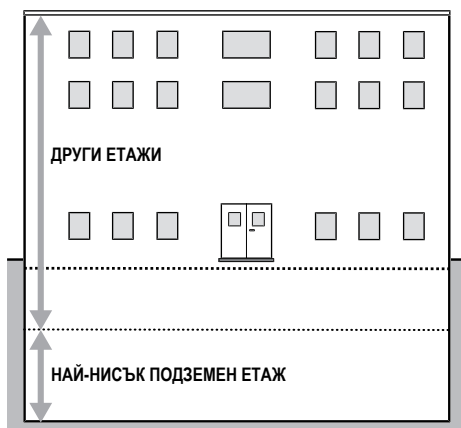

Графиките и таблицата се базират на височина на монтаж на вътрешния модул до 2,2 m (долната част на вътрешния модул или долната част на отворите на канала). Вижте "14.1.1 Изисквания към мястото на монтаж на външния модул" [▶ 30].

Ако височината на монтаж е повече от 2,2 m, могат да се прилагат различни граници за приложимите мерки за безопасност. За да разберете коя мярка за безопасност е необходима в случай, че височината на монтаж е повече от 2,2 m, вижте онлайн инструмента (VRV Xpress).



БЕЛЕЖКА

Вътрешните модули и долната част на каналните отвори не могат да се монтират на по-ниско от 1,8 m от най-ниската точка на пода, с изключение на подово стоящи вътрешни модули (напр. FXNA)

Пример

Общото количество хладилен агент във VRV системата е 20 kg. Всички модули са монтирани в помещения, които НЕ принадлежат към най-ниския подземен етаж на сградата. Пространството, в което е монтиран първият вътрешен модул, има площ на помещението 50 m², пространството, в което е инсталиран вторият вътрешен модул, има площ на помещението 15 m².

- Въз основа на графиката за "All other floors" (Всички останали етажи), лимитът за площ на помещение е **40 m²** за No safety measure" (Няма мерки за безопасност).
- Това означава, че се изискват следните мерки за безопасност:

SV модул	Площ на помещение	Необходима мярка за безопасност
1	A=50 m ² ≥ 40 m ²	Няма мерки за безопасност
2	A=15 m ² < 40 m ²	Аларма + естествена вентилация ИЛИ Аларма + спирателен клапан (SV модул)

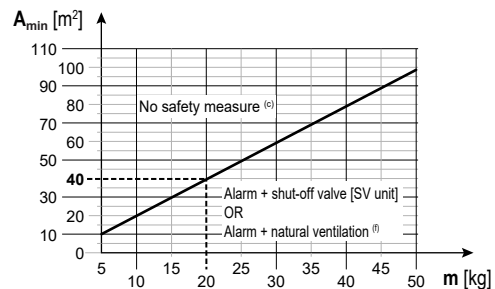

- m** Общо заредено количество хладилен агент в системата [kg]
- A_{min}** Минимална площ на помещение [m²]
- (a)** Lowest underground floor (=Най-нисък подземен етаж)
- (b)** All other floors (=Всички други етажи)
- (c)** No safety measure (=Без мярка за безопасност)
- (d)** Alarm OR Natural ventilation (=Аларма ИЛИ естествена вентилация)
- (e)** NOT allowed (=НЕ е разрешено)
- (f)** Alarm + shut-off valve [SV unit] OR Alarm + natural ventilation (=Аларма + спирателен клапан [SV модул] ИЛИ Аларма + естествена вентилация)

13 Специални изисквания за R32 оборудване

13.3.1 Общ преглед: Блоксхема

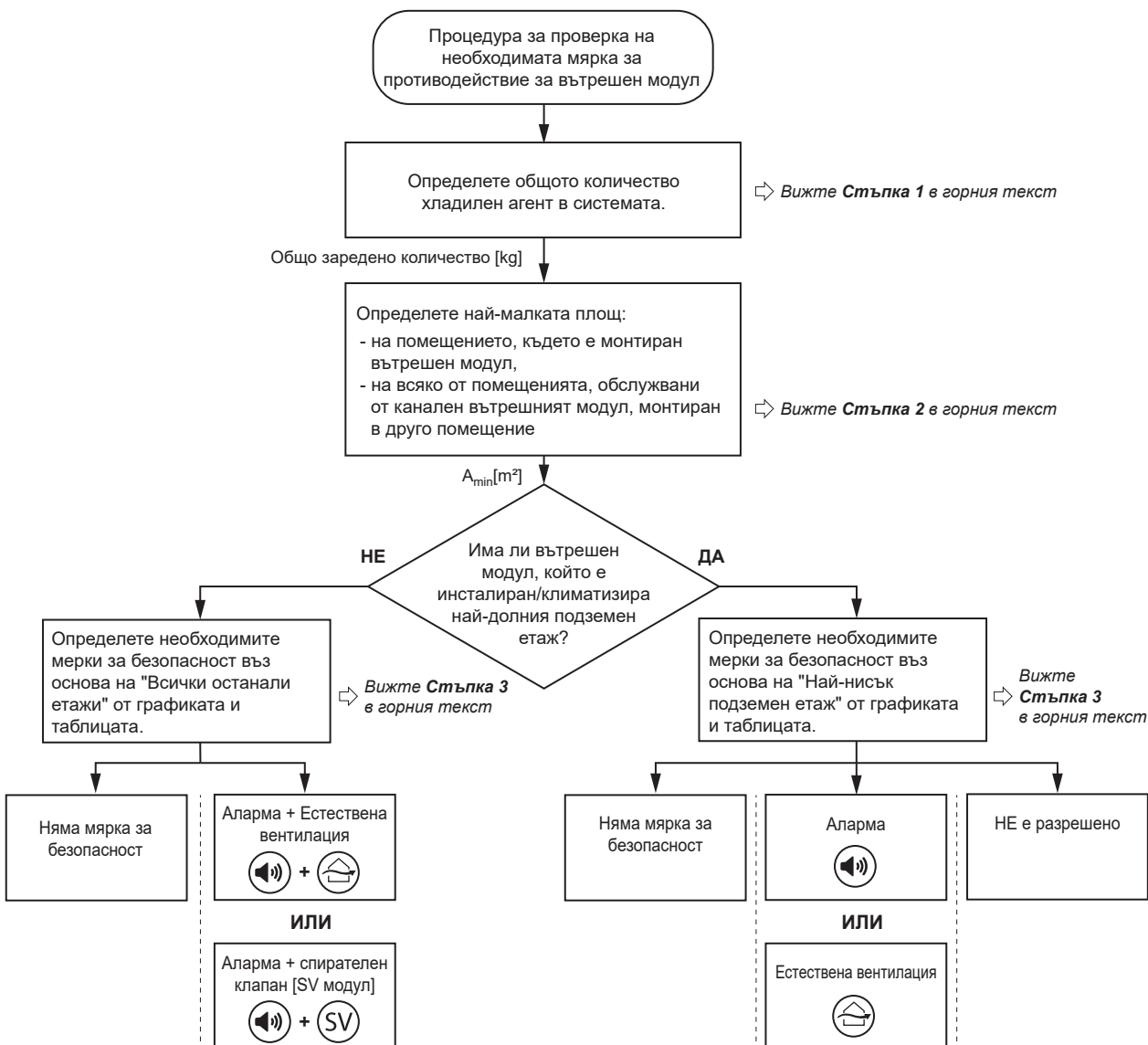

Бележка: Диаграмата е обзорна. Винаги правете справка с пълния текст, посочен в това ръководство, за ясно разбиране и подробно обяснение.

13.4 Мерки за безопасност

13.4.1 Няма мярка за безопасност

Когато площта на помещението е достатъчно голяма, не са необходими мерки за безопасност. Това включва и вътрешен модул, монтиран на най-долния подземен етаж.

Следователно системата за безопасност на R32 във вътрешния модул в достатъчно голямо помещение може да бъде деактивирана (тя е активна по подразбиране) чрез промяна на настройката в потребителския интерфейс, както е показано по-долу:

Полеви настройки

Няма мярка за безопасност				
Настройка	1 ^{ви} код	Функция	2 ^{ри} код	Описание
15/25	13	Настройка за утечка на R32 в система за безопасност	01	Деактивирано

Бележка: За повече информация, вижте "18.1.8 Полева настройка на вътрешен модул" [▶ 48].

ПРЕДУПРЕЖДЕНИЕ
Деактивирането на настройката (15/25) НЕ е разрешено за подови вътрешни модули (напр. FXNA).

Групово управление

Груповото управление е разрешено до максимум 10 вътрешни модула, свързани към различни портове или свързани към един и същ порт:

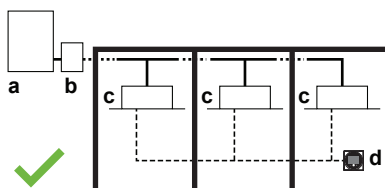

- a Външен модул
 - b SV модул
 - c Вътрешни модули без мярка за безопасност
 - d Дистанционно управление, съвместимо със система за безопасност на R32
- ✓ Разрешено

13.4.2 Аларма



ПРЕДУПРЕЖДЕНИЕ

НЕ използвайте външна аларма като мярка за безопасност в случай, че вътрешният модул е инсталиран в обитаемо пространство, където хората са ограничени в тяхното движение. Комбинирайте или използвайте друга мярка за безопасност.

Съвместимите дистанционни управления със системи за безопасност на R32 (напр. BRC1H52/82* или по-нов вид), използвани с вътрешните модули, имат вградена аларма като предпазна мярка. За монтажа на дистанционното управление вижте ръководството за монтаж и експлоатация, предоставено с дистанционното управление.

Всеки вътрешен модул трябва да бъде свързан с дистанционно управление, съвместимо със система за безопасност на R32 (напр. BRC1H52/82* или следващ тип). Тези дистанционни управления имат приложени мерки за безопасност, които ще предупреждават визуално и звуково потребителя в случай на утечка.

За инсталиране на дистанционното управление е задължително да се спазват изискванията.

- 1 Може да се използва само дистанционно управление, съвместимо със система за безопасност. Вижте техническите данни за съвместимост на дистанционното управление (напр. BRC1H52/82*).
- 2 Всеки вътрешен модул трябва да е свързан към отделно устройство за дистанционно управление. Ако вътрешните модули са под групово управление, възможно е да се използва само по едно дистанционно управление за стая.
- 3 Устройството за дистанционно управление, поставено в същото помещение, в което е вътрешният модул, трябва да е в напълно функционален режим или в режим само аларма. В случай, че вътрешният модул обслужва стая, различна от мястото, където е инсталиран, се изисква дистанционно управление както в инсталираната, така и в обслужваната стая. За подробности относно различните режими на дистанционно управление и как да ги настроите, моля, проверете бележката по-долу или вижте ръководството за монтаж и експлоатация, доставено с дистанционното управление.
- 4 При сгради, където се предлагат спални съоръжения (напр. хотел), където хората са ограничени в движението си (напр. болници), има неконтролиран брой хора или в сгради, в които хората не са запознати с мерките за безопасност, е задължително да се инсталира едно от следните устройства на място с 24-часово наблюдение:
 - дистанционно управление в режим на супервайзор
 - или централизирано дистанционно управление. Напр., iTM с външна аларма чрез WAGO модул, iTM с вградена аларма, ...

Бележка: Дистанционните управления с вградена аларма ще генерират видимо и звуково предупреждение. Напр., дистанционните управления BRC1H52/82* могат да генерират аларма с 65 dB (звуково налягане, измерено на разстояние 1 m от алармата). Данни за звука са налични в техническите данни на дистанционното управление. **Алармата винаги трябва да е с 15 dB по-силна от фоновия шум в помещението.**

Закупена на място външна аларма със звуков изход с 15 dB по-силен от фоновия шум в стаята ТРЯБВА да бъде инсталирана в следните случаи:

- Звуковият изход на дистанционното управление не е достатъчен, за да гарантира разликата от 15 dB. Тази аларма може да се свърже към SVS изходния канал на външния модул или SV модул, или към опционалната външна PCB на вътрешния модул на това конкретно помещение. Външният SVS ще се задейства при всяка установена утечка на R32 в

цялата система. При SV модули и вътрешни модули, SVS се задейства само когато неговият собствен сензор за R32 установи утечка. За повече информация относно изходния сигнал на SVS, вижте "17.5 За свързване на външните изходи" [p 44].

- Използва се централизирано дистанционно управление без вградена аларма или звуковият изход на централизираното дистанционно управление с вградена аларма не е достатъчен, за да гарантира разликата от 15 dB. Моля, вижте ръководството за монтаж на централизираното дистанционно управление за правилната процедура за инсталиране на външната аларма.

Бележка: В зависимост от конфигурацията дистанционното управление работи в един от три възможни режима. Всеки режим предлага различна функционалност. За допълнителна информация относно задаването на режим на работа на дистанционното управление и неговите функции, вижте ръководството за монтаж и експлоатация на дистанционното управление.

Режим	Функция
Напълно функционално	Дистанционното управление е с пълна функционалност. Налична е цялата нормална функционалност. Това дистанционно управление може да е главно или подчинено.
Само аларма	Дистанционното управление работи само като аларма за разпознаване на утечка (за единичен вътрешен модул). Няма функционалност. Дистанционното управление трябва винаги да се поставя в същото помещение като вътрешния модул. Това дистанционно управление може да е главно или подчинено.
Супервайзор	Дистанционното управление работи само като аларма за разпознаване на утечка (за цялата система, т.е. Множество вътрешни модули и техните съответни дистанционни управления). Няма друга функционалност. Дистанционното управление трябва да се разположи на място с наблюдение. Това дистанционно управление може да е само подчинено. Бележка: За да се добави супервайзорно дистанционно управление към системата, трябва да се зададе полева настройка на дистанционното управление и на външния модул. Вътрешните модули и SV модулите трябва да имат присвоен номер на адрес.

Бележка: Неправилното използване на дистанционни управления може да доведе до появата на кодове за грешки, неработеща система или система, която не е в съответствие с приложимото законодателство.

Бележка: Някои централизираны дистанционни управления могат да се използват и като супервайзорно дистанционно управление. За повече подробности относно инсталирането, моля, вижте ръководството за монтаж на централизираните дистанционни управления.

Примери

1 В случай на едно дистанционно управление, съвместимо със система за безопасност на R32, то трябва да бъде главно и в едно помещение с вътрешния модул.

13 Специални изисквания за R32 оборудване

2 В случай че вътрешен модул с канали обслужва помещение, различно от това, в което е монтиран, подаващият и връщаният въздух ТРЯБВА да се отвеждат директно към тази стая.

ТРЯБВА да се спазват правилата за областта на стаята и дистанционното управление както за инсталираната, така и за обслужваната стая.

3 В случай на две дистанционни управления, съвместими със система за безопасност на R32, поне едно дистанционно управление трябва да бъде в едно помещение с вътрешния модул.

4 Груповото управление е разрешено до максимум 10 вътрешни модула, свързани към различни портове или свързани към един и същ порт. Поне едно дистанционно управление, съвместимо със система за безопасност R32, трябва да има в помещението на вътрешните модули.

5 Всички вътрешни модули под групово управление трябва да климатизират едно и също помещение.

6 На мястото за наблюдение трябва да се инсталира дистанционно управление:

- В помещение: главно дистанционно управление в режим на пълна функционалност ИЛИ само аларма
- В наблюдавано помещение: супервайзорно дистанционно управление

- a Външен модул
- b SV модул
- c Вътрешен модул
- d Дистанционно управление, НЕ съвместимо със система за безопасност на R32
- e Дистанционно управление, съвместимо със система за безопасност на R32
- f Дистанционно управление в супервайзорен режим
- g Наблюдавано помещение
- ✗ НЕ е разрешено
- ✓ Разрешено

13.4.3 Естествена вентилация

Естествената вентилация е мярка за безопасност, при която се прави вентилация на място, където има достатъчно въздух за разреждане на изтекия хладилен агент, като например голямо пространство.

Мярката за безопасност на естествената вентилация може да се приложи, като следвате стъпките по-долу:

Стъпка 1 – Определете общата площ на стаята, която е общата площ на пространството, което има естествена вентилация и пространството, в което е инсталиран/работи вътрешният модул:

Площта на съответното помещение може да бъде определена чрез проектиране на стените, вратите и преградите върху пода и изчисляване на затворената площ. Пространствата, свързани само чрез окачени тавани, канали или подобни връзки, не се считат за едно пространство.

Стъпка 2 – Използвайте графиката или таблицата по-долу, за да определите лимита за общо зареждане на хладилен агент:

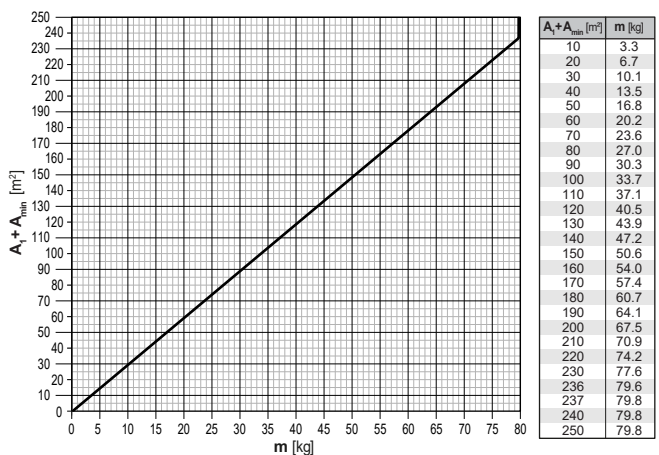

- m Лимит за общо заредено количество хладилен агент в системата [kg]
- A_1 Площ на помещението с естествена вентилация [m²]
- A_{min} Минимална площ на помещението, в което е монтиран/работи вътрешният модул [m²]

Бележка: Закръглете надолу получените стойности.

Графиките и таблицата се базират на височина на монтаж на вътрешния модул до 2,2 m (долната част на вътрешния модул или долната част на отворите на канала).

Ако височината на монтаж е повече от 2,2 m, може да се приложи по-висок лимит за общо зареждане с хладилен агент на системата. За да разберете общо на системата в случай, че височината на монтаж е повече от 2,2 m, вижте онлайн инструмента ([VRV Xpress](#)).

Стъпка 3 – общото зареждане на хладилен агент в системата ТРЯБВА да бъде по -малко от лимита за зареждане на хладилен агент, получен от горната графика. Ако НЕ е, не се разрешава естествена вентилация като мярка за безопасност.

Стъпка 4 – Преградата между две помещения на един етаж ТРЯБВА да отговаря на едно от двете изисквания за естествена вентилация.

- Помещенията на един и същ етаж, които са свързани с постоянен отвор, който се простира до пода и е предназначен за преминаване на хора през него.
- Помещенията на един и същ етаж, които са свързани с постоянни отвори, отговарящи на изискванията, посочени по-долу. Отворите трябва да се състоят от две части, за да се осигури циркулация на въздуха за естествена вентилация.

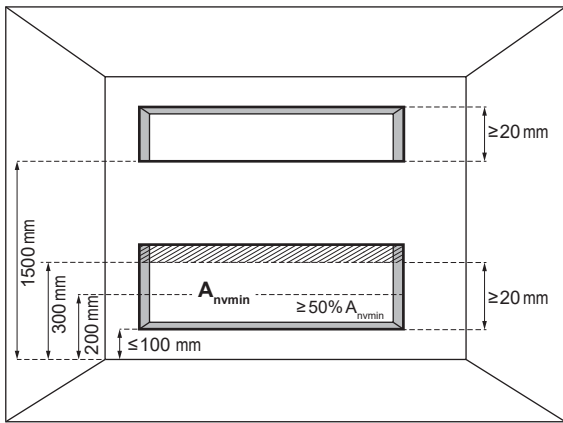

A_{nvmin} Минимална площ на естествена вентилация

За долния отвор:

- Това не е отвор навън
- Отворът не може да се затваря
- Отворът трябва да бъде $\geq 0,012 \text{ m}^2$ (A_{nvmin})
- Площта на всеки отвор над 300 mm от пода не се отчита при определяне на A_{nvmin}
- Поне 50% от A_{nvmin} е на поне 200 mm над пода
- Дъното на долния отвор е на ≤ 100 mm от пода
- Височината на отворите е ≥ 20 mm

За горния отвор:

- Това не е отвор навън
- Отворът не може да се затваря
- Отворът трябва да бъде $\geq 0,006 \text{ m}^2$ (50% от A_{nvmin})
- Дъното на долния отвор трябва да бъде на ≥ 1500 mm над пода
- Височината на отворите е ≥ 20 mm

Бележка: Изискването за горния отвор може да бъде изпълнено от фалшиви тавани, вентилационни канали или подобни подредби, които осигуряват път на въздушния поток между свързаните помещения.



БЕЛЕЖКА

Вътрешните модули и долната част на каналните отвори не могат да се монтират на по-ниско от 1,8 m от най-ниската точка на пода, с изключение на подово стоящи вътрешни модули (напр. FXNA)

Пример

Общото количество хладилен агент във VRV системата е 20 kg. Системата VRV има два вътрешни модула, които са монтирани в помещение, което не принадлежи към най-ниския подземен етаж на сградата. Пространството, в което е монтиран вътрешният модул, има площ от 25 m². Съседна стая има площ от 45 m², към която е възможна циркулация на въздуха чрез преграда, която отговаря на едно от двете изисквания в горния текст. Избраната мярка за безопасност е Аларма + Естествена вентилация (въз основа на общото количество хладилен агент и площ на помещението от графиката за "Всички други етажи").

- За прилагане на мярка за безопасност **Аларма**, вижте "13.4.2 Аларма" [▶ 25].
- В допълнение, приложете мярката за безопасност **Естествена вентилация**: общата площ на инсталираното помещение и съседното помещение, където може да се направи естествена вентилация: 25 m²+45 m²=70 m²

Резултат: Общият лимит на зареждане за цялата система се определя с помощта на графиката за естествена вентилация и е **23,6 kg**.

Общо количество хладилен агент в системата (20 kg) < Общ лимит за зареждане на хладилен агент (23,6 kg), което означава, че може да се приложи мярката за безопасност.

13.4.4 Спирателни клапани

В случай че са необходими спирателни клапани като мярка за безопасност, трябва да се монтира модул SV, който има спирателни клапани, за да се намали количеството изтичане на хладилен агент в помещението, където е монтиран вътрешният модул.

За монтажа на SV модул вижте ръководството за монтаж и експлоатация, предоставено с SV модула.

Лимитът за максимално количество на зареждане и следователно класът на максимален капацитет на вътрешния модул, който е позволено да се инсталира в стаята, се определя, както е показано по-долу.

Лимит за зареждане

Лимитът за зареждане трябва да се определи поотделно за всеки порт на разклонителна тръба на SV модул.

Това е възможно поради спирателните клапани в SV модула. Максималното количество хладилен агент, което може да излезе в случай на теч, се определя от дължината на тръбата и размера на вътрешния теплообменник. Това е пряко свързано с капацитета на вътрешния модул надолу по потока на тази тръбна секция.

В случай на установена утечка във вътрешен модул, спирателните клапани в SV модула на съответния порт ще се затворят. Секцията на тръбопровода с теча вече е откъсната от останалата част от системата и количеството хладилен агент, което може да изтече, е значително намалено.

Бележка: В случай, че два порта на разклонителни тръби са комбинирани в един порт на разклонителна тръба (напр. FXMA200/250), те трябва да се считат като единичен порт на разклонителна тръба.

Определяне на лимита за зареждане

Стъпка 1 – Определете най-малката площ от:

- Всяко от помещенията, обслужвани от порт на тръбно разклонение на SV модул, където е монтиран вътрешен модул
- Всяко от помещенията, обслужвани от канален вътрешният модул, монтиран в друго помещение

Площта на помещението може да бъде определена чрез проектиране на стените, вратите и преградите върху пода и изчисляване на затворената площ. Пространствата, свързани само с окачени тавани, канали или подобни връзки, НЕ се считат за едно пространство.

Площта на най-малкото помещение, изчислена по-горе, се използва в следващата стъпка за определяне на максимално допустимия вътрешен капацитет, който може да бъде свързан към този порт.

Стъпка 2 – Използвайте таблицата по-долу, за да определите максималния общ капацитет на вътрешните модули (сума от всички свързани вътрешни модули), който е разрешен за единичен порт на разклонителна тръба на SV модул. В случай че вътрешен модул с канали обслужва помещение, различно от това, в което е инсталиран, ограниченията за площта на помещението се прилагат както за вътрешното помещение за монтаж, така и за климатизираното помещение поотделно. Подаваният и връщащият въздух се отвеждат директно към тази стая.

Площ на инсталирана/климатизирана стая [m ²]	Максимален общ клас на капацитет на вътрешен модул		
	1 вътрешен модул за порт на разклонителна тръба ^(a)	2-5 вътрешни модула за порт на разклонителна тръба	
		40 m след 1 st разклонение ^(b)	90 m след 1 st разклонение ^(c)
<5	—	—	—
5	10	—	—
6	25	—	—
7	32	—	—

13 Специални изисквания за R32 оборудване

Площ на инсталирана/климатизирана стая [m ²]	Максимален общ клас на капацитет на вътрешен модул		
	1 вътрешен модул за порт на разклонителна тръба ^(a)	2-5 вътрешни модула за порт на разклонителна тръба	
		40 m след 1 ^{оо} разклонение ^(b)	90 m след 1 ^{оо} разклонение ^(c)
8	40	—	—
9	71	—	—
10	80	—	—
11	80	20	—
12	80	25	—
13	80	32	—
14	80	32	—
15	125	40	—
20	200	50	40
25	250	71	71
30	250	125	125
35	250	200	200
40	250	200	200
≥45	250	250	250

^(a) Един вътрешен модул, свързан към единичен порт на разклонителна тръба.

^(b) Два до пет вътрешни модула, свързани към единичен порт на разклонителна тръба, 40 m след първо разклонение за хладилен агент.

^(c) Два до пет вътрешни модула, свързани към единичен порт на разклонителна тръба, 90 m след първо разклонение за хладилен агент (увеличаване на размера на тръбата за течност, вж. "15.1 Подготовка на тръбопроводите за хладилния агент" [р.32]).

Забележки:

- Стойностите в таблицата са при допускане за обем на вътрешния модул в най-лошия случай и 40 m тръбопровод между вътрешния и SV модули и височина на монтаж до 2,2 m (долната част на вътрешния модул или дъното на отворите на канала). Във [VRV Xpress](#) е възможно да се добавят персонализирани дължини на тръбите, монтажни височини над 2,2 m и и персонализирани вътрешни модули, което може да доведе до по-ниски изисквания за минимална площ на помещението.
- В случай, че разрешеният клас на капацитет за порт на разклонителна тръба е по-голям от 140, използвайте модул SV1A или комбинирайте два порта, като използвате SV4~8A. За повече информация и за монтажа на SV модул вижте ръководството за монтаж и експлоатация, предоставено с SV модула.
- В случай, че няколко вътрешни модули са свързани към един и същ порт за разклонителна тръба, сумата от класовете капацитет на свързаните вътрешни модули трябва да бъде равна или по-малка от стойността, посочена в таблицата.
- В случай, че вътрешните модули, свързани към един и същ порт за разклонителна тръба, са разделени на различни помещения, трябва да се вземе предвид площта на най-малкото помещение.
- Закръглете надолу получените стойности.

Стъпка 3 – Общият вътрешен капацитет, свързан към порт на разклонителна тръба (или двойка портове на разклонителни тръби в случай на FXMA200/250) **ТРЕБВА** да е равен или по-малък от лимита на капацитет, който е извлечен от таблицата.

Ако НЕ е, променете инсталацията и повторете всички по-горни стъпки.

Възможни промени:

- Увеличете площта на най-малкото помещение (инсталирано и климатизирано), свързано към същия порт на разклонителна тръба.
- Намалете вътрешния капацитет, свързан към същия порт на разклонителна тръба, до равен на или по-малък от лимита.
- Разделете капацитета на вътрешния модул между два отделни порта на разклонителна тръба.
- Направете фина настройка на системата с по-детайлни изчисления във [VRV Xpress](#).

Пример

VRV система, обслужваща три стаи чрез един SV модул. Помещение 1 (20 m²) се обслужва от един вътрешен модул (32 клас), свързан към порт **A**. Помещение 2 (42 m²) се обслужва от два вътрешни модула (2×50 клас), свързани към порт **B** (не е извършено удължаване или уголемяване на тръбопровод за течен хладилен агент). Помещение 3 (150 m²) се обслужва от един вътрешен модул (200 клас), свързан към порт **C** и **D**.

Порт **A** е свързан към вътрешен модул, монтиран в стая 1a, който обслужва различна стая (стая 1b) от тази, в която е инсталиран. Трябва да се има предвид размерът на най-малката стая: 20 m². Използвайте таблицата от **Стъпка 2**, за да намерите лимита за максималния клас на капацитет на вътрешния модул: 140. Избраният вътрешен модул е 32 → **ОК**.

Порт **B** обслужва само помещение 2: използвайте таблицата от **Стъпка 2**, за да намерите лимита на максималния клас на капацитет на сумата от вътрешните модули. 42 m² се закръгля до 40 m²: 200. Сумата от двата вътрешни модула е точно 100 → **ОК**.

Портове **C** и **D** се комбинират и трябва да се считат като една разклонителна тръба. Те обслужват само помещение 3: Използвайте таблицата от **Стъпка 2**, за да намерите лимита за максималния клас на капацитет на вътрешния модул: 250. Избраният вътрешен модул е 200 → **ОК**.

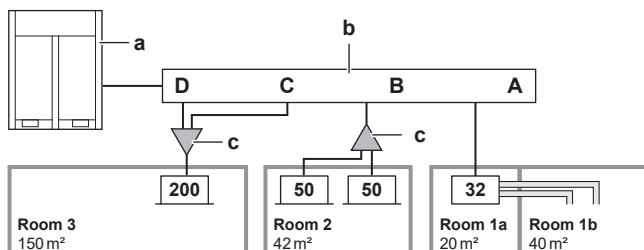

- A~D** Порт на тръбно разклонение A~D
- a** Външен модул
- b** SV модул
- c** Вътрешен разклонителен комплект (рефнет)
- Room** Помещение
- 32/50/200** Капацитет на вътрешен модул

14 Монтаж на модул

13.5 Комбинации от мерки за безопасност

Възможно е да се комбинират вътрешни модули с различни мерки за безопасност (без мерки за безопасност, външна аларма, естествена вентилация и вентилирано затворено помещение) в същата система.

Пример

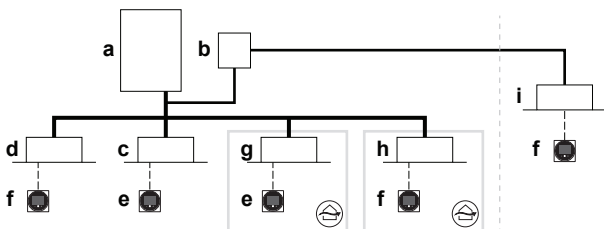

- a Външен модул с топлинна помпа
 - b Модул на предпазен клапан (SV)
 - c Вътрешен модул без мярка за безопасност
 - d Вътрешен модул с мярка за безопасност аларма
 - e Дистанционно управление в нормален режим (деактивирана R32 безопасност)
 - f Дистанционно управление в нормален режим (активирана R32 безопасност)
 - g Вътрешен модул с мярка за безопасност естествена вентилация
 - h Вътрешен модул с мярка за безопасност аларма + естествена вентилация
 - i Вътрешен модул с мярка за безопасност аларма + спирателни клапани
- Тръбопровод за хладилен агент
- - - - Междумодулни проводници и окабеляване за потребителския интерфейс
— Директно свързване на вътрешни модули към външния модул

14 Монтаж на модул



ПРЕДУПРЕЖДЕНИЕ

Инсталацията ТРЯБВА да отговаря на изискванията, приложими към това R32 оборудване. За повече информация, вижте "13 Специални изисквания за R32 оборудване" [▶ 21].

14.1 Подготовка на мястото за монтаж



ПРЕДУПРЕЖДЕНИЕ

Уредът трябва да се съхранява в помещение без наличие на постоянно работещи източници на запалване (например: открити пламъци, работещ газов уред или работещ електрически нагревател).



ПРЕДУПРЕЖДЕНИЕ

Уредът трябва да се съхранява/монтира както следва:

- така, че да се предотвратят механични повреди.
- в добре проветримо помещение без наличие на постоянно работещи източници на запалване (например: открити пламъци, работещ газов уред или работещ електрически нагревател).
- в помещение с размери, посочени в "13 Специални изисквания за R32 оборудване" [▶ 21].

14.1.1 Изисквания към мястото на монтаж на външния модул

Спазвайте указанията за разстоянията. Вижте глава "Технически данни" и цифрите отвътре на предния капак.



ИНФОРМАЦИЯ

Нивото на звуково налягане е под 70 dBA.

- Уверете се, че мястото е добре проветриво. НЕ блокирайте никакви вентилационни отвори.
- Външният модул е предназначен само за монтаж на открито и за следните околни температури:

Отопление	-20~21°C DB -20~15,5°C WB
Охлаждане	-5~52°C DB

Бележка: За вътрешен монтаж на външния модул вижте изискванията на приложимото законодателство.

14.1.2 Допълнителни изисквания към мястото на монтаж на външния модул в студен климат

Защитете външното тяло от директен снеговалеж и вземете мерки НИКОГА да не се затрупва със сняг.

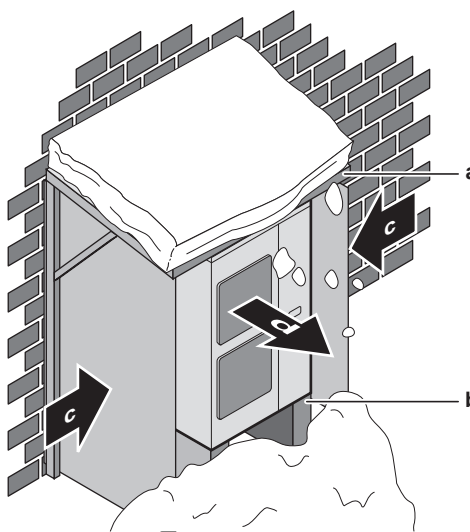

- a Капак или навес против сняг
- b Пиедестал (минимална височина = 150 mm)
- c Преобладаваща посока на вятъра
- d Отвор за отвеждане на въздух

Може да се получи натрупване и замръзване на сняг между топлообменника и корпуса на уреда. Това може да влоши ефикасността на уреда. За инструкции относно предотвратяването на това (след монтиране на уреда) вижте "14.3.3 За осигуряване на дренаж" [▶ 32].

! БЕЛЕЖКА

При експлоатиране на уреда в режим на **отопление** и условия на ниска външна температура на въздуха с висока влажност, вземете предпазни мерки, за да не се допусне блокиране на дренажните отвори, като използвате подходящо оборудване.

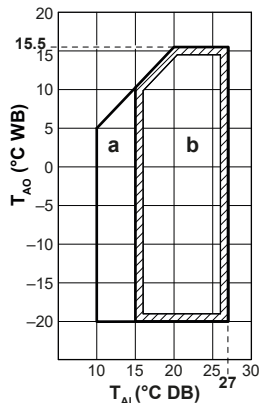

a: Диапазон на предварително подгръване; **b:** Работен диапазон при отопление; T_{Ai} : Вътрешна температура; T_{Ao} : Външна температура

Ако модулът се избира за работа при външна температура под -5°C в продължение на 5 дни или повече с относителна влажност на въздуха над 95%, препоръчваме да използвате гамата на Daikin, разработена специално за такива приложения и/или да се обърнете към вашия доставчик за допълнителна консултация.

14.2 Отваряне и затваряне на модула

14.2.1 За отваряне на външното тяло

! ОПАСНОСТ: ОПАСНОСТ ОТ ТОКОВ УДАР

! ОПАСНОСТ: ОПАСНОСТ ОТ ИЗГАРЯНЕ/ОПАРВАНЕ

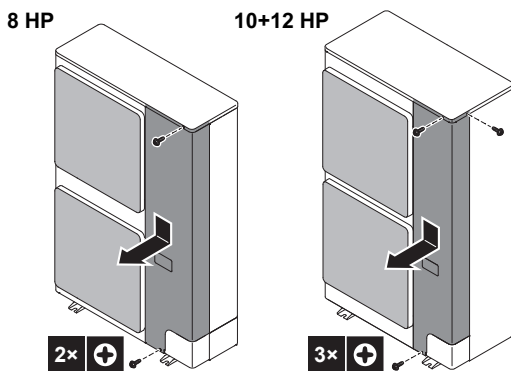

14.2.2 За затваряне на външното тяло

! БЕЛЕЖКА

Когато затваряте капака на външното тяло, се уверете, че усукваният момент при затягане НЕ превишава $4,1 \text{ N}\cdot\text{m}$.

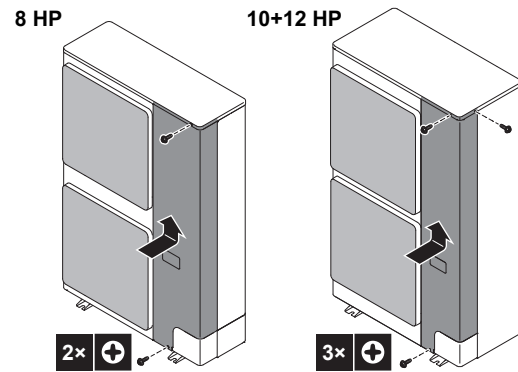

14.3 Инсталиране на външния модул

14.3.1 За осигуряване на монтажната конструкция

Подгответе четири комплекта анкерни болтове, гайки и шайби (закупуват се отделно), както следва:

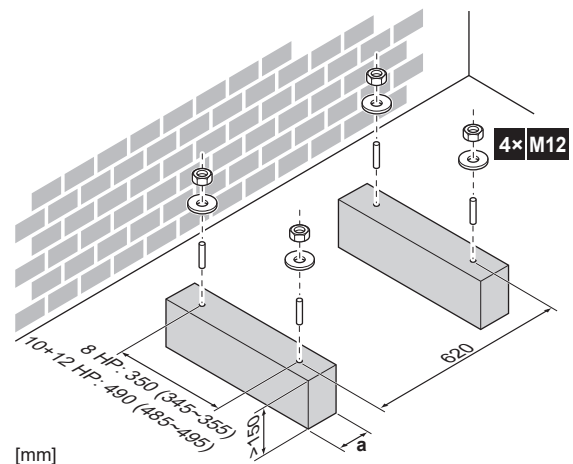

a Внимавайте да не покривате дренажните отвори на долния панел на модула.

! ИНФОРМАЦИЯ

Препоръчителната височина на горната стърчаща част на болтовете е 20 mm.

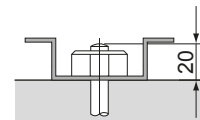

! БЕЛЕЖКА

Фиксирайте външния модул към болтовете на основата, използвайки гайки с гумени шайби (a). Ако покритието на зоната за затягане е обелено, металът може да ръждясва лесно.



15 Монтаж на тръбопровод

14.3.2 Монтиране на външното тяло

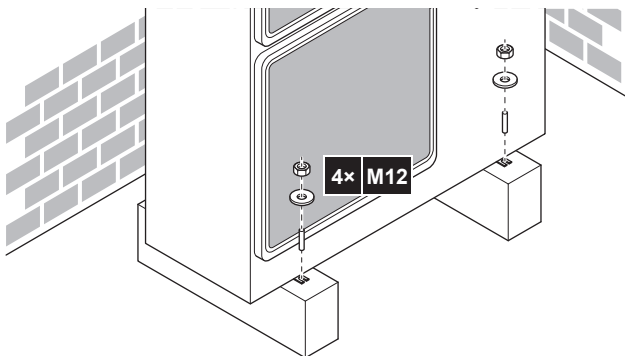

14.3.3 За осигуряване на дренаж

БЕЛЕЖКА

Ако дренажните отвори на външното тяло са закрити от монтажна поставка или от подовата повърхност, повдигнете модула, за да осигурите свободно пространство, по-голямо от 150 mm под външното тяло.

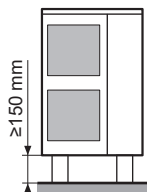

Дренажни отвори (разстоянията са дадени в мм)

Модел	Изглед отдолу [мм]
RXYSА8	
RXYSА10 + RXYSА12	

а Дренажни отвори

14.3.4 За предпазване на външното тяло от падане

В случай че модулет се монтира на места, където е възможно да бъде наклонен от силен вятър, вземете следната мярка:

- 1 Пригответе 2 кабела, както е показано на следващата илюстрация (доставка на място).
- 2 Поставете 2-та кабела над външното тяло.
- 3 Поставете гумена лента между кабелите и външното тяло, за да не се допусне кабелите да одраскат боята (доставка на място).

- 4 Прикрепете краищата на кабелите.
- 5 Затегнете кабелите.

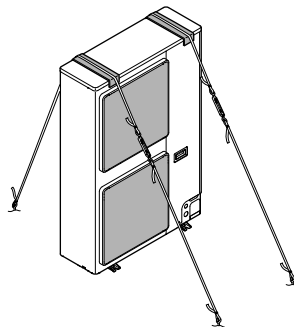

15 Монтаж на тръбопровод



ВНИМАНИЕ

Вижте "2 Конкретни инструкции за безопасност за монтажника" [► 5] за да се уверите, че тази инсталация отговаря на всички правила за безопасност.

15.1 Подготовка на тръбопроводите за хладилния агент

15.1.1 Изисквания към тръбопровод за охладител



БЕЛЕЖКА

Тръбите и останалите части, съдържащи налягане, трябва да бъдат подходящи за охладителна течност. Използвайте безшевна мед за тръби за хладилен агент, деоксидирана с фосфорна киселина.

- Замърсяването във вътрешността на тръбите (включително маслото) трябва да е ≤ 30 mg/10 m.

15.1.2 Материал на тръбопровода за хладилен агент

Материал на тръбите

Безшевна мед, деоксидирана с фосфорна киселина

Съединения чрез конусовидна гайка

Използвайте само закален материал.

Степен на твърдост и дебелина на тръбите

Външен диаметър (Ø)	Степен на твърдост	Дебелина (t) ^(a)	
6,4 mm (1/4")	Закален (O)	$\geq 0,80$ mm	
9,5 mm (3/8")			
12,7 mm (1/2")			
15,9 mm (5/8")	Закален (O)	$\geq 0,99$ mm	
19,1 mm (3/4")	Полутвърд (1/2H)	$\geq 0,80$ mm	
22,2 mm (7/8")			
25,4 mm (1")	Полутвърд (1/2H)	$\geq 0,88$ mm	

^(a) В зависимост от приложимото законодателство и максималното работно налягане на модула (вижте "PS High" на табелката със спецификации на модула), може да се наложи по-голяма дебелина на тръбите.

15.1.3 Изолация на тръбопроводите за хладилния агент

- Използвайте пенополиуретан като изолационен материал:
 - с коефициент на топлопроводимост между 0,041 и 0,052 W/mK (0,035 и 0,045 kcal/mh°C)
 - с топлоустойчивост най-малко 120°C
- Дебелина на изолацията:

Температура на околната среда	Влажност	Минимална дебелина
≤30°C	75% до 80% относителна влажност	15 mm
>30°C	≥80% относителна влажност	20 mm

15.1.4 За избор на размер на тръбите

Определете правилния размер на тръбите, като използвате следващите таблици и референтната илюстрация (само за индикация).

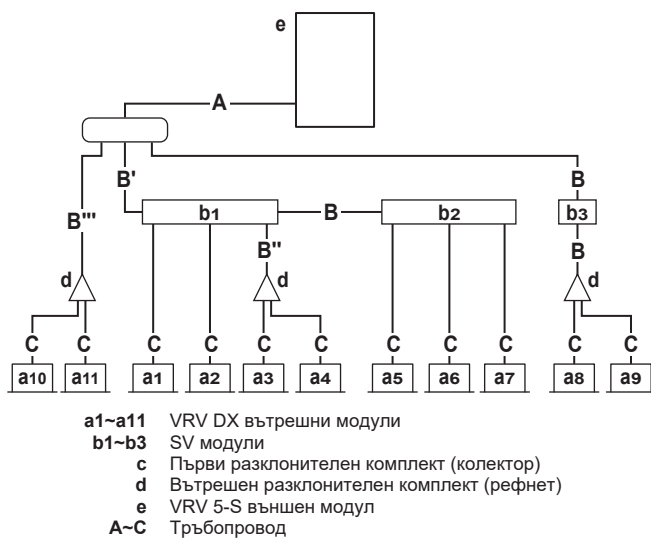

O: Тръби между външния модул и (първия) разклонителен комплект

Изберете от следващата таблица в съответствие с капацитетния тип на външните модули. В случай, че няма първи вътрешен разклонителен комплект (c), тръба A се свързва към първия SV модул или към VRV DX вътрешен модул.

НР клас	Външен диаметър на тръбата [mm]	
	Тръба за газ	Тръба за течност
8~10	19,1	9,5
12	22,2	12,7

B: Тръби между разклонителен комплект и SV модул ИЛИ между два разклонителни комплекта ИЛИ между два SV модула

Изберете от следващата таблица в съответствие с общия капацитетен тип на вътрешните модули, свързани по направление на потока. Не допускайте размерът на свързващата тръба да надвиша размера на тръбите на охладителя, избран по названието на общия модел на системата.

Пример:

- Капацитет по-ниско по потока за B' = [индекс на капацитет на модул a1]+[модул a2]+[модул a3]+[модул a4]+[модул a5]+[модул a6]+[модул a7]

- Капацитет по-ниско по потока за B'' = [индекс на капацитет на модул a3]+[модул a4]
- Капацитет по-ниско по потока за B''' = [индекс на капацитет на модул a10] + [модул a11]

Индекс на капацитет на вътрешен модул	Външен диаметър на тръбата [mm]	
	Тръба за газ	Тръба за течност
<150	15,9	9,5
150≤x<290	19,1	12,7
290≤x<390	22,2	

C: Тръби между разклонителния комплект или SV модул и вътрешния блок

Размерът на тръбите за директна връзка към вътрешния модул трябва да е същият, както размерът на съединението на вътрешния модул (в случай, че вътрешният модул е VRV DX).

Индекс на капацитет на вътрешен модул	Външен диаметър на тръбата [mm]	
	Тръба за газ	Тръба за течност
10~32	9,5	6,4
40~80	12,7	9,5
100~140	15,9	
200~250	19,1	

Размер нагоре на тръбопровод

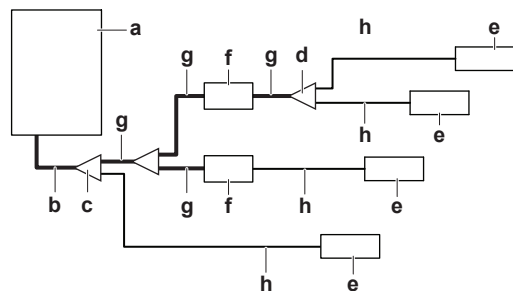

- a** Външен модул
- b** Основни тръби (увеличете размера, ако еквивалентната дължина е >90 m)
- c** Първи разклонителен комплект (рефнет)
- d** Последен разклонителен комплект (рефнет)
- e** Вътрешен модул
- f** SV модул
- g** Тръби между първи и последен разклонителен комплект (може да е необходимо увеличаване на размера)
- h** Тръби между последен разклонителен комплект и вътрешен модул

Ако се налага увеличаване на тръбите, вижте следващата таблица:

Увеличаване на размера – външен диаметър [mm]		
НР клас	Тръбопровод за газ	Тръбопровод за течност
8~10	19,1 → 22,2	9,5 → 12,7
12	22,2 → 25,4 ^(a)	12,7 → 15,9

^(a) Ако HE са налични тръби с по-големия размер от 25,4 mm, трябва да използвате стандартния размер. Не е позволено увеличаване на размера до 28,6 mm поради законови изисквания.

15 Монтаж на тръбопровод

- В случай, че не разполагате с тръби от нужния размер (размери в инчове), позволено е да се използват други диаметри (размери в милиметри), като се вземе предвид следното:
 - Изберете тръба с най-близкия до необходимия размер.
 - Използвайте подходящи преходници за местата на стикване на инчовите с милиметровите тръби (закупуват се отделно).
 - Изчислението на допълнителната охладителна течност трябва да се коригира, както е посочено в "16.2 За определяне на допълнителното количество хладилен агент" [▶ 40].
- Изисква се увеличение на размера на двете главни тръби, когато еквивалентната дължина на тръбата между външния и вътрешните модули е 90 m или повече.

15.1.5 За избор на тръби между разклонителни комплекти

Рефнет съединения

За пример за тръбопровод, вижте "15.1.4 За избор на размер на тръбите" [▶ 33].

- При използване на рефнет съединения в първото разклонение, считано от страната на външния модул, изберете от следващата таблица в съответствие с капацитета на външния модул (пример: рефнет съединение с).

НР клас	Разклонителен комплект
8~12	KHRQ22M29T9 (inch)
	KHRQM22M29T (mm)

- За други рефнет съединения, освен първото разклонение, изберете подходящия модел разклонителен комплект на базата на общия индекс на капацитета на всички вътрешни модули, свързани след разклонението.

Индекс на капацитет на вътрешен модул	Разклонителен комплект
<200	KHRQ22M20TA (inch)
	KHRQM22M20T (mm)
200≤x<290	KHRQ22M29T9 (inch)
	KHRQM22M29T (mm)
290≤x<390	KHRA22M65T (inch)
	KHRAM22M65T (mm)

- Относно рефнет колекторите, изберете от следващата таблица в съответствие с общия капацитет на всички вътрешни модули, свързани под рефнет колектора.

Индекс на капацитет на вътрешен модул	Разклонителен комплект
<290	KHRQ22M29H (inch)
	KHRQM22M29H9 (mm)
290≤x<390	KHRA22M65H (inch)
	KHRAM22M65H (mm)



ИНФОРМАЦИЯ

Към един колектор могат да се свържат най-много 8 разклонения.

15.1.6 Ограничения на инсталация

Илюстрацията и таблицата по-долу показват ограниченията за инсталиране.

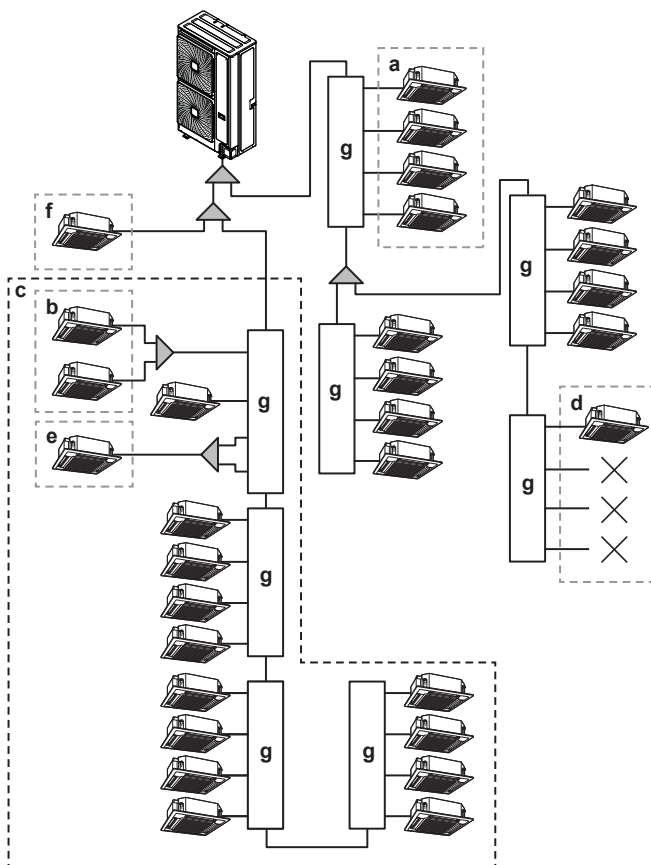

- a, b Вижте таблицата по-долу.
- c Максимален лимит от 16 порта надолу по потока на SV модули при проточен хладилен агент. Неизползваните портове също трябва да бъдат преброени. Напр. 16 порта=SV8A+SV4A+SV4A.
- d Поне един вътрешен модул трябва да бъде свързан към SV модул (SV6A и SV8A: винаги започвайте от един от първите четири порта).
- e Комбинирайте два порта, когато капацитетът на вътрешния модул е над 140, освен когато се използва SV1A. Вижте таблицата по-долу.
- f Директно свързване към външния модул. За повече информация, вижте "15 Монтаж на тръбопровод" [▶ 32].
- g SV модул

Описание	Модел			
	SV1	SV4	SV6	SV8
Максимален брой на свързаните вътрешни модули за SV модул (a)	5	20	30	40
Максимален брой на свързаните вътрешни модули за разклонение на SV модул (b)	5			
Максимален капацитет на свързаните вътрешни модули за SV модул (a)	250	400	600	650
Максимален капацитет на свързаните вътрешни модули за разклонение (b)	250	140		
Индекс на максимален капацитет на свързани вътрешни модули за разклонение, ако се комбинират две разклонения (e)	—		250	
Максимален капацитет на свързани вътрешни модули към SV модули в проточна конфигурация на хладилен агент (c)	650			
Максимален брой на допустимите SV модули в проточна конфигурация на хладилен агент (c)	4			

Описание	Модел			
	SV1	SV4	SV6	SV8
Максимален брой портове на SV модули в проточна конфигурация на хладилен агент (с)	16			
Максимален брой на свързаните вътрешни модули към SV модули в проточна конфигурация на хладилен агент (с)	64			

15.2 Свързване на охладителния тръбопровод

15.2.1 Използване на спирателния клапан и сервисния порт

Как се използва спирателният клапан

Спазвайте следните указания:

- Спирателните клапани за газообразен хладилен агент и за течен хладилен агент са затворени фабрично.
- Не забравяйте да държите отворени всички спирателни клапани по време на работа.
- НЕ прилагайте прекомерна сила върху спирателния клапан. Това може да доведе до счупване на тялото на клапана.

За отваряне на спирателния клапан

- Махнете капачката против прах.
- Използвайте шестостенен ключ в спирателния клапан.
- Завъртете ДОКРАЙ спирателния клапан обратно на часовниковата стрелка и го затегнете, докато се постигне правилната стойност на въртящия момент на затягане (вж. "Затягащи моменти" [▶ 35]).

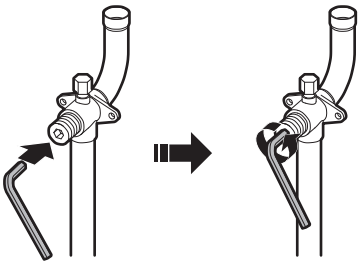

БЕЛЕЖКА

Спирателните клапани трябва да се отварят при въртящ момент, посочен в това ръководство. Не е позволено завъртането на клапана "на четвърт оборот" назад при отварянето му.

- Поставете капачката против прах.

Резултат: Сега клапанът е отворен.



БЕЛЕЖКА

Поставете обратно капачката против прах, за да предотвратите стареене на O-пръстена и риск от изтичане.

За затваряне на спирателния клапан

- Свалете капака на спирателния клапан.
- Вкарайте шестограмен ключ в спирателния клапан и завъртете спирателния клапан по часовниковата стрелка.
- Когато спирателният клапан не може да се върти повече, спрете да въртите.
- Монтирайте капака на спирателния клапан.

Резултат: Сега клапанът е затворен.

Как се използва сервисният порт

- Винаги използвайте зареждащ маркуч, оборудван с депресорен щифт на клапана, тъй като сервисният порт е клапан от автомобилен тип (Schrader).
- След работа със сервисния порт, не забравяйте да затегнете здраво капачката на сервисния порт. За затягащия момент, вижте следващата таблица.
- След затягане на капачката, проверете за евентуално изтичане на охладител.

Затягащи моменти

Размер на спирателния клапан [mm]	Затягащ момент [N•m] ^(a)		
	Корпус на вентила	Шестоъгълен ключ	Сервизен порт
Ø9,5	5~7	4 mm	10,7~14,7
Ø12,7	8~10		
Ø15,9	14~16	6 mm	
Ø19,1	19~21	8 mm	
Ø25,4			

^(a) При отваряне или затваряне.

15.2.2 За отстраняване на смачканите тръби



ПРЕДУПРЕЖДЕНИЕ

Всякакъв газ или масло, останали в спирателния клапан газ, могат да взривят смачканата тръба.

Неспазването на точните инструкции от процедурата по-долу може да доведе до повреда на имущество или нараняване, които могат да бъдат сериозни, в зависимост от обстоятелствата.

Използвайте следната процедура за отстраняване на смачканите тръби:

- Уверете се, че спирателните клапани са напълно затворени.

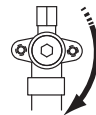

- Свържете модула за вакуумиране/извличане чрез колектор към сервисния порт на всички спирателни клапани.

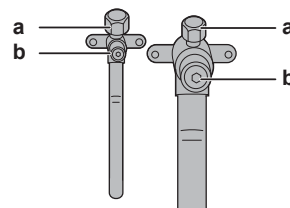

- a Сервизен порт
- b Спирателен клапан

- Извлекете останалите в смачканите тръби газ и масло чрез уред за извличане.



ВНИМАНИЕ

НЕ изпускайте газовете в атмосферата.

- След извличане на цялото количество останало масло и газ от смачканите тръби, откачете зареждащия маркуч и затворете сервисните портове.
- Отрежете долната част на тръбите на спирателния клапан за газ и течност по протежение на черната линия. Използвайте подходящ инструмент (напр., ножовка за тръби).

15 Монтаж на тръбопровод

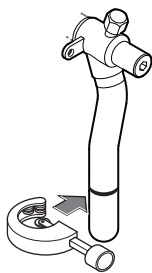

ПРЕДУПРЕЖДЕНИЕ



НИКОГА не отстранявайте смачканата тръба чрез запояване.

Всякакъв газ или масло, останали в спирателния клапан газ, могат да взривят смачканата тръба.

- Изчакайте, докато цялото масло изтече навън, преди да продължите със свързването на местните тръби, в случай, че маслото не е било източено докрай.

15.2.3 За запояване на краищата на тръбите

БЕЛЕЖКА

Предпазни мерки при свързване на местния тръбопровод. Добавете припой както е показано на фигурата.

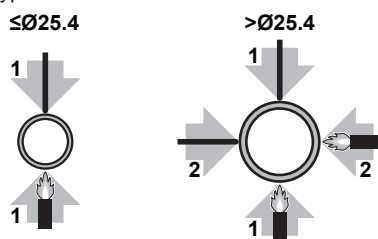

- При запояване, продухването с азот предпазва от образуването на големи количества оксидиран филм по вътрешността на тръбите. Оксидираният филм влияе неблагоприятно на клапаните и компресорите в охладителната система и пречи на правилната работа.
- Налягането на азота трябва да се зададе на 20 kPa (0,2 bar) (т.е., достатъчно, за да се почувства на кожата) с редуционен клапан.

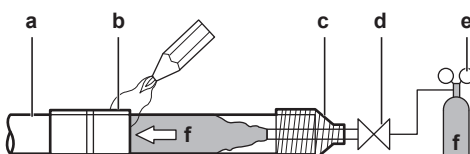

- a Тръбопровод за хладилен агент
- b Част за запояване
- c Изолираща лента
- d Ръчен клапан
- e Редуционен клапан
- f Азот

- НЕ използвайте антиоксиданти при заваряване на тръбните съединения. Остатъкът може да запуши тръбите и да повреди оборудването.

- НЕ използвайте флюс при запояване на медни тръби за охладител. Използвайте припой на основата на фосфорна мед (BCuP), който НЕ изисква флюс.

Флюсът има изключително вредно въздействие върху тръбопроводите на охладителните системи. Например, ако се използва флюс на хлорна основа, това ще доведе до корозия на тръбата или, най-вече, ако флюсът съдържа флуор, той ще разруши използваното в охладителния контур масло.

- ВИНАГИ предпазвайте околните повърхности (например с изолационна пяна) от топлината при запояване.

15.2.4 За свързване на охладителен тръбопровод към външен модул

- Дължина на тръбите.** Поддържайте възможно най-малка дължина на тръбите.
- Защита на тръбите.** Предпазете монтираните на място тръби от физически повреди.

- Направете следното:

- Демонтирайте сервисния капак. Вижте "14.2.1 За отваряне на външното тяло" [р 31].
- Свалете плочата на входния отвор за тръбите (a) с винт (b).

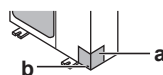

- Изберете път за прекарване на тръбите (a, b или c).

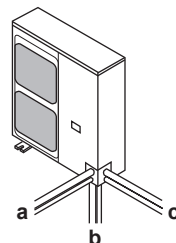

ИНФОРМАЦИЯ

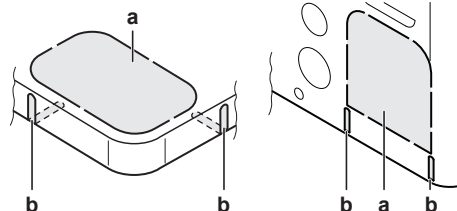

- Избийте пробития отвор (a) в долния панел или покриващия панел, като почукате върху точките на закрепване с отвертка с плоска глава и чук.
- Опционално изрежете шлицовете (b) с ножовка за метал.

БЕЛЕЖКА

Предпазни мерки при пробиването на отвори:

- Внимавайте да не повредите корпуса и тръбите отдолу.
- След пробиване на отворите, препоръчваме да отстраните стружките и да боядисате ръбовете и около отворите с кит, за да предотвратите появата на ръжда.
- При прекарване на електрически кабели през отворите, обвийте кабелите с предпазна лепенка, за да ги предпазите от повреди.

- Направете следното:

- Свържете тръбопровода за течност (a) към спирателния клапан за течност. (спояване)
- Свържете тръбопровода за газ (b) към спирателния клапан за газ. (спояване)

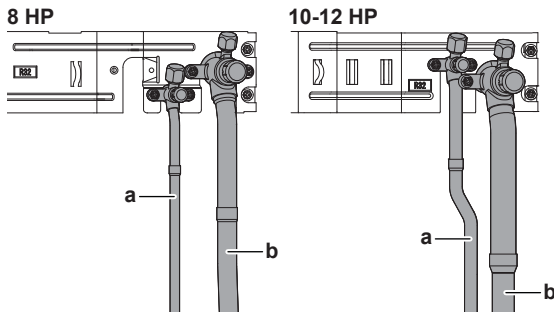

БЕЛЕЖКА

При спояване: Първо извършете запояване на тръбопровода за течност, а после на тръбопровода за газ. Вкарайте електрода от към предната част на модула и заваръчната горелка от към дясната страна, за да споявате с пламъците навън и да избегнете звукоизолацията на компресора и останалите тръби.

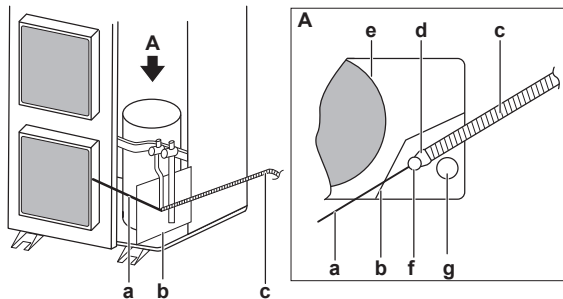

- a Електрод
- b Устойчива на горене пластина
- c Заваръчна горелка
- d Пламъци
- e Звукоизолация на компресора
- f Страничен тръбопровод за течен хладилен агент
- g Страничен тръбопровод за газообразен хладилен агент

- Свържете допълнителните тръби за газообразен хладилен агент с и d (d: само за 10 HP). Има три възможности:

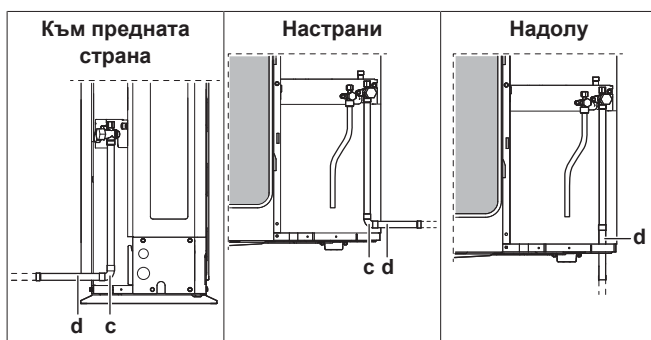

ПРЕДУПРЕЖДЕНИЕ

Осигурете подходящи мерки, за да не допуснете модулет да бъде използван за убежище на дребни животни. Дребните животни могат да причинят неизправности, пушек или пожар, ако се допрат до части на електрооборудването.

БЕЛЕЖКА

Не забравяйте да отворите спирателните клапани, след като монтирате охладителния тръбопровод и извършите вакуумното изсушаване. Работата на системата със затворени спирателни клапани може да повреди компресора.

БЕЛЕЖКА

- При монтажните работи използвайте предоставените с уреда тръби.
- Уверете се, че монтираните на място тръби не се допират до други тръби, до долния панел или до страничния панел. Особено при долно или странично свързване, защитете тръбопровода с подходяща изолация, за да не се допуска контакт с корпуса.

Съединенията към разклонителните комплекти са отговорност на монтажника (местен тръбопровод).

15.2.5 За свързване на разклонителен комплект

За монтиране на разклонителния комплект за охладителя, вижте ръководството за монтаж, предоставено с комплекта.

- Монтирайте рефнет съединението така, че да се разклонява вертикално или хоризонтално.
- Монтирайте рефнет колектора така, че да се разклонява хоризонтално.

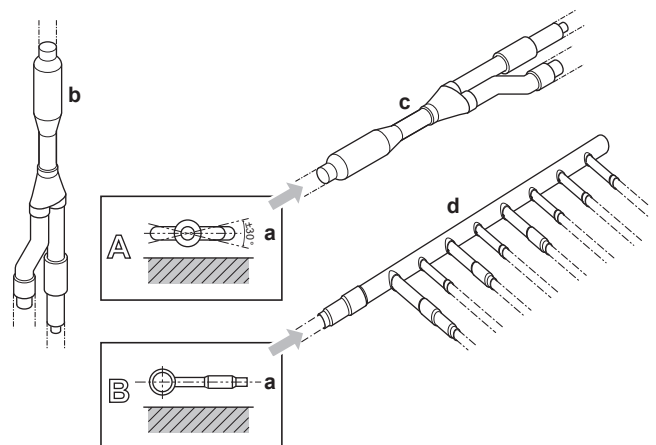

- a Хоризонтална повърхност
- b Рефнет съединение, монтирано вертикално
- c Рефнет съединение, монтирано хоризонтално
- d Колектор

15.3 Проверка на тръбите за хладилния агент

15.3.1 Проверка на хладилни тръби: Настройка

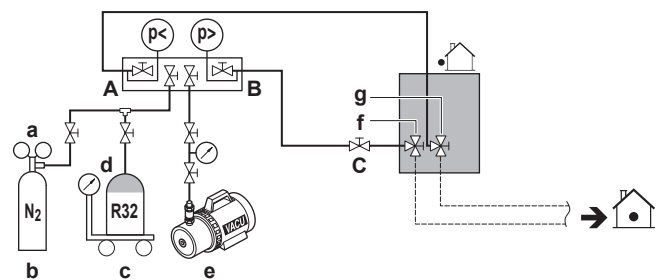

- a Редукционен клапан
- b Азот
- c Везни за претегляне

15 Монтаж на тръбопровод

- d Резервоар с хладилен агент R32 (сифонна система)
- e Вакуумна помпа
- f Спирателен вентил на тръбопровода за течност
- g Спирателен вентил на тръбопровода за газ
- A Клапан А
- B Клапан В
- C Клапан С

Клапан	Статус
Клапан А	Отворено
Клапан В	Отворено
Клапан С	Отворено
Спирателен вентил на тръбопровода за течност	Затваряне
Спирателен вентил на тръбопровода за газ	Затваряне



БЕЛЕЖКА

Вътрешните модули също трябва да се проверят за утечки и херметичност. Дръжте отворени и всички евентуални местни клапани (закупени на място).

15.3.2 За извършване на тест за утечка

Проверката за утечки трябва да удовлетворява спецификацията EN378-2.

Вакуумна проверка за утечки

- Евакуирайте системата от тръбите за газ и течност до $-100,7$ kPa ($-1,007$ bar) за повече от 2 часа.
- След достигане на стойността, изключете вакуумната помпа и се уверете в продължение на поне 1 минута, че налягането не се покачва.
- Ако налягането се покачва, системата съдържа влага (вижте вакуумно изсушаване по-долу) или има утечки.

Проверка за утечки с налягане

- Нарушете вакуума чрез подаване на налягане с азотен газ до минимална стойност от $0,2$ MPa (2 bar). Никога не задавайте налягане над максималното работно налягане на уреда, т.е. $4,0$ MPa (40 bar).
- Проверете за утечки чрез разтвор за тест с мехурчета във всички тръбни съединения.
- Изпуснете цялото количество азотен газ.



БЕЛЕЖКА

ВИНАГИ използвайте препоръчаният разтвор за тест с мехурчета от вашия доставчик.

НИКОГА не използвайте сапунена вода:

- Сапунената вода може да причини напукване на компоненти като конусовидна гайка или капачки на спирателния клапан.
- Сапунената вода може да съдържа сол, абсорбираща влагата, която ще замръзне, когато тръбите станат студени.
- Сапунената вода съдържа амоняк, който може да доведе до корозия на развалцованите съединения (между месинговата конусовидна гайка и медната развалцовка).

15.3.3 За извършване на вакуумно изсушаване

За отстраняване на цялата влага от системата, направете следното:

- Евакуирайте системата в продължение на поне 2 часа, за да постигнете вакуум от $-100,7$ kPa ($-1,007$ bar) (5 Torr абсолютно).

- Проверете дали при изключена вакуумна помпа, достигнатият вакуум се поддържа на постоянно ниво в продължение на поне 1 час.
- Ако не успеете да постигнете целевата стойност на вакуумна в рамките на 2 часа или да поддържате вакуумна в продължение на 1 час, системата може да съдържа твърде много влага. В такъв случай, нарушете вакуума чрез подаване на налягане с азотен газ от $0,05$ MPa ($0,5$ bar) и повторете стъпки от 1 до 3, докато се отстрани цялата влага.
- В зависимост от това дали искате да заредите незабавно хладилен агент през порта за зареждане на хладилен агент или искате първо да презаредите порция хладилен агент през линията за течност, отворете спирателните клапани на външния модул или ги дръжте затворени. Вижте "16.3 За зареждане на хладилен агент" [р. 40] за повече информация.

15.3.4 За изолиране на хладилния тръбопровод

След приключване на проверката за течове и вакуумното изсушаване, тръбите трябва да се изолират. Имайте предвид следното:

- Изолирайте напълно свързващите тръби и разклонителните комплекти.
- Не забравяйте да изолирате тръбите за течен и газообразен охладител (за всички модули).
- Използвайте топлоустойчива полиетиленова пяна, която може да издържи температура от 70°C за течната страна и температура от 120°C за страната на газообразния охладител.
- Подсилете изолацията на охладителния тръбопровод съобразно с околната среда на мястото за монтаж.

Температура на околната среда	Влажност	Минимална дебелина
$\leq 30^{\circ}\text{C}$	75% до 80% относителна влажност	15 mm
$> 30^{\circ}\text{C}$	$\geq 80\%$ относителна влажност	20 mm

Между външния и вътрешния модул

- Изолирайте и фиксирайте тръбите за хладилния агент и кабелите както следва:

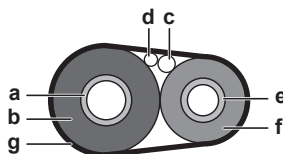

- a Тръба за газ
- b Изолация на тръба за газообразен хладилен агент
- c Междумодулен кабел
- d Местно окабеляване (ако е приложимо)
- e Тръба за течност
- f Изолация на тръба за течен хладилен агент
- g Залепваща лента

- Монтирайте сервисния капак.

Вътре във външния модул

За изолиране на тръбопровода за хладилен агент, направете следното:



- a Изолационен материал
- b Запушване и др.

- 1 Изолирайте тръбопроводите за газообразен и течен хладилен агент.
- 2 Обвийте топлоизолацията около извивките и след това я покрийте с винилова лента.
- 3 Уверете се, че местните тръби не допират до части на компресора.
- 4 Запечатайте краищата на изолацията (херметизираща паста и др.) (b, вижте по-горе).
- 5 Където е необходимо, увийте полевия тръбопровод с винилова лента, за да защитите изолацията от остри ръбове.
- 6 Ако външният модул е над вътрешния, покрийте спирателните клапани с уплътняващ материал, за да предпазите от протичане на кондензираната по клапаните вода върху вътрешния модул.

**БЕЛЕЖКА**

По всяка открита тръба може да се образува конденз.

- 7 Поставете сервисния капак и капака на входния отвор за тръбите.
- 8 Уплътнете всички пролуки, за да предпазите от навлизането на сняг и дребни животни в системата.

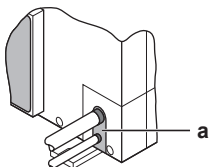

a Уплътнение

**ПРЕДУПРЕЖДЕНИЕ**

Осигурете подходящи мерки, за да не допуснете модулет да бъде използван за убежище на дребни животни. Дребните животни могат да причинят неизправности, пушек или пожар, ако се допрат до части на електрооборудването.

**БЕЛЕЖКА**

Не запушвайте вентилационните отвори. Това може да попречи на въздушната циркулация вътре в модула.

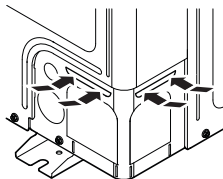

15.3.5 За проверка за утечки след зареждане с хладилен агент

След зареждане на хладилен агент в системата трябва да се извърши допълнителна проверка за утечки. Вижте "[16.6 За проверка на съединенията на хладилния тръбопровод за утечки след зареждане с хладилен агент](#)" [▶ 42].

16 Зареждане с хладилен агент

16.1 Предпазни мерки при зареждане на хладилен агент

**ПРЕДУПРЕЖДЕНИЕ**

- Използвайте само R32 като хладилен агент. Други вещества е възможно да причинят взривове и злополуки.
- R32 съдържа флуорирани газове, които предизвикват парников ефект. Стойността на неговия потенциал за глобално затопляне (GWP) е 675. НЕ изпускате тези газове в атмосферата.
- При зареждане с хладилен агент ВИНАГИ използвайте предпазни ръкавици и защитни очила.

**БЕЛЕЖКА**

Ако захранването на някои модули бъде изключено, процедурата по зареждане не може да се завърши правилно.

**БЕЛЕЖКА**

Включете захранването поне 6 часа преди начало на работата, за да се захранят отоплението на картера и да се предпази компресорът.

**БЕЛЕЖКА**

Ако операцията се извърши в рамките на 12 минути след включване на външните и вътрешните модули, компресорът няма да заработи преди правилното установяване на комуникация между външния модул(и) и вътрешния модул(и).

**БЕЛЕЖКА**

Преди стартиране на процедури по зареждане, проверете дали 7-сегментният дисплей на външния модул A1P PCB е нормален (вижте "[18.1.3 За достъп до режим 1 и 2](#)" [▶ 46]). Ако има налице код за неизправност, вижте "[22.1 Решаване на проблеми въз основа на кодове за грешка](#)" [▶ 53].

**БЕЛЕЖКА**

Уверете се, че всички свързани вътрешни модули са разпознати (вижте настройка [1-10] в "[18.1.6 Режим 1: настройки на наблюдение](#)" [▶ 47]).

**БЕЛЕЖКА**

В случай на поддръжка, когато системата (външен модул+местни тръби+вътрешни модули) не съдържа вече никакъв хладилен агент (напр., след операция по извличане на хладилен агент), модулет трябва да се зареди с първоначалното количество хладилен агент (вижте табелката със спецификации на уреда) и с определеното допълнително количество хладилен агент.

16 Зареждане с хладилен агент

БЕЛЕЖКА

- Уверете се, че при използване на зареждащо оборудване не се наблюдава замърсяване на различни хладилни агенти.
- Маркучите или тръбите за зареждане трябва да са възможно най-къси, за да се сведе до минимум количеството хладилен агент, който се съдържа в тях.
- Цилиндриите се държат в подходящо положение в съответствие с инструкциите.
- Уверете се, че хладилната система е заземена преди зареждане на системата с хладилен агент. Вижте "17.4 За свързване на електрическите кабели към външното тяло." [▶ 43].
- Етиктирайте системата, когато зареждането приключи.
- Трябва да се внимава изключително много да не се препълва хладилната система.

БЕЛЕЖКА

Преди зареждането на системата тя трябва да бъде подложена на тестване под налягане с подходящ газ за продухване. Системата трябва да бъде тествана за утечки след завършване на зареждането, но преди пускането в експлоатация. Преди напускане на обекта се провежда последващ тест за утечки.

16.2 За определяне на допълнителното количество хладилен агент

ПРЕДУПРЕЖДЕНИЕ

Индексът на максималния вътрешен капацитет, който може да бъде свързан към порт на SV модул, се определя въз основа на най-малкото помещение, обслужвано от този порт.

В случай, че системата обслужва най-ниския подземен етаж на сграда, има допълнително ограничение за максимално допустимото общо количество хладилен агент. Това максимално количество хладилен агент се определя въз основа на площта на най-малкото помещение на най-ниския подземен етаж.

Вижте "13 Специални изисквания за R32 оборудване" [▶ 21] за определяне на максимално допустимото общо количество хладилен агент.

ИНФОРМАЦИЯ

За окончателно регулиране на зареждането в тестова лаборатория се обръщайте към вашия местен доставчик.

ИНФОРМАЦИЯ

Запишете изчисленото тук допълнително количество хладилен агент върху етикета за зареждане на допълнително количество хладилен агент. Вижте "16.5 За фиксиране на етикета за флуорирани парникови газове" [▶ 41].

БЕЛЕЖКА

Количеството зареден хладилен агент в системата трябва да е по-малко от 79.8 kg. За фабрично зареждане, вижте табелката със спецификации на уреда.

Формула:

$$R = [(X_1 \times \text{Ø}15,9) \times 0,16 + (X_2 \times \text{Ø}12,7) \times 0,10 + (X_3 \times \text{Ø}9,5) \times 0,053 + (X_4 \times \text{Ø}6,4) \times 0,020] + A$$

- R** Допълнително количество хладилен агент за зареждане [kg] (закръглено до една цифра след десетичната запетая)
- X_{1...4}** Обща дължина [m] на тръбопровода за течен агент при Øa
- A** Параметър A (вижте по-долу)

ИНФОРМАЦИЯ

При използване на повече от един SV модул, добавете сумата от индивидуалните фактори на зареждане на SV модулите.

- Параметър A:** Фактори за зареждане на индивидуален SV модул

Модел	Параметър A
SV1A	0,4 kg
SV4A	0,5 kg
SV6A	0,7 kg
SV8A	0,9 kg

Размери на тръби в метри. При използване на метрични тръби заместете тегловните фактори във формулата с тези от следната таблица:

Размери на тръби в инчове		Размери на тръби в метри	
Тръбопровод	Тегловен коефициент	Тръбопровод	Тегловен коефициент
Ø6,4 mm	0,020	Ø6 mm	0,016
Ø9,5 mm	0,053	Ø10 mm	0,058
Ø12,7 mm	0,10	Ø12 mm	0,088
Ø15,9 mm	0,16	Ø15 mm	0,14
		Ø16 mm	0,16

16.3 За зареждане на хладилен агент

За ускоряване на процеса на зареждане на хладилен агент, в случай на по-големи системи се препоръчва най-напред да се презареди порция хладилен агент през линията за течност, преди да се продължи с ръчно зареждане. Това може да се пропусне, но тогава зареждането ще продължи по-дълго.

Предварително зареждане на хладилен агент

Предварително зареждане може да се извърши без компресорна работа, като се свърже бутилката с хладилен агент към сервизния порт на спирателния клапан на течната линия.

- Свържете както е показано. Уверете се, че всички спирателни клапани на външния модул, както и клапан A, са затворени.

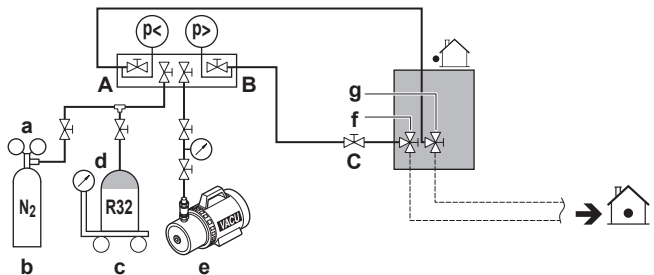

- a Редукционен клапан
- b Азот
- c Везни за претегляне
- d Резервоар с хладилен агент R32 (сифонна система)
- e Вакуумна помпа
- f Спирателен вентил на тръбопровода за течност
- g Спирателен вентил на тръбопровода за газ
- A Клапан A
- B Клапан B
- C Клапан C

- Отворете клапани C и B.

- Заредете предварително охладител до достигане на определеното допълнително количество или докато повече не е възможно предварително зареждане, след което затворете клапани С и В.
- Направете едно от следните:

Ако	Тогава
Определеното допълнително количество хладилен агент е достигнато	Разкачете колектора от линията за течност. Не трябва да изпълнявате инструкциите за "Зареждане на хладилен агент (в режим на ръчно зареждане на допълнително количество хладилен агент)".
Твърде много хладилен агент е зареден	Извлечете хладилен агент. Разкачете колектора от линията за течност. Не трябва да изпълнявате инструкциите за "Зареждане на хладилен агент (в режим на ръчно зареждане на допълнително количество хладилен агент)".
Определеното допълнително количество хладилен агент не е достигнато още	Разкачете колектора от линията за течност. Продължете с инструкциите за "Зареждане на хладилен агент (в режим на ръчно зареждане на допълнително количество хладилен агент)".

Зареждане на хладилен агент (в режим на ръчно зареждане на допълнително количество хладилен агент)

Оставащото количество хладилен агент за допълнително зареждане може да се зареди чрез задействане на външния модул в режим на ръчно зареждане на хладилен агент.

- Свържете както е показано. Уверете се, че клапан А е затворен.

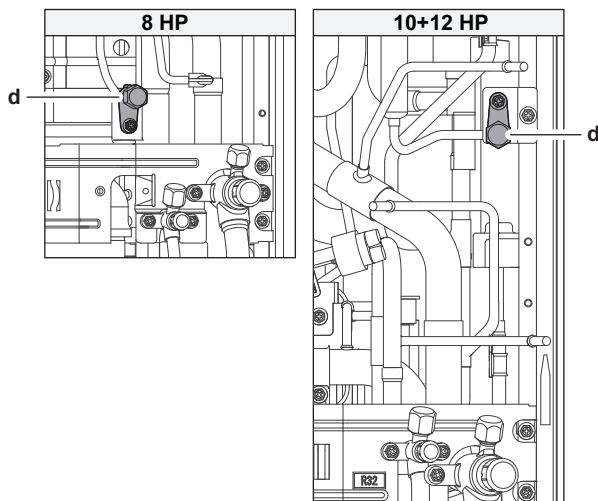
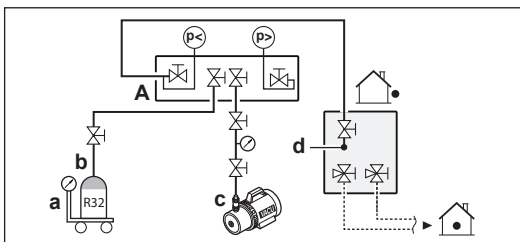

БЕЛЕЖКА

Портът за зареждане на охладител е свързан към тръбите в модула. Вътрешните тръби на модула са фабрично заредени с охладител, затова бъдете внимателни при свързване на маркуча за зареждане.

- Отворете всички спирателни клапани на външния модул. В този момент, клапан А трябва да остане затворен!
 - Вземете предвид всички предпазни мерки, посочени в "18 Конфигурация" [▶ 45] и "19 Пускане в експлоатация" [▶ 48].
 - Включете захранването на външния и вътрешните модули.
 - Активирайте настройка [2-20], за да стартирате режим на ръчно зареждане на хладилен агент. За подробности, вижте "18.1.7 Режим 2: настройки на място" [▶ 47].
- Резултат:** Уредът ще започне да работи.

ИНФОРМАЦИЯ

Работата по ръчно зареждане на хладилен агент ще спре автоматично след 30 минути. Ако зареждането не е приключило след 30 минути, изпълнете операцията по допълнително зареждане отново.

- Отворете клапан А.
- Заредете охладител до достигане на определеното допълнително количество, след което затворете клапан А.
- Натиснете BS3 за спиране на режима на ръчно зареждане на допълнително хладилен агент.

БЕЛЕЖКА

Уверете се, че сте отворили спирателните клапани след (предварително) зареждане на охладителя.

Работата със затворени спирателни клапани ще повреди компресора.

БЕЛЕЖКА

След добавяне на охладител, не забравяйте да затворите капака на порта за зареждане. Затягащият момент за капака е от 11,5 до 13,9 N•m.

16.4 Кодове за грешка при зареждане на хладилен агент

ИНФОРМАЦИЯ

Ако възникне неизправност, кодът за грешка се извежда на 7-сегментния дисплей на външния модул и на потребителския интерфейс на вътрешния модул.

Ако възникне неизправност, затворете незабавно клапан А. Потвърдете кода за неизправност и предприемете съответно действие, "22.1 Решаване на проблеми въз основа на кодове за грешка" [▶ 53].

16.5 За фиксиране на етикета за флуорирани парникови газове

- Попълнете етикета както следва:

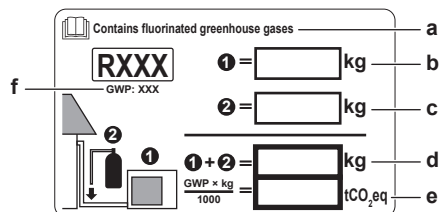

17 Електрическа инсталация

- a Ако с уреда е доставен многоезичен етикет за флуорирани парникови газове (вижте аксесоарите), обелете съответния език и го закрепете върху а.
- b Фабрично зареждане с охладителна течност на продукта: вижте табелката с наименование на модула
- c Допълнително заредено количество хладилен агент
- d Общо зареждане с хладилен агент
- e **Количеството флуорирани парникови газове** от общото количество зареден хладилен агент, изразено като еквивалент на тонове CO₂
- f GWP = Потенциал за глобално затопляне



БЕЛЕЖКА

Приложимото законодателство за **флуорирани парникови газове** изисква зареждането с хладителен агент на модула да е посочено както чрез тегло, така и в еквивалент на CO₂.

Формула за изчисляване на количеството в еквивалент на тонове CO₂: GWP стойност на хладилния агент × общо заредено количество хладилен агент [в кг] / 1000

Използвайте GWP стойността, посочена върху етикета за зареждане с хладилен агент.

- 2 Закрепете етикета от вътрешната страна на външния модул. Има специално място за това на електромонтажната схема.

16.6 За проверка на съединенията на хладилния тръбопровод за утечки след зареждане с хладилен агент

Тест за херметичност на произведени на място хладилни съединения на закрито

- 1 Използвайте метод за тестване на утечки с минимална чувствителност от 5 g хладилен агент/година. Тествайте за утечки, като използвате налягане най-малко 0,25 пъти максималното работно налягане (вижте "PS High" на табелката с данни на модула).

Ако се установи утечка

- 1 Извлечете хладилния агент, ремонтирайте съединението и повторете теста.
- 2 Изпълнете проверка за утечки, вижте "15.3.2 За извършване на тест за утечка" [▶ 38].
- 3 Заредете хладилен агент.
- 4 Проверете за утечки след зареждане (вижте по-горе).

17 Електрическа инсталация



ВНИМАНИЕ

Вижте "2 Конкретни инструкции за безопасност за монтажника" [▶ 5] за да се уверите, че тази инсталация отговаря на всички правила за безопасност.

17.1 За електрическата съвместимост

Това оборудване е съвместимо с:

- EN/IEC 61000-3-12 при положение, че мощността на късо съединение S_{sc} е по-голяма или равно на минималната стойност на S_{sc} в интерфейсната точка между захранването на потребителя и обществената система.
- EN/IEC 61000-3-12 = Европейски/международен технически стандарт, задаващ лимитите за синусоидални токове, генерирани от оборудване, което е свързано към обществени системи с ниско напрежение с входен ток >16 A и ≤75 A за фаза.
- Отговорност на монтажника или потребителя на оборудването е да осигури, чрез консултация с оператора на разпределителната мрежа при необходимост, че оборудването е свързано САМО към захранване с мощност на късо съединение S_{sc} по-голямо от или равно на минималната S_{sc} стойност.

Модел	Минимална S _{sc} стойност
RXYSА8	2685 kVA
RXYSА10	3137 kVA
RXYSА12	3422 kVA

17.2 Спецификации на стандартните компоненти на окабеляването



БЕЛЕЖКА

Препоръчваме да използвате твърди (едножилни) проводници. Ако се използват многожилни проводници, леко усучете жиците, за да свиете края на проводника за директна употреба в клемната скоба, или за поставяне в кръгла кримпваща клема. Подробностите са описани в "Указания при свързване на електрическото окабеляване" в справочното ръководство на монтажника.

Компонент		Външен модул		
		RXYSА8	RXYSА10	RXYSА12
Захранващ кабел	MCA ^(a)	18,5 A	22 A	24 A
	Напрежение	380-415 / 400 V		
	Фаза	3N~		
	Честота	50/60 Hz		
	Размер на проводник	5-жилен кабел		
		Необходимо е спазване на националната нормативна уредба за окабеляване.		
		Размер на окабеляването базиран на тока, но не по-малък от:		
		2,5 mm ²	4 mm ²	
Междумодулен кабел	Напрежение	220-240 V		
	Размер на проводник	Използвайте само хармонизиран проводник, осигуряващ двойна изолация и подходящ за приложимото напрежение. 2-жилен екраниран кабел 0,75–1,5 mm ²		
Препоръчителен предпазител, закупен от търговската мрежа		25 A	32 A	
Прекъсвач за утечка на земя / прекъсвач за остатъчен ток		Необходимо е спазване на националната нормативна уредба за окабеляване.		

^(a) MCA=Минимален ток във веригата. Посочените стойности са максимални.

Моля, използвайте таблицата по-горе, за да посочите изискванията за захранващото окабеляване.



БЕЛЕЖКА

При използване на прекъсвачи на електрическата верига, задължително използвайте високоскоростен тип, изчислени за 300 mA остатъчен работен ток.

17.3 Свързване на електрическите проводници

При монтаж на проводници, използвайте следните методи:

Тип проводник	Начин за поставяне
Едножилен проводник Или Многожилен проводников проводник, усукан до "твърда" връзка	<p>a Навит проводник (едножилен или усукан многожилен проводник) b Винт c Плоска шайба</p>
Усукан проводник с кръгла притискаща клемма	<p>a Клема b Винт c Плоска шайба ✓ Разрешено ✗ НЕ е разрешено</p>

За заземяване използвайте следния метод:

Тип проводник	Начин за поставяне
Едножилен проводник Или Многожилен проводников проводник, усукан до "твърда" връзка	<p>a Навит по часовниковата стрелка проводник (едножилен или усукан многожилен проводник) b Винт c Пружинна шайба d Плоска шайба e Съединителна шайба f Листов метал</p>

Затягащи моменти

Окабеляване	Размер на винта	Затягащ момент
Управляващи проводници	M3,5	0,8~0,97 N•m
Захранващи кабели	8 HP: M5	2,2~2,7 N•m
	10+12 HP: M8	5,5~7,3 N•m

17.4 За свързване на електрическите кабели към външното тяло.



ВНИМАНИЕ

- При свързване на захранването: първо свържете заземяващия кабел, преди да се извършат токопроводещите съединения.
- При разединяване на захранването: първо разединете токопроводещите съединения, преди да отделите заземяването.
- Дължината на проводниците между разтоварването на напрежението на захранващия кабел и самата клемна кутия ТРЯБВА да бъде такава, че токопроводещите проводници да се обтегнат преди заземяващия проводник, в случай, че захранващият кабел се разхлаби от закрепването си.



БЕЛЕЖКА

- Следвайте схемата за окабеляване (предоставена с външния модул и намираща се отвътре на сервисния капак).
- Уверете се, че електрическите проводници НЕ пречат на правилното поставяне на сервисния капак.

1 Демонтирайте сервисния капак. Вижте "14.2.1 За отваряне на външното тяло" [р. 31].

2 Свържете управляващите проводници както следва:

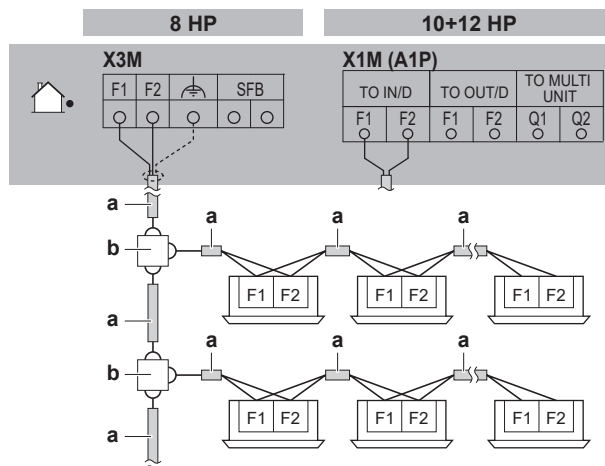

- a** Използвайте проводник с екранирана оплетка (2-жилен) (без поляритет)
- b** Клеми (закупват се отделно)

Бележка: Вътрешният свързващ кабел F1/F2 ТРЯБВА да е екраниран:

- 8 HP: екранировката е заземена (само от страната на кабела към външния модул) чрез средния винт на клемата X3M.
- 10+12 HP: екранировката е заземена (само от страната на кабела към външния модул) чрез метална P-скоба. Обелете изолацията до екраниращата мрежа, за да осигурите пълен контакт на масата с екранировката. Вижте илюстрацията по-долу:

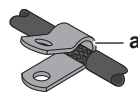

a P-скоба за заземяване на кабелна екранировка

Бележка: За 10+12 HP, свързващият кабел ТРЯБВА да премине през феритната сърцевина 3 пъти (3 преминавания, 2 завъртания). Вижте илюстрацията по-долу:

17 Електрическа инсталация

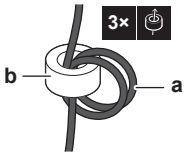

- a Междумодулен кабел
- b Феритна сърцевина

3 Свържете захранващите проводници както следва:

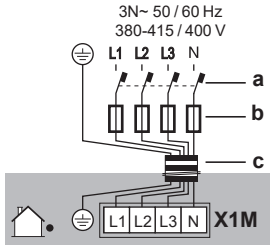

- a Прекъсвач при теч на земята
- b Предпазител
- c Захранващ кабел

4 Закрепете кабелите (захранване и връзка между модулите) с кабелна връзка към прикрепващата планка на спирателния клапан и прекарайте проводниците съгласно долната илюстрация.

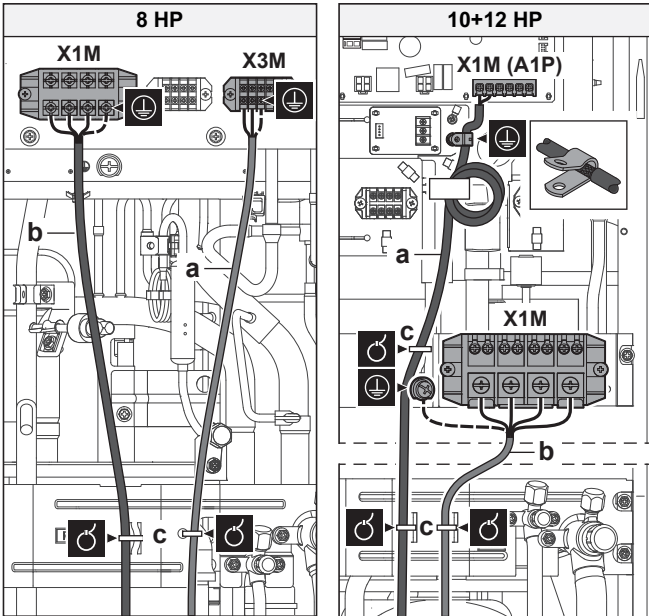

⚠ ПРЕДУПРЕЖДЕНИЕ

НЕ обелвайте външната изолация на кабела под точката на фиксиране на прикрепващата планка на спирателния клапан.

5 Прокарайте окабеляването през рамката според илюстрацията по-долу.

Бележка: за RXYSА8, изберете една от двете възможности за прокаране на кабелите през рамката:

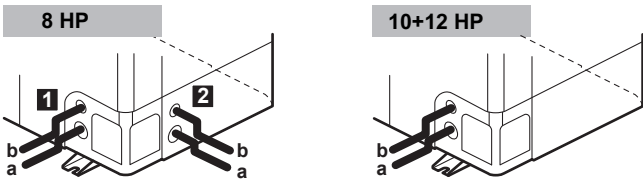

6 Отворете избраните пробити отвори, като почукате върху точките на закрепване с отвертка с плоска глава и чук.

7 Инсталирайте кабелна защита в пробития отвор:

- Препоръчва се да се монтира кабелна обувка от PG тип в пробития отвор.
- Ако не използвате кабелна обувка, трябва да предпазите кабелите с винилови тръби, за да се избегне евентуалното им прерязване от острите ръбове на пробития отвор:

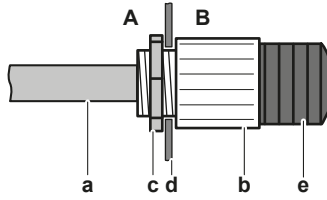

- A Вътре във външния модул
- B Отвън на външния модул
- a Кабел
- b Втулка
- c Гайка
- d Рамка
- e Тръбичка

8 Прекарайте кабелите извън модула.

9 Поставете отново сервисния капак. Вижте "14.2.2 За затваряне на външното тяло" [31].

10 Свържете прекъсвач, управляван от утечен ток, и предпазител към захранващата верига, както е посочено в "17.2 Спецификации на стандартните компоненти на окабеляването" [42].

17.5 За свързване на външните изходи

SVS и SVEO изход

Изходите SVS и SVEO са контакти на клемата X2M.

SVS изходът е контакт на клемата X2M, който се затваря в случай на установена утечка, неизправност или прекъсване на сензора за R32 (разположен във вътрешния или в SV модул).

SVEO изходът е контакт на клемата X2M, който се затваря в случай на общи грешки. Вижте "8.1 Кодове на грешки: Обзор" [17] и "22.1.1 Кодове на грешки: Обзор" [54] за грешките, които ще задействат този изход.

Изисквания за свързване на външен модул

Напрежение	220~240 V
Максимален ток	0,5 A
Размер на проводник	Използвайте само хармонизиран проводник, осигуряващ двойна изолация и подходящ за приложимото напрежение.
	2-жилен кабел
	Минимално сечение на кабела 0,75 mm ²

⚠ БЕЛЕЖКА

НЕ използвайте изходите като източник на захранване. Вместо това използвайте всеки изход за захранване на реле, което управлява външната верига.

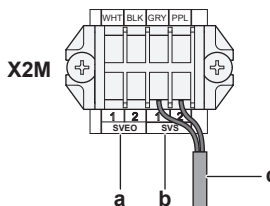

- a SVEO изходни клеми (1 и 2)
- b SVS изходни клеми (1 и 2)

с Кабел към SVS изходно устройство (пример)

Пример:

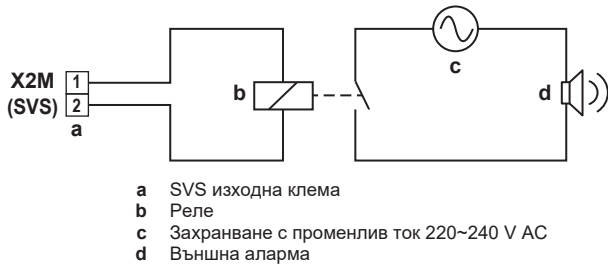

ИНФОРМАЦИЯ

Звуковите данни на алармата за изтичане на хладилен агент са налични в техническия лист на потребителския интерфейс. Напр., дистанционните управления BRC1H52* могат да генерират аларма с 65 dB (звуково налягане, измерено на разстояние 1 метър от алармата).

17.6 За свързване на опцията за селекторен превключвател на режимите охлаждане/отопление

За контролиране на работата по охлаждане или отопление от едно централизирано място, може да се свърже следният опционален селекторен превключвател на режимите охлаждане/отопление (KRC19-26A):

- Свържете селекторен превключвател на режимите охлаждане/отопление към клема X1M на PCB на превключвателя на режимите охлаждане/отопление.



X1M Клема на PCB
KRC19-26A Превключвател на режимите охлаждане/отопление

- Прекарайте кабелите в превключвателната кутия по показания начин:

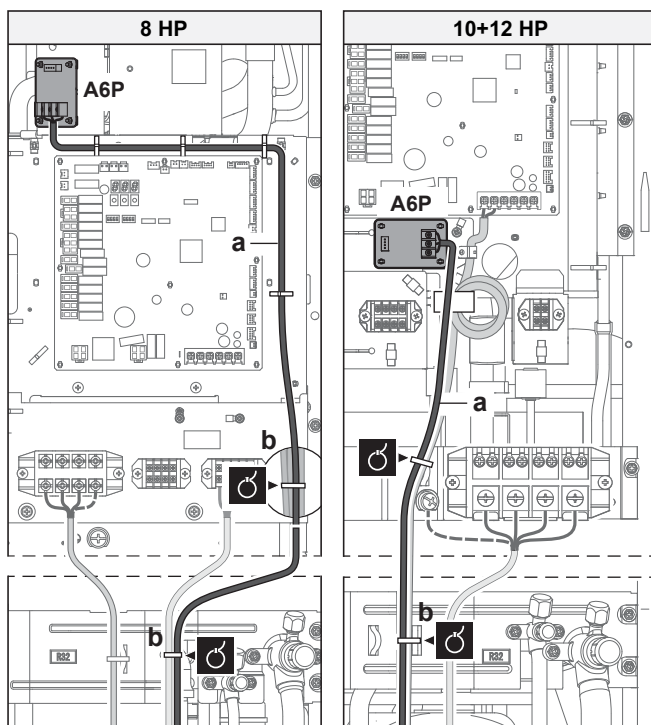

- Включете DIP превключвателя (DS1-1). Вижте "18.1.2 Компоненти на полева настройка" [▶ 46] за повече информация относно DIP превключвателя.

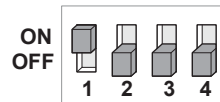

DS1 DIP превключвател 1

17.7 За проверка на изолационно съпротивление на компресора

БЕЛЕЖКА

Ако след монтажа, в компресора се натрупва хладилен агент, изолационното съпротивление може да спадне, но ако е поне 1 MΩ, тогава машината няма да се повреди.

- При измерване на изолацията, използвайте мегаомметър за 500 V.
- НЕ използвайте мегаомметър за вериги за ниско напрежение.

- Измерете изолационно съпротивление на компресора при полюсите.

Ако	Тогав
$\geq 1 \text{ M}\Omega$	Изолационно съпротивление е ОК. Тази процедура е завършена.
$< 1 \text{ M}\Omega$	Изолационно съпротивление не е ОК. Отидете на следващата стъпка.

- Включете захранването и го оставете включено за 6 часа.

Резултат: Компресорът ще се загрее и ще изпари хладилния агент от компресора.

- Измерете изолационно съпротивление отново.

18 Конфигурация

ОПАСНОСТ: ОПАСНОСТ ОТ ТОКОВ УДАР

ИНФОРМАЦИЯ

Важно е монтажникът да прочете последователно цялата информация от тази глава, след което системата да се конфигурира според нуждите.

18.1 Извършване на полеви настройки

18.1.1 Относно извършването на полеви настройки

За да продължи конфигурирането на системата VRV 5-S с топлинна помпа, е необходимо да се въведат някои данни в логическата платка на модула. Този раздел описва как може да се извърши ръчно въвеждане чрез задействане на бутоните на логическата платка и отчитане на обратната информация от 7-сегментните дисплеи.

Освен извършването на полеви настройки е възможно и потвърждение на текущите оперативни параметри на модула.

18 Конфигурация

Натиснете бутоните и DIP превключвателите

Позиция	Описание
Бутони	<p>Чрез използване на бутоните е възможно:</p> <ul style="list-style-type: none"> Изпълнение на специални действия (зареждане на хладилен агент, пробна експлоатация и др.). Изпълнение на настройки на място (операция по заявка, нисък шум и др.).
DIP превключватели	<p>Чрез използване на DIP превключвателите е възможно:</p> <ul style="list-style-type: none"> DS1 (1): Селектор охлаждане/отопление (вижте ръководството за превключвателя за охлаждане/отопление). OFF=не е монтиран=фабрична настройка DS1 (2~4): НЕ СЕ ИЗПОЛЗВА. НЕ ПРОМЕНЯЙТЕ ФАБРИЧНАТА НАСТРОЙКА. DS2 (1~4): НЕ СЕ ИЗПОЛЗВА. НЕ ПРОМЕНЯЙТЕ ФАБРИЧНАТА НАСТРОЙКА.

Вижте също:

- "18.1.2 Компоненти на полева настройка" ▶ 46]

Режим 1 и 2

Режим	Описание
Режим 1 (настройки на наблюдение)	<p>Режим 1 може да се използва за наблюдение на текущата ситуация на външния модул. Може да се следи и съдържанието на някои полеви настройки.</p>
Режим 2 (полеви настройки)	<p>Режим 2 се използва за промяна на полевите настройки на системата. Възможна е проверка и промяна на текущата стойност на полевата настройка.</p> <p>Като правило, след промяна на полевите настройки, нормалната работа може да се възобнови без специална намеса.</p> <p>Някои полеви настройки се използват за специални цели (напр., еднократно действие, настройка на извличане/вакуумиране, ръчно добавяне на хладилен агент и др.). В такъв случай се изисква прекъсване на специалната операция, преди да може да се рестартира нормалната работа. Това ще бъде обозначено в долните обяснения.</p>

Вижте също:

- "18.1.3 За достъп до режим 1 и 2" ▶ 46]
- "18.1.4 За използване на режим 1" ▶ 47]
- "18.1.5 За използване на режим 2" ▶ 47]
- "18.1.6 Режим 1: настройки на наблюдение" ▶ 47]
- "18.1.7 Режим 2: настройки на място" ▶ 47]

18.1.2 Компоненти на полева настройка

Разположение на 7-сегментния дисплей, DIP-превключвателите и бутоните:

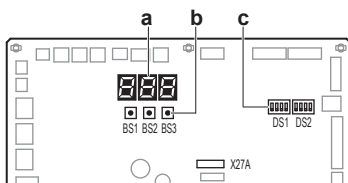

BS1 MODE: за промяна на режима
BS2 SET: за полева настройка
BS3 RETURN: за полева настройка

DS1, DS2 DIP превключватели
a 7-сегментни дисплеи
b Бутони
c DIP превключватели

18.1.3 За достъп до режим 1 и 2

Инициализация: ситуация по подразбиране



БЕЛЕЖКА

Включете захранването поне 6 часа преди начало на работата, за да се захрани отоплението на картера и да се предпази компресорът.

Включете захранването на всички външни и на свързаните вътрешни модули. Когато комуникацията между вътрешните модули и външния модул(и) се установи и е нормална, 7-сегментната индикация за състоянието ще бъде като показаното по-долу (стандартна ситуация при фабрична доставка).

Етап	Дисплей
При включване на захранването: мига както е обозначено. Изпълняват се първи проверки на захранването (8~10 мин).	
Когато няма грешка: свети както е обозначено (1~2 мин.).	
Готовност за работа: индикация на празен дисплей както е обозначено.	

Изключено
 Мига
 Включено

В случай на неизправност, кодът на неизправността се показва на потребителския интерфейс на вътрешния модул и на 7-сегментния дисплей на външния модул. Разрешете проблема съответно. Най-напред трябва да се провери комуникационното окабеляване.

Достъп

Използвайте BS1 за превключване между ситуацията по подразбиране, режим 1 и режим 2.

Достъп	Действие
Стандартна ситуация	
Режим 1	<ul style="list-style-type: none"> Натиснете еднократно BS1. <p>Индикацията на 7-сегментния дисплей се променя на:</p> <ul style="list-style-type: none"> Натиснете бутона BS1 още веднъж за връщане към нормален режим.
Режим 2	<ul style="list-style-type: none"> Натиснете BS1 за поне пет секунди. <p>Индикацията на 7-сегментния дисплей се променя на:</p> <ul style="list-style-type: none"> Натиснете бутона BS1 още веднъж (кратко) за връщане към ситуацията по подразбиране.



ИНФОРМАЦИЯ

Ако сбъркате в процеса на въвеждане, натиснете BS1 за връщане към ситуацията по подразбиране (няма индикация на 7-сегментния дисплей: празно, вижте "18.1.3 За достъп до режим 1 и 2" ▶ 46].

18.1.4 За използване на режим 1

Режим 1 се използва за задаване на базови настройки и за следене на статуса на модула.

Какво	Как
Промяна и достъп до настройката в режим 1	<ol style="list-style-type: none"> 1 Натиснете BS1 един път, за да изберете режим 1. 2 Натиснете BS2 за избор на желаната настройка. 3 Натиснете BS3 един път за достъп до стойността на избраната настройка.
За изход и връщане към началния статус	Натиснете BS1.

18.1.5 За използване на режим 2

Режим 2 се използва за задаване на полеви настройки на външния модул и система.

Какво	Как
Промяна и достъп до настройката в режим 2	<ul style="list-style-type: none"> Натиснете BS1 за повече от пет секунди, за да изберете режим 2. Натиснете BS2 за избор на желаната настройка. Натиснете BS3 един път за достъп до стойността на избраната настройка.
За изход и връщане към началния статус	Натиснете BS1.
Промяна на стойността на избраната настройка в режим 2	<ul style="list-style-type: none"> Натиснете BS1 за повече от пет секунди, за да изберете режим 2. Натиснете BS2 за избор на желаната настройка. Натиснете BS3 един път за достъп до стойността на избраната настройка. Натиснете BS2 за избор на желаната стойност на избраната настройка. Натиснете BS3 един път, за да потвърдите промяната. Натиснете BS3 отново за стартиране на работата с избраната стойност.

18.1.6 Режим 1: настройки на наблюдение

[1-1]

Показва статуса на работата в режим на нисък шум.

[1-1]	Описание
0	Модулът текущо не работи при ограничения за нисък шум.
1	Модулът текущо работи при ограничения за нисък шум.

[1-2]

Показва статуса на работата в режим на ограничена консумация на енергия.

[1-2]	Описание
0	Модулът в момента не работи с ограничение на мощността.
1	Модулът текущо работи в режим на ограничена консумация на енергия.

[1-5] [1-6]

Код	Показва...
[1-5]	Текущата позиция на целевия параметър T_e .
[1-6]	Текущата позиция на целевия параметър T_s .

[1-10]

Показва общия брой на свързаните вътрешни модули.

[1-17] [1-18] [1-19]

Код	Показва...
[1-17]	Последния код на неизправност
[1-18]	2-рия последен код на неизправност
[1-19]	3-тия последен код на неизправност

[1-40] [1-41]

Код	Показва...
[1-40]	Текущата комфортна настройка на охлаждане
[1-41]	Текущата комфортна настройка на отопление

18.1.7 Режим 2: настройки на място

[2-8]

T_e целева температура по време на работа в режим на охлаждане.

[2-8]	T_e целева [°C]
0 (по подразбиране)	Автоматичен
2	6
3	7
4	8
5	9
6	10
7	11

[2-9]

T_s целева температура по време на работа в режим на отопление.

[2-9]	T_s целева [°C]
0 (по подразбиране)	Автоматичен
1	41
2	42
3	43
4	44
5	45
6	46

[2-20]

Ръчно зареждане на допълнително количество хладилен агент/ Проверка на свързаност на SV/вътрешен модул

[2-20]	Описание
0 (по подразбиране)	Деактивирано ръчно зареждане на допълнително количество хладилен агент.

19 Пускане в експлоатация

[2-20]	Описание
1	Активирано ръчно зареждане на допълнително количество хладилен агент. За спиране на ръчната операция по зареждане на допълнително количество хладилен агент (когато нужното количество е вече заредено), натиснете BS3. Ако тази функция не се прекъсне с натискане на BS3, уредът ще спре работа след 30 минути. Ако 30 минути не са били достатъчни за зареждане на нужното допълнително количество хладилен агент, функцията може да се активира отново с нова промяна на полевата настройка.
2	Изпълнете проверка за свързаност на SV/вътрешен модул. Извършете проверка на връзката на SV модули и вътрешни модули, където за всяко вътрешно тяло се проверява дали тръбопроводите и комуникационните кабели са свързани към един и същ порт на разклонителна тръба.

[2-22]

Настройка за автоматичен нисък шум и ниво през нощта.

Чрез промяна на тази настройка, вие активирате автоматичната работа на уреда в режим на нисък шум и задавате нивото на работа. В зависимост от избраното ниво, шумът може да се понижи. Началният и крайният момент за тази функция се задават в настройка [2-26] и [2-27]. За повече подробности относно настройките [2-26] и [2-27] вижте справочното ръководство за монтажника

[2-22]	Описание	
0 (по подразбиране)	Деактивирано	
1	Ниво 1	Ниво 5<Ниво 4<Ниво 3<Ниво 2<Ниво 1
2	Ниво 2	
3	Ниво 3	
4	Ниво 4	
5	Ниво 5	

[2-35]

Настройка на разлика във височина.

[2-35]	Описание
0	В случай, че външният модул е монтиран в най-ниско положение (вътрешните модули са монтирани на по-високо място от външните) и разликата във височината между най-високия вътрешен модул и външния модул надвишава 40 м, тогава настройката [2-35] трябва да се промени на 0.
1 (по подразбиране)	—

[2-45]

Настройка на спирателен клапан на SV модул.

[2-45]	Описание
0 (по подразбиране)	Напълно отворен спирателен клапан
1	Напълно затворен спирателен клапан

[2-54]

Настройка за свързване на вътрешен модул.

[2-54]	Описание
0 (по подразбиране)	Директно свързване от външния модул към вътрешни модули не е възможно
1	Директно свързване от външен модул към вътрешен модул е разрешено

[2-60]

Настройка на супервайзорно дистанционно управление. Изисква се рестартиране на захранването за запазване на тази настройка.

За подробности относно супервайзорното дистанционно управление, вижте "[13.2 Изисквания към разположение на системата](#)" [► 21] или направете справка в ръководството за монтаж и експлоатация на дистанционното управление.

[2-60]	Описание
0 (по подразбиране)	Към системата няма свързано супервайзорно дистанционно управление
1	Към системата е свързано супервайзорно дистанционно управление

18.1.8 Полева настройка на вътрешен модул

15(25)–13

Деактивиране на системата за безопасност.

Когато помещението, в което е монтирано вътрешният модул, е достатъчно голямо, че не са необходими мерки за безопасност, системата за безопасност срещу утечка на R32 в този вътрешен модул може да бъде деактивирана чрез тази настройка.

Деактивиране на системата за безопасност				
Настрой ка	1 ^{ва} код	Функция	2 ^{ра} код	Описание
15/25	13	Настройка за утечка на R32 в системата за безопасност	01	Деактивирано
			02	Активирано

19 Пускане в експлоатация



ВНИМАНИЕ

Вижте "[2 Конкретни инструкции за безопасност за монтажника](#)" [► 5] за да се уверите, че тази инсталация отговаря на всички правила за безопасност.



БЕЛЕЖКА

Общ списък за проверка при пускане в експлоатация. След инструкциите за пускане в експлоатация в тази глава, можете да намерите общ списък за проверка при пускане в експлоатация в Daikin Business Portal (изисква се автентификация).

Този общ списък за проверка при пускане в експлоатация е допълнение към инструкциите в тази глава и може да се използва като насока и шаблон за отчет по време на въвеждането в експлоатация и предаването на потребителя.

19.1 Предпазни мерки при пускане в употреба



ВНИМАНИЕ

НЕ извършвайте пробната експлоатация, докато работите по вътрешните модули.

При извършване на теста ще работи НЕ САМО външният, но и свързаните с него вътрешни модули. Работата по вътрешен модул по време на пробна експлоатация е опасно.



БЕЛЕЖКА

Включете захранването поне 6 часа преди начало на работата, за да се захрани отоплението на картера и да се предпази компресорът.



БЕЛЕЖКА

Пробна експлоатация е възможна при околна температура между -10°C и 50°C .

По време на пробната експлоатация ще започнат да работят външното тяло и вътрешните тела. Уверете се, че подготовките на всички вътрешни модули са приключени (местни тръби, електрическо окабеляване, обезвъздушаване, ...). Вижте ръководството за монтаж на вътрешния модул за подробности.

19.2 Проверки преди пускане в експлоатация

- 1 След монтажа на уреда проверете посочените по-долу елементи.
- 2 Затворете модула.
- 3 Включете модула.

<input type="checkbox"/>	Трябва да прочетете изцяло инструкциите за монтаж и експлоатация, описани в Справочник за монтажника и потребителя .
<input type="checkbox"/>	Инсталация Проверете дали уредът е правилно закрепен, за да се избегне прекомерен шум и вибрации при пускане на модула.
<input type="checkbox"/>	Транспортна тапа Проверете дали транспортната опора на външния модул е отстранена.
<input type="checkbox"/>	Окабеляване на място Уверете се, че местното окабеляване е извършено съгласно инструкциите и указанията, описани в глава "17 Електрическа инсталация" [▶ 42], съгласно схемите на окабеляване и съгласно приложимото законодателство.
<input type="checkbox"/>	Захранващо напрежение Проверете захранващото напрежение на местното ел.табло. Напрежението ТРЯБВА да съответства на посоченото върху табелката със спецификации на уреда.
<input type="checkbox"/>	Заземяване Уверете се, че заземяващите кабели са свързани правилно и клемите им са затегнати.
<input type="checkbox"/>	Проверка за изолация на основното захранване Като използвате мегаомметър за 500 V, проверете дали съпротивлението на изолацията е 2 MΩ или повече, като приложите напрежение от 500 V на постоянния ток между клемите на захранващия проводник и масата. НИКОГА НЕ използвайте мегаомметър за междумодулните кабели.

<input type="checkbox"/>	Предпазители, прекъсвачи или защитни устройства Проверете дали предпазителите прекъсвачите или местно монтираните защитни устройства са от размер и тип, указан в глава "17.2 Спецификации на стандартните компоненти на окабеляването" [▶ 42]. Уверете се, че няма предпазители или защитни устройства, свързани на късо.
<input type="checkbox"/>	Вътрешно окабеляване Проверете визуално превключвателната кутия за разхлабени съединения или повредени електрически компоненти.
<input type="checkbox"/>	Размери и изолация на тръбите Уверете се, че са монтирани тръби с подходящите размери, и че изолацията им е изпълнена правилно.
<input type="checkbox"/>	Спирателни клапани Уверете се, че спирателните вентили са отворени както от страна на течния, така и от страна на газообразния кръг.
<input type="checkbox"/>	Повредено оборудване Проверете вътрешността на уреда за повредени компоненти или смачкани тръби.
<input type="checkbox"/>	Утечка на хладилен агент Проверете вътрешността на уреда за утечка на охладител. Ако има утечка на хладилен агент, опитайте да я отстраните. Ако ремонтът не е успешен, обадете се на местния ви доставчик. Не докосвайте охладителния агент, който е изтекъл от съединенията на тръбопровода. Това може да доведе до измръзване.
<input type="checkbox"/>	Утечка на масло Проверете компресора за утечка на масло. Ако има утечка на масло, опитайте да я отстраните. Ако ремонтът не е успешен, обадете се на местния ви доставчик.
<input type="checkbox"/>	Вход/изход на въздух Проверете дали отворите за вход и изход на въздух на модула НЕ са запушени от хартия, картон или други материали.
<input type="checkbox"/>	Допълнително зареждане с хладилен агент Количеството охладител, което трябва да се допълни, следва да се запише на етикета "Допълнен охладител" и да се прикрепи към задната страна на предния капак.
<input type="checkbox"/>	Изисквания за R32 оборудване Уверете се, че системата отговаря на всички изисквания, описани в следващата глава: "2.1 Инструкции за оборудване, използващо хладилен агент R32" [▶ 8].
<input type="checkbox"/>	Полеви настройки Уверете се, че всички полеви настройки, които искате да зададете, са направени. Вижте "18.1 Извършване на полеви настройки" [▶ 45].
<input type="checkbox"/>	Полева настройка [2-54] (директно свързване от външен към вътрешен модул) В случай на система с поне един вътрешен модул, който има директна връзка с външния модул, не забравяйте да промените полева настройка [2-54] от 0 на 1. Вижте "[2-54]" [▶ 48].
<input type="checkbox"/>	Дата на монтаж и настройки на място Запишете датата на монтажа върху стикера, разположен от вътрешната страна на горния преден панел, съгласно EN60335-2-40, и пазете информация за съдържанието на направените настройки на място.

19.3 Проверки при пускане в експлоатация

<input type="checkbox"/>	За изпълнение на пробна експлоатация на модул SV . За повече подробности вижте ръководството за монтаж на SV модула.
<input type="checkbox"/>	За изпълнение на пробна експлоатация .
<input type="checkbox"/>	За изпълнение на проверка за свързаност на SV/вътрешен модул (опционално) .

19.4 Относно пробната експлоатация на SV модула

Пробна експлоатация на модула SV трябва да се изпълни на всички SV модули в системата, преди да се прави пробна експлоатация на външния модул. Пробната експлоатация на модула SV трябва да потвърди, че изискваните мерки за безопасност са инсталирани правилно. Дори и когато не се изискват мерки за безопасност, трябва да се изпълни пробна експлоатация за този SV модул и да се потвърди резултата, тъй като пробната експлоатация на външен модул проверява това потвърждение за всички SV модули в системата. За повече подробности вижте ръководството за монтаж и експлоатация на SV модула.

БЕЛЕЖКА

Много е важно всички работи по охладителния тръбопровод да са приключени преди захранване на модулите (външни, SV или вътрешни) с електричество. Когато модулите се включат, разширителните клапани ще се инициализират. Това означава, че клапаните ще се затворят.

Ако някоя част от системата вече е била захранвана преди това, ПЪРВО активирайте настройка [2-21] на външния модул, за да отворите отново разширителните клапани, СЛЕД ТОВА изключете захранването на уреда, за да извършите пробна експлоатация на SV модула.

19.5 Относно пробната експлоатация на системата

БЕЛЕЖКА

Направете пробна експлоатация след първия монтаж. В противен случай, на потребителския интерфейс ще се изведе код за неизправност U3 и няма да може да се извърши нормална работа или пробна експлоатация на отделните вътрешни модули.

Долната процедура описва пробна експлоатация на цялостната система. Тази операция проверява и оценява следните елементи:

- Проверете за неправилно окабеляване (проверка на комуникация между вътрешни модули).
- Проверка на отварянето на спирателните клапани.
- Оценка на дължината на тръбопроводите.
- Аномалиите по вътрешните модули не могат да се проверяват за всеки модул поотделно. След завършване на пробната експлоатация, проверете вътрешните модули един по един чрез нормална експлоатация с помощта на потребителския интерфейс. Вижте ръководството за монтаж на вътрешния модул за повече информация относно отделните пробни експлоатации.

ИНФОРМАЦИЯ

- Постигането на уеднаквено състояние на хладилния агент преди начало на работа на компресора може да отнеме до 10 минути.
- По време на пробната експлоатация, шумът от охладителния агент или магнитният звук от соленоидния клапан може да станат силни и дисплеят може да се промени. Това не са неизправности.

19.5.1 За изпълнение на пробна експлоатация

- 1 Затворете всички предни панели, за да предотвратите неправилна преценка.
- 2 Уверете се, че всички поледи настройки, които искате да зададете, са направени; вижте "[18.1 Извършване на поледи настройки](#)" [▶ 45].
- 3 Включете захранването на външния и на свързаните вътрешни модули.

БЕЛЕЖКА

Включете захранването поне 6 часа преди начало на работата, за да се захрани отоплението на картера и да се предпази компресорът.

- 4 Уверете се, че е налице подразбиращата се ситуация (празен ход); вижте "[18.1.3 За достъп до режим 1 и 2](#)" [▶ 46]. Натиснете BS2 за 5 или повече секунди. Модулът ще започне пробна експлоатация.

Резултат: Пробната експлоатация се извършва автоматично, външният модул ще изведе на дисплея "E0 1", а индикациите "Test operation" (Пробна експлоатация) и "Under centralized control" (Под централизирано управление) ще се изведат на дисплея на потребителския интерфейс на вътрешните модули.

Стъпки по време на автоматична процедура за пробна експлоатация:

Стъпка	Описание
E0 1	Контрол преди стартиране (изравняване на налягането)
E02	Стартов контрол охлаждане
E03	Стабилни условия на охлаждане
E04	Проверка на комуникацията и спирателния клапан
E06	Проверка на дължина на тръби
E09	Изпомпване
E 10	Модулът е спрял

ИНФОРМАЦИЯ

По време на пробната експлоатация е невъзможно спирането на уреда от потребителски интерфейс. За прекъсване на работата, натиснете бутона BS3. Модулът ще спре след ±30 секунди.

- 5 Проверете резултата от пробната експлоатация на 7-сегментния дисплей на външния модул.

Приключване	Описание
Нормално приключване	Няма индикация на 7-сегментния дисплей (празен).

Приключване	Описание
Ненормално приключване	Индикация на код за неизправност на 7-сегментния дисплей. Вижте "19.5.2 Коригиране след ненормалното завършване на пробната експлоатация" [► 51] за мерки относно коригиране на неизправностите. Когато пробната експлоатация приключи напълно, нормална работа е възможна след 5 минути.

19.5.2 Коригиране след ненормалното завършване на пробната експлоатация

Пробната експлоатация е завършена само, ако на 7-сегментния дисплей не е изведен код за неизправност. В случай на изведен на дисплея код за неизправност, извършете съответните коригиращи действия, описани в таблицата с кодовете за неизправност. Направете отново пробна експлоатация и потвърдете, че неизправността е отстранена.



ИНФОРМАЦИЯ

Вижте ръководството за монтаж на вътрешния модул за подробни кодове за грешка, свързани с вътрешните модули.

19.6 За изпълнение на проверка на свързаност на SV/вътрешен модул

Тази пробна експлоатация може да се изпълни, за да се провери дали връзките на окабеляването и тръбите между вътрешните модули и SV модулите съвпадат.

За безопасната работа на системата е задължително да потвърдите кабелните и тръбните връзки между вътрешните модули и SV модули. Това може да стане или чрез задълбочена ръчна проверка, или чрез вградената автоматична проверка.

В случай, че груповото управление е реализирано върху няколко разклонителни портове на един и същи SV модул, не е възможно директно да се използва вградената автоматична проверка. Прочетете тази глава в Справочното ръководство за монтажника и потребителя за допълнителна информация.

Инструкцията по-долу е свързана само с вградената проверка.

Автоматична проверка на връзката на SV/вътрешен модул

Работният диапазон за вътрешните модули е 20~27°C и за външните модули е 0~43°C.

- 1 Затворете всички предни панели, за да предотвратите неправилна преценка.
- 2 Уверете се, че пробната експлоатация е извършена докрай и без кодове за неизправност (вижте "19.5.1 За изпълнение на пробна експлоатация" [► 50]).
- 3 За стартиране на проверката на свързаност на SV/вътрешен модул, направете полева настройка [2-20]=2 (вижте "18.1.7 Режим 2: настройки на място" [► 47]). Модулът ще започне работата по проверката.

Резултат: Пробната експлоатация се извършва автоматично, външният модул ще изведе на дисплея "E00", а индикациите "Centralized control" (Под централизирано управление) и "Test run" (Пробна експлоатация) ще се изведат на дисплея на потребителския интерфейс на вътрешните модули.

Стъпки по време на автоматична процедура за проверка на свързаност:

Стъпка	Описание
E00	Проверка ВКЛ

Стъпка	Описание
E01	Контрол преди стартиране (изравняване на налягането)
E02	Първоначален контрол на четирипосочен клапан
E03	Стартиране на предварително охлаждане/предварително подгряване
E04	Операции по предварително охлаждане/предварително подгряване
E05	Операция по оценка за неправилно свързване
E06	Изключване на помпа
E07	Рестарт в готовност
E08	Стоп



ИНФОРМАЦИЯ

По време на проверката е невъзможно спирането на уреда от потребителски интерфейс. За прекъсване на работата, натиснете бутона BS3. Модулът ще спре след ±30 секунди.

По време на проверката, ако следните кодове са изведени на 7-сегментния дисплей, проверката няма да продължи, предприемете действия за коригиране.

Код	Описание
E-2	Вътрешен модул е извън температурния диапазон 20~27°C за проверка на съединение на SV.
E-3	Външен модул е извън температурния диапазон 0~43°C за проверка на съединение на SV.
E-4	Установено е твърде ниско налягане по време на проверка на съединение на SV. Рестартиране SV/Проверка на свързване на вътрешен модул.
E-5	Обозначава вътрешен модул, който не е съвместим с тази функция.
E-6	1 В настройката се използва само SV модул (SV1A) с единичен порт. 2 Само един порт или комбиниран единичен порт в мулти SV модул (SV4~8A) се използва в настройката

- 4 Проверете резултатите на 7-сегментния дисплей на външния модул.

Приключване	Описание
Нормално приключване	"OK" на 7-сегментен дисплей.
Ненормално приключване	Индикация на код за неизправност на 7-сегментния дисплей. Вижте "19.5.2 Коригиране след ненормалното завършване на пробната експлоатация" [► 51] за мерки относно коригиране на неизправностите. Когато проверката приключи напълно, нормална работа е възможна след 5 минути.

В случай на неправилно свързване между два различни SV модула, не е възможно да се открие неправилно свързване по време на проверката.

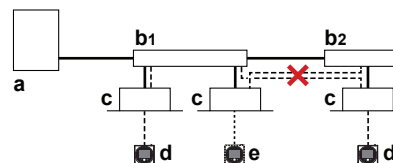

20 Предаване на потребителя

- a Външен модул
- b SV модул
- c Вътрешен модул
- d Дистанционно управление
- e Резервно дистанционно управление
- Тръбопровод за хладилен агент
- Окабеляване за потребителски интерфейс

Бележка: Проверката на връзката не е възможна в следните случаи:

- свързване само с въздухоподаващи модули (сдвоено или мулти приложение).
- свързване на въздушна завеса (Biddle).
- свързване на въздухоподаващ модул в специализиран режим на отопление (смесено приложение).

20 Предаване на потребителя

След като пробната експлоатация е завършена и модулът работи правилно, уверете се, че потребителят е наясно за следното:

- Уверете се, че потребителят има на разположение печатната документация и го помолете да я съхранява за бъдещи справки. Информирайте потребителя, че може да намери пълната документация на адреса, посочен по-горе в настоящото ръководство.
- Обяснете на потребителя как правилно да работи със системата и какво трябва да направи в случай на възникване на проблеми.
- Покажете на потребителя какво да направи по отношение на поддръжката на модула.

21 Поддръжка и сервизно обслужване

БЕЛЕЖКА

Поддръжката ТРЯБВА да се извършва от оторизиран монтажник или от представител на сервиз.

Препоръчваме извършване на поддръжка поне веднъж годишно. Приложимото законодателство, обаче, може да изисква по-кратки интервали за поддръжка.

БЕЛЕЖКА

Приложимото законодателство относно флуоросъдържащите парникови газове изисква зареждането с хладилен агент на модула да бъде посочено както като тегло, така и като еквивалент CO₂.

Формула за изчисляване на емисиите на парникови газове, изразени като еквивалент в тонове CO₂:
Стойност GWP на хладилния агент × общото количество зареден хладилен агент [в kg]/1000

21.1 Предпазни мерки за безопасност при извършване на поддръжка



ОПАСНОСТ: ОПАСНОСТ ОТ ТОКОВ УДАР



ОПАСНОСТ: ОПАСНОСТ ОТ ИЗГАРЯНЕ/ОПАРВАНЕ



ПРЕДУПРЕЖДЕНИЕ

Преди да започнете работа върху системи, съдържащи запалим хладилен агент, са необходими проверки за безопасност, за да се гарантира, че рискът от запалване е сведен до минимум. Затова трябва да се спазват някои инструкции.

За повече информация, вижте ръководството за сервизно обслужване.



БЕЛЕЖКА: Риск от електростатичен разряд

Преди да пристъпите към извършване на работи по поддръжката или сервизното обслужване, докоснете метална част на модула, за да елиминирате статичното електричество и да предпазите печатната платка.

21.1.1 За предотвратяване на електрически опасности

Предпазни мерки при сервизно обслужване на оборудването на инвертора:

- 1 НЕ извършвайте електрически работи в продължение на 10 минути след изключване на захранването.
- 2 Измерете напрежението между клемите в клемната кутия за захранване с тестер и потвърдете, че захранването е изключено. Освен това, направете измерване с тестов уред в точките, показани на схемата, и се уверете, че напрежението на кондензатора в основната верига не надвишава 50 V постоянен ток. Ако измереното напрежение е все още по-високо от 50 V DC, разрежете кондензаторите по безопасен начин, като използвате специална писалка за разреждане на кондензатори, за да избегнете възможността за образуване на искри.

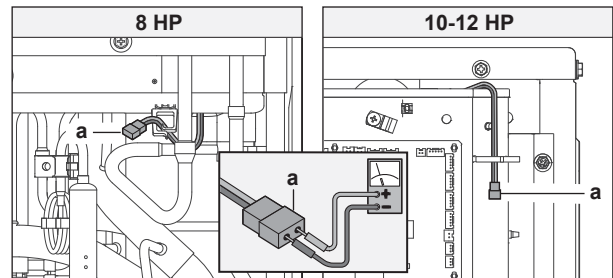

a Конектор за проверка на напрежението на кондензатора

- 3 Издърпайте съединителните конектори X1A, X2A за електромоторите на вентилаторите във външния модул, преди да започнете сервизно обслужване на инвертора. НЕ докосвайте части под напрежение. (Ако вентилаторът се върти поради силен вятър, той може да акумулира електричество в кондензатора или в основната верига и да причини токов удар.)
- 4 След приключване на сервизното обслужване, включете обратно съединителния конектор. В противен случай, на дисплея на потребителския интерфейс или на 7-сегментния дисплей на външния модул ще се изведе код на грешка E7 и уредът НЯМА да работи нормално.

За подробности, вижте схемата на окабеляване, прикрепена към гърба на превключвателната кутия/сервизния капак.

Внимавайте с вентилатора. Опасно е да се проверява уредът, ако вентилаторът работи. Изключвайте главния превключвател и сваляйте предпазителите на управляващата верига, разположена във външния модул.

21.2 Контролен списък за ежегодна поддръжка на външното тяло

Проверявайте поне веднъж годишно, както следва:

- **Топлообменник**
Топлообменникът на външното тяло може да се запуши поради наличието на прах, замърсяване, листа и т.н. Препоръчително е да почиствате топлообменника ежегодно. Запушеният топлообменник може да доведе до твърде ниско налягане или твърде ниското налягане да доведе до влошена производителност.

21.3 За режима на сервизно обслужване

Операция по източване на охладител/вакуумиране е възможна чрез прилагане на настройка [2-21]. Вижте "18.1 Извършване на полеве настройки" [▶ 45] за подробности по задаване на режим 2.

Когато се използва режим на източване на охладител/вакуумиране, проверете много внимателно какво трябва да се вакуумира/източва, преди да започнете. Вижте ръководството за монтаж на вътрешния модул за повече информация.

21.3.1 За използване на вакуумен режим

- 1 Когато уредът е спрял, задайте [2-21]=1.

Резултат: След потвърждение, разширителните клапани на външния и вътрешния модул ще се отворят напълно. В този момент, индикацията на 7-сегментния дисплей е $\equiv \square \square \square$ и потребителският интерфейс на всички вътрешни модули показва TEST (пробна експлоатация) и  (външно управление), а работата е забранена.

- 2 Евакуирайте системата с вакуумна помпа.
- 3 Натиснете BS3 за спиране на режима на вакуумиране.

21.3.2 За извличане на хладилен агент

Това трябва да се извърши чрез уред за извличане на хладилен агент. Следвайте същата процедура, както при вакуумирането.



ОПАСНОСТ: ОПАСНОСТ ОТ ЕКСПЛОЗИЯ

Изпомпване – изтичане на хладилен агент. Ако искате да изпомпвате системата и има теч в кръга на хладилния агент:

- НЕ използвайте функцията за автоматично изпомпване на модула, с която функция можете да събирате всички хладилни агенти от системата във външното тяло. **Възможно последствие:** Самозапалване и експлозия на компресора поради навлизане на въздух в работния компресор.
- Използвайте отделна система за възстановяване, така че да НЕ се налага компресорът на модула да работи.



БЕЛЕЖКА

Внимавайте да НЕ извличате никакво масло при извличане на охладителния агент. **Пример:** Чрез използване на маслен сепаратор.

21.3.3 Преди извършване на дейности по поддръжка и сервизно обслужване система с SV модул

Преди започване на поддръжка и сервизно обслужване, полеве настройки "[2-45]" [▶ 48] трябва да се приложат на външния модул. За повече информация, вижте "18.1.7 Режим 2: настройки на място" [▶ 47].

Ако се приложи полева настройка "[2-45]" [▶ 48], спирателните клапани на SV модула ще се затворят. Компресорът, външният вентилатор и вътрешният модул ще спрат да работят и 7-сегментният дисплей ще покаже код "E0".

За да потвърди пълното затваряне на спирателните клапани, на 7-сегментния дисплей на външния модул ще се покаже "oH".

Захранването на системата трябва да бъде изключено за поддръжка.

21.4 Етикет за поддръжка и сервизно обслужване на SV модул



ПРЕДУПРЕЖДЕНИЕ

Никога не изключвайте уреда за поддръжка и обслужване, преди спирателните клапани да са затворени.

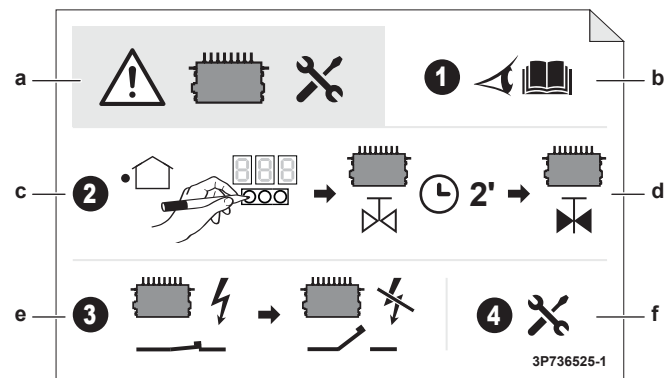

- a Внимание при поддръжка и сервизно обслужване на SV модул
- b Вижте ръководството за монтаж или сервизното ръководство
- c Приложете полеве настройки на външния модул
- d Изчакайте две минути, за да може системата да затвори клапаните
- e Изключете захранването на системата
- f Изпълнете поддръжка и сервизно обслужване на SV модула

22 Отстраняване на проблеми



ВНИМАНИЕ

Вижте "2 Конкретни инструкции за безопасност за монтажника" [▶ 5] за да се уверите, че отстраняването на проблеми отговаря на всички правила за безопасност.

22.1 Решаване на проблеми въз основа на кодове за грешка

В случай на изведен на дисплея код за неизправност, извършете съответните коригиращи действия, описани в таблицата с кодовете за неизправност.

След коригиране на неизправността, натиснете BS3 за изчистване на кода за неизправност и повторно опитване на операцията.

Кодът за неизправност, показан на дисплея на външния модул, ще покаже основен код и подчинен код. Подчиненият код показва по-подробна информация за неизправността. Кодът за неизправност ще се извежда с прекъсвания.

Пример:

22 Отстраняване на проблеми

Код	Пример
Основен код	E3
Подчинен код	-01

С интервал от 1 секунда, дисплеят ще превключва между основен и подчинен код.



ИНФОРМАЦИЯ

Вижте сервизното ръководство за:

- Пълния списък на кодовете за грешка
- По-подробно указание за отстраняването на всяка грешка

22.1.1 Кодове на грешки: Обзор

Основен код	Подчинен код	Причина	Решение	SVEO ^(a)	SVS ^(b)
E3	-11	R32 сензорът в един от вътрешните модули е установил утечка на хладилен агент ^(c)	Възможна утечка на R32. Модулът SV ще затвори спирателните клапани на порта на разклонителната тръба, към която е свързан съответният вътрешен модул. Вътрешните модули на този порт на разклонителна тръба няма да работят, докато течът не бъде отстранен. В случай, че вътрешният модул е директно свързан с външния модул, компресорът ще се изключи и модулът ще спре да работи. Също така ще бъдат затворени всички спирателни клапани за всички портове във всички SV модули в системата. За повече информация, вижте ръководството за сервизно обслужване.		✓
	-20	R32 сензорът в един от SV модулите е установил утечка на хладилен агент	Възможна утечка на R32. Модулът SV ще затвори всички свои спирателни клапани и ще задейства вентилационната система на SV модула. Системата преминава в заключено състояние. Необходим е сервиз за ремонт на утечката и активиране на системата. За повече информация, вижте ръководството за сервизно обслужване.		✓
	ICN	Грешка в системата за безопасност (проверка за утечки) ^(c)	Възникна грешка, свързана със системата за безопасност. За повече информация, вижте ръководството за сервизно обслужване.		

22 Отстраняване на проблеми

Основен код	Подчинен код	Причина	Решение	SVEO ^(a)	SVS ^(b)
CH	-01	Неизправност на R32 сензор в един от вътрешните модули ^(c)	Проверете съединението на PCB или изпълнителния механизъм. Системата ще продължи да работи, но вътрешният модул в обхвата ще спре да работи. За повече информация, вижте ръководството за сервизно обслужване.		✓
	-02	Изтекъл срок на годност на R32 сензор в един от вътрешните модули ^(c)	Един от сензорите е с изтекъл срок на годност и трябва да бъде сменен. За повече информация, вижте ръководството за сервизно обслужване.		
	-05	Срок на годност на R32 сензор изтича след <6 месеца в един от вътрешните модули ^(c)	Един от сензорите е почти с изтекъл срок на годност и трябва да бъде сменен. За повече информация, вижте ръководството за сервизно обслужване.		
	-10	Изчакване на вход за смяна на сензор R32 на вътрешен модул ^(c)	За повече информация, вижте ръководството за сервизно обслужване.		
	-20	Изчакване на вход за смяна на SV модул	За повече информация, вижте ръководството за сервизно обслужване.		
	-21	Неизправност на R32 сензор в един от SV модули	Проверете съединението на PCB или изпълнителния механизъм. Системата ще продължи да работи, но SV модул в обхвата ще спре да работи. За повече информация, вижте ръководството за сервизно обслужване.		✓
	-22	Срокът на годност на R32 сензор изтича след по-малко от 6 месеца в един от SV модулите	Един от сензорите е с изтекъл срок на годност (при CH-22: почти) и трябва да бъде сменен.		
CH	-23	Изтекъл срок на годност на R32 сензор в един от SV модули	За повече информация, вижте ръководството за сервизно обслужване.		
	EA	-27	Неизправност на демпфер на SV модул	Проверете двигателя на демпфера на SV модул(и). Възможно е демпферът да не може да се върти или въртенето не се отчита. За повече информация, вижте ръководството за сервизно обслужване.	
E2	-01	Задействан прекъсвач при теч на земята	Рестартирайте уреда. Ако проблемът продължи, обърнете се към доставчика.		
	-05	Неизправност на детектор за утечки на земята (отворена верига) - A1P (X101A)	Проверете съединението на PCB или изпълнителния механизъм.		
E3	-01	Активиран превключвател за високо налягане (S1PH) – основна PCB (X2A)	Проверете ситуацията със спирателния клапан или аномалиите в (местните) тръби или въздушния поток над въздушно-охлажданата намотка.		
	-02	<ul style="list-style-type: none"> ▪ Презареждане с охладител ▪ Затворен спирателен клапан 	<ul style="list-style-type: none"> ▪ Проверете количеството хладилен агент+модула за зареждане. ▪ Отворете спирателните клапани 		
	-13	Затворен спирателен клапан (течност)	Отворете спирателния клапан за течност.		
	-18	<ul style="list-style-type: none"> ▪ Презареждане с охладител ▪ Затворен спирателен клапан 	<ul style="list-style-type: none"> ▪ Проверете количеството хладилен агент+модула за зареждане. ▪ Отворете спирателните клапани. 		
E4	-01	Ниско налягане: <ul style="list-style-type: none"> ▪ Затворен спирателен клапан ▪ Недостиг на хладилен агент ▪ Неизправност на вътрешен модул 	<ul style="list-style-type: none"> ▪ Отворете спирателните клапани. ▪ Проверете количеството хладилен агент+модула за зареждане. ▪ Проверете дисплея на потребителския интерфейс или междумодулното окабеляване между външния и вътрешния модул. 		

22 Отстраняване на проблеми

Основен код	Подчинен код	Причина	Решение	SVEO ^(a)	SVS ^(b)
E9	-01	Неизправност на електронен разширителен клапан (топлообменник) (Y1E) – основна PCB (X21A)	Проверете съединението на PCB или изпълнителния механизъм.		
	-04	Неизправност на електронен разширителен клапан (инвертор охлаждане) (Y3E) – основна PCB (X23A)	Проверете съединението на PCB или изпълнителния механизъм.		
	-25	Неизправност на електронен разширителен клапан (впръскване на течност) (Y4E) – основна PCB (X25A)	Проверете съединението на PCB или изпълнителния механизъм.		
	-29	Неизправност на електронен разширителен клапан (подохлаждане теплообменник) (Y2E) – основна PCB (X26A)	Проверете съединението на PCB или изпълнителния механизъм.		
F3	-01	Твърде висока изходна температура (R21T) – основна PCB (X33A): <ul style="list-style-type: none"> ▪ Затворен спирателен клапан ▪ Недостиг на хладилен агент 	<ul style="list-style-type: none"> ▪ Отворете спирателните клапани. ▪ Проверете количеството хладилен агент+модула за зареждане. 		
	-20	Твърде висока температура на корпуса на компресора (R8T) – основна PCB (X33A): <ul style="list-style-type: none"> ▪ Затворен спирателен клапан ▪ Недостиг на хладилен агент 	<ul style="list-style-type: none"> ▪ Отворете спирателните клапани. ▪ Проверете количеството хладилен агент+модула за зареждане. 		
H9	-01	Неизправност на сензора за околна температура (R1T) – основна PCB (X18A)	Проверете съединението на PCB или изпълнителния механизъм.		
J3	-15	Неизправност на сензор за изходна температура (R21T): отворена верига – основна PCB (X33A)	Проверете съединението на PCB или изпълнителния механизъм.		
	-17	Неизправност на сензор за изходна температура (R21T): окъсена верига - основна PCB (X33A)	Проверете съединението на PCB или изпълнителния механизъм.		
	-47	Неизправност на сензор за температура на корпуса на компресора (R8T): отворена верига - основна PCB (X33A)	Проверете съединението на PCB или изпълнителния механизъм.		
	-48	Неизправност на сензор за температура на корпуса на компресора (R8T): окъсена верига - основна PCB (X33A)	Проверете съединението на PCB или изпълнителния механизъм.		
J5	-18	Сензор за температура на засмукване на компресора (R3T) – основна PCB (X30A)	Проверете съединенията на PCB или изпълнителния механизъм.		
J6	-01	Сензор за температура на противообледенител на теплообменника (R7T) – основна PCB (X30A)	Проверете съединението на PCB или изпълнителния механизъм		
J7	-05	Сензор за температура - подохлаждане теплообменник – течност (R5T) – основна PCB (X30A)	Проверете съединението на PCB или изпълнителния механизъм.		
J8	-01	Топлообменник - сензор за температура на течност (R4T) – основна PCB (X30A)	Проверете съединението на PCB или изпълнителния механизъм.		
J9	-01	Сензор за температура - подохлаждане теплообменник - газ (R6T) – основна PCB (X30A)	Проверете съединението на PCB или изпълнителния механизъм.		
JA	-05	Неизправност на сензор за високо налягане (S1NPH): отворена верига - основна PCB (X32A)	Проверете съединението на PCB или изпълнителния механизъм.		
	-07	Неизправност на сензор за високо налягане (S1NPH): окъсена верига - основна PCB (X32A)	Проверете съединението на PCB или изпълнителния механизъм.		
JC	-05	Неизправност на сензор за ниско налягане (S1NPL): отворена верига - основна PCB (X31A)	Проверете съединението на PCB или изпълнителния механизъм.		
	-07	Неизправност на сензор за ниско налягане (S1NPL): окъсена верига - основна PCB (X31A)	Проверете съединението на PCB или изпълнителния механизъм.		

22 Отстраняване на проблеми

Основен код	Подчинен код	Причина	Решение	SVEO ^(a)	SVS ^(b)
LC	- 14	Управление външен модул - инвертор: INV1 проблем на предаването - основна PCB (X20A, X28A, X40A)	Проверка на връзката.		
	- 19	Управление външен модул - инвертор: FAN1 проблем на предаването - основна PCB (X20A, X28A, X40A)	Проверка на връзката.		
	- 24	Управление външен модул - инвертор: FAN2 проблем на предаването - основна PCB (X20A, X28A, X40A)	Проверка на връзката.		
P 1	- 0 1	INV1 дисбаланс на захранващо напрежение	Проверете дали захранването е в диапазона.		
U 1	- 0 1	Обърната фаза на захранването	Коригирайте фазата.		
	- 0 4	Обърната фаза на захранването	Коригирайте фазата.		
U 2	- 0 1	INV1 недостиг на захранващо напрежение	Проверете дали захранването е в диапазона.		
	- 0 2	INV1 загуба на фаза	Проверете дали захранването е в диапазона.		
U 3	- 0 3	Код за неизправност: пробна експлоатация на системата още не е извършена (работа на системата не е възможна)	Изпълнете пробна експлоатация на системата.		
	- 0 4	Възникна грешка при пробна експлоатация	Изпълнете отново пробна експлоатация.		
	- 0 5, - 0 6	Прекъснат тестов режим	Изпълнете отново пробна експлоатация.		
	- 0 7, - 0 8	Прекъснат тестов режим поради комуникационни проблеми	Проверете комуникационните проводници и изпълнете отново пробната експлоатация.		
	- 1 2	Пускането в експлоатация на система за безопасност на SV модул не е завършено	Завършено пускане в експлоатация на система за безопасност на SV модул. За повече информация, вижте ръководството за SV модула.	✓	
U 4	- 0 3	Комуникационна грешка във вътрешния модул	Проверете свързването на потребителския интерфейс.		
U 7	- 0 3, - 0 4	Код на неизправност: неизправно окабеляване до Q1/Q2	Проверете окабеляването Q1/Q2.		
	- 1 1	Твърде много вътрешни модули са свързани към линията F1/F2	Проверете броя и общия капацитет на свързаните вътрешни модули.		
U 9	- 0 1	Предупреждение поради грешка в друг модул (вътрешен/SV модул)	Проверете дали и други вътрешни/SV модули нямат неизправност и се уверете, че комбинацията от вътрешни модули е разрешена.		
U A	- 0 3	Неизправно свързване или несъвпадение на типове на вътрешни модули	Проверете дали и други вътрешни модули нямат неизправност и се уверете, че комбинацията от вътрешни модули е разрешена.		
	- 1 8	Неизправно свързване или несъвпадение на типове на вътрешни модули	Проверете дали и други вътрешни модули нямат неизправност и се уверете, че комбинацията от вътрешни модули е разрешена.		
	- 2 0	Свързан погрешен външен модул	Разкачете външния модул.		
	- 2 9	Има директна връзка с вътрешния модул, но полевата настройка [2-54] не е зададена на '1'.	Задайте полева настройка [2-54]=1		
	- 5 2	Аномалия на тип хладилен агент на SV модул	Проверете типа на хладилен агент на SV модула		
	- 5 3	Аномалия на DIP превключвател на SV модул	Проверете DIP-превключвателите на SV модула.	✓	
U F	- 0 1	Несъответствие между пътя на окабеляването и пътя на тръбопровода по време на пробна експлоатация	Установена грешка при проверка на свързаност на SV модул и вътрешен модул (вижте "19.6 За изпълнение на проверка на свързаност на SV/вътрешен модул" ► 51)). Потвърдете окабеляване между вътрешни и SV модули. Вижте ръководството на SV модула относно правилния начин за окабеляване.	✓	
	- 1 8				

22 Отстраняване на проблеми

Основен код	Подчинен код	Причина	Решение	SVEO ^(a)	SVS ^(b)
UH	-U1	Неизправност на автоматично адресиране (неконсистентност)	Проверете дали броя на модули с междумодулни проводници съвпада с броя на захранените модули (чрез режим на наблюдение) или изчакайте до завършване на инициализацията.		
UJ	-40	Предупреждение за поддръжка (вентилатор)	Вентилацията на SV модул изисква проверка за поддръжка. За повече информация, вижте ръководството за SV модула.		

В случай на други кодове за грешка, обърнете се към вашия местен доставчик.

^(a) SVEO клемата осигурява електрически контакт, който затваря в случай, че възникне обозначената грешка.

^(b) SVS клемата осигурява електрически контакт, който затваря в случай, че възникне обозначената грешка.

^(c) Кодът за грешка се извежда на потребителския интерфейс на вътрешния модул, където е възникнала грешката.

22.2 Система за откриване на утечка на хладилен агент

Нормална работа

По време на нормална работа, дистанционното управление само за аларма и наблюдение не функционира. Екранът на дистанционното управление само за аларма и наблюдение ще бъде изгасен. Работата на дистанционното управление може да се провери чрез натискане на бутона  за отваряне на менюто на монтажника.

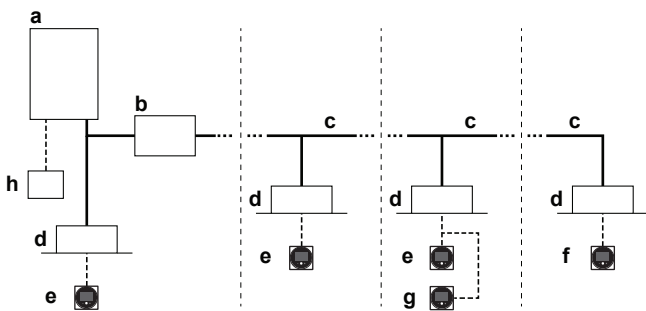

- a Външен модул с топлинна помпа
- b SV модул
- c Тръбопровод за хладилен агент
- d Вътрешен модул VRV с директно разширение (DX)
- e Дистанционно управление в нормален режим
- f Дистанционно управление в режим "Само аларма"
- g Дистанционно управление в режим "Супервайзор" (задължително в някои ситуации)
- h Централизирано дистанционно управление (опционално)

Бележка: По време на стартиране на системата, режимът на дистанционно управление може да се провери на екрана.

Работа в режим на откриване на утечки

- Ако R32 сензорът във вътрешния модул е установил утечка на хладилен агент:
 - Потребителят ще бъде предупреден както от звукови, така и от визуални сигнали на дистанционното управление на вътрешния модул с утечка (и супервайзорното дистанционно управление, ако е приложимо).
 - В същото време SV модулът ще затвори спирателните клапани на съответната разклонителна тръба, за да намали количеството на хладилния агент във вътрешната система.
 - След операцията вътрешните модули на порта, където е открит течът, няма да работят и ще покажат грешка. Останалата част от системата ще продължи работата.
- Ако R32 сензорът във вътрешния модул без SV модул (директно свързан към външния модул) е установил утечка на хладилен агент:
 - Всички спирателни клапани в SV модули, свързани към други вътрешни модули, ще бъдат затворени, компресорът ще се изключи и системата не може да работи повече.
- Ако R32 сензорът в SV модула е установил утечка на хладилен агент:
 - Модулът SV ще затвори всички свои спирателни клапани и ще задейства вентилационната система (ако е оборудвана) на SV модула, за да евакуира изтичащия хладилен агент.
 - След операцията системата ще премине в заключено състояние и дистанционните контролери ще покажат грешка. Необходим е сервиз за ремонт на утечката и активиране на системата. За повече информация, вижте ръководството за сервизно обслужване.

Информацията за обратна връзка на дистанционното управление след операцията по откриване на утечката ще зависи от неговия режим.



ПРЕДУПРЕЖДЕНИЕ

Уредът е оборудван със система за разпознаване на утечки на хладилен агент за безопасност.

За да бъде ефективен, уредът ТРЯБВА да бъде захранван с електрически ток през цялото време след монтажа, с изключение на сервизното обслужване.

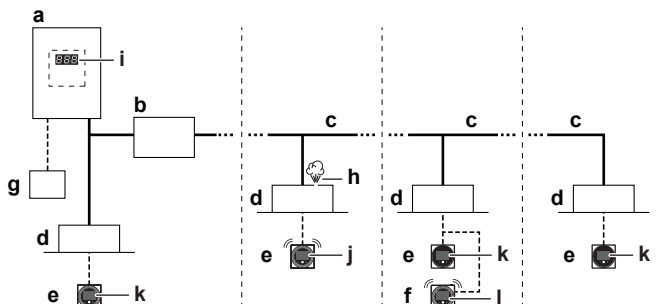

- a Външен модул с топлинна помпа
- b SV модул

- c Тръбопровод за хладилен агент
- d Вътрешен модул VRV с директно разширение (DX)
- e Дистанционно управление в нормален режим и режим "Само аларма"
- f Дистанционно управление в режим "Супервайзор" (задължително в някои ситуации)
- g Централизирано дистанционно управление (опционално)
- h Утечка на хладилен агент
- i Код за грешка на външния модул на 7-сегментния дисплей
- j Код за грешка 'A0-11' и звукова аларма и червен предупредителен сигнал се генерират от това дистанционно управление.
- k На дисплея на дистанционното управление се извежда код на грешка 'U9-01'. Няма аларма или предупредителни светлини.
- l Код за грешка 'A0-11' и звукова аларма и червен предупредителен сигнал се генерират от супервайзорното дистанционно управление. На дисплея на дистанционното управление се извежда адресът на модула.

Бележка: Възможно е да се спре алармата за откриване на утечки от дистанционното управление и от приложението. За спиране на алармата от дистанционното управление натиснете  за 3 секунди.

Бележка: Откриването на утечки ще задейства SVS изход. За повече информация, вижте "17.5 За свързване на външните изходи" [▶ 44].

Бележка: Може да се добави опционална изходна печатна платка за вътрешния, за да осигури изход за външно устройство. Изходната печатна платка ще се задейства в случай, че бъде открита утечка. За точно име на модела вижте списъка с опции на вътрешния модул. За повече информация относно тази опция, вижте ръководството за инсталиране на опционалната изходна печатна платка

Бележка: Някои централизираны дистанционны управления могат да се използват и като супервайзорно дистанционно управление. За повече подробности относно инсталирането, моля, вижте ръководството за монтаж на централизираните дистанционны управления.



БЕЛЕЖКА

Сензорът за утечка на хладилен агент R32 е полупроводников детектор, който може да открие неправилно вещества, различни от хладилния агент R32. Избягвайте използването на химически вещества (например органични разтворители, спрей за коса, боя) във високи концентрации, в непосредствена близост до вътрешния модул, тъй като това може да причини неправилно откриване от страна на сензора за утечка на хладилен агент R32.

23 Бракуване



БЕЛЕЖКА

НЕ се опитвайте сами да демонтирате системата: демонтажът на системата, изхвърлянето/предаването за рециклиране на хладилния агент, на маслото и на други части ТРЯБВА да отговаря на изискванията на приложимото законодателство. Уредите ТРЯБВА да се разглеждат като техника със специален режим на обработка за рециклиране, повторно използване и възстановяване.

24 Технически данни

- **Извадка** от най-новите технически данни може да се намери на регионалния Daikin уеб сайт (публично достъпен).

- Пълният комплект с най-новите технически данни може да се намери в Daikin Business Portal (изисква се автентификация).

24.1 Сервизно пространство: Външен модул

При странично монтиране на модулите, пътят на тръбите трябва да е към предната страна или надолу. В този случай не е възможно прекарване на тръбите странично.

Единичен модул  | Единичен ред от модули 

Вижте "фигура 1" [▶ 2] от вътрешната страна на предната корица на това ръководство.

- A,B,C,D Препятствия (стени/шумозащитни панели)
- E Препятствие (таван)
- a,b,c,d,e Минимално сервизно пространство между модула и препятствията A, B, C, D и E
- e_a Максимално разстояние между модула и ръба на препятствие E, по посока на препятствие B
- e_b Максимално разстояние между модула и ръба на препятствие E, по посока на препятствие D
- H_u Височина на модула
- H_v,H_b Височина на препятствия B и D
- 1 Уплътнете дъното на монтажната рамка, за да не допуснете отделения въздух да се върне назад към смукателната страна през дъното на модула.
- 2 Могат да се монтират най-много два модула.
-  Не е разрешено

Бележка: За по-добро сервизно обслужване използвайте разстояние ≥ 250 mm за всички разстояния, маркирани с 'a'.

Няколко реда от модули 

Вижте "фигура 2" [▶ 2] от вътрешната страна на предната корица на това ръководство.

Бележка: За по-добро сервизно обслужване използвайте разстояние едно до друго ≥ 250 mm (вместо ≥ 100 mm, както е показано на фигурите по-горе).

Наредени един върху друг модули (макс. 2 нива) 

Вижте "фигура 3" [▶ 2] от вътрешната страна на предната корица на това ръководство.

- A1=>A2 (A1) Ако има опасност от стичане на отточна вода и замръзване между горните и долните модули... (A2) Тогава монтирайте **навес** между горните и долните модули. Монтирайте горния модул достатъчно високо над долния модул, за да предпазите от натрупване на лед по долната плоча на горния модул.
- B1=>B2 (B1) Ако няма опасност от стичане на отточна вода и замръзване между горните и долните модули... (B2) Тогава не се изисква монтиране на навес, но **изолирайте пролуката** между горния и долния модул, за да не допуснете отделения въздух да се върне назад към смукателната страна през дъното на модула.

Бележка: За по-добро сервизно обслужване използвайте разстояние едно до друго ≥ 250 mm (вместо ≥ 100 mm, както е показано на фигурите по-горе).

24.2 Схема на тръбопроводите: Външно тяло

Диаграма на тръбите: 8 HP

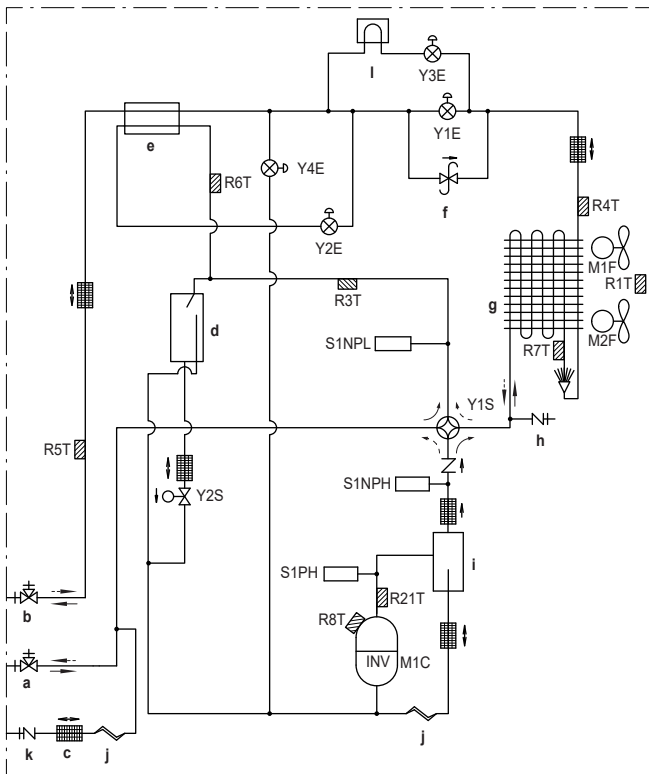

Диаграма на тръбите: 10+12 HP

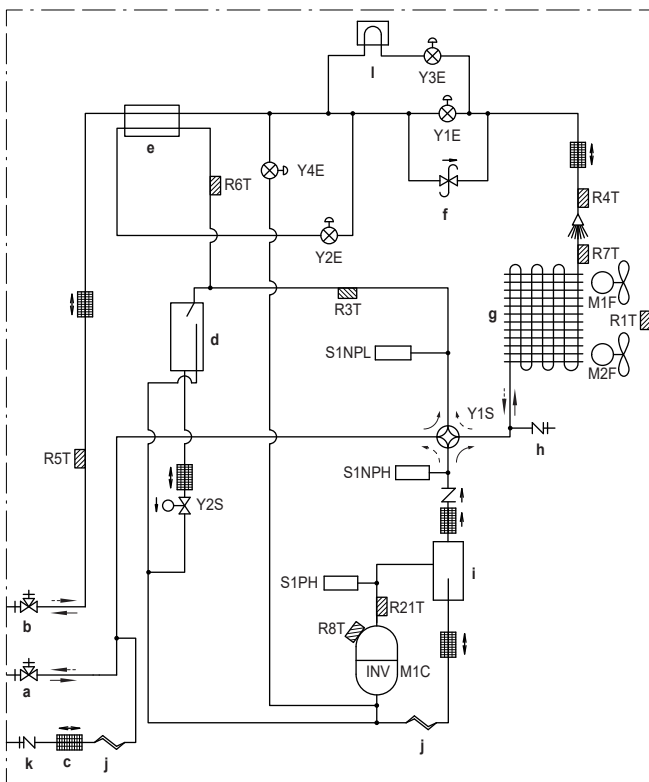

Легенда:

- a Спирателен клапан (газ)
- b Спирателен клапан (течност)
- c Филтър (6x)
- d Акумулатор
- e Тръба незозагряване, топлообменник
- f Клапан за регулиране на налягането
- g Топлообменник

- h Сервизен порт
- i Маслен сепаратор
- j Капилярна тръба (2x)
- k Порт за зареждане
- l Радиатор
- M1C Компресор
- M1F-M2F Двигател на вентилатор
- R1T Термистор (въздух)
- R3T Термистор (смукателен акумулатор)
- R4T Термистор (топлообменник, течност)
- R5T Термистор (течност)
- R6T Термистор (подохлаждане топлообменник, газ)
- R7T Термистор (размразител)
- R8T Термистор (M1C корпус)
- R21T Термистор (M1C изпускателна тръба)
- S1NPH Сензор за високо налягане
- S1NPL Сензор за ниско налягане
- S1PH Превключвател за високо налягане
- Y1E Електронен разширителен клапан (основен)
- Y2E Електронен разширителен клапан (подохлаждане топлообменник)
- Y3E Електронен разширителен клапан (инвертор охлаждане)
- Y4E Електронен разширителен клапан (впръскване на течност)
- Y1S Електромагнитен клапан (4-посочен клапан)
- Y2S Електромагнитен клапан (акумулатор, връщане на масло)
- Охлаждане
- ⇄ Отопление

24.3 Схема на окабеляване: Външен модул

Електромонтажната схема се доставя с външното тяло и се намира от вътрешната страна на сервизния капак.

Забележки:

- 1 Символи (вижте по-долу).
- 2 Вижте инструкциите за монтаж или сервизно обслужване относно начина за използване на бутоните BS1~BS3 и превключвателите DS1~DS2.
- 3 Не работете с външното тяло с помощта на защитно устройство за късо съединение S1PH.
- 4 Вижте инструкциите за монтаж относно свързващо окабеляване към управлението на вътрешен-външен модул F1-F2.
- 5 При използване на централизирана система за управление, свържете управление на външен-външен модул F1-F2.
- 6 Контактът има капацитет от 220~240 VAC – 0,5 A (пиковият ток се нуждае от 3 A или по-малко).
- 7 Използвайте безпотенциален контакт за микроток (1 mA или по-малко, 12VDC).

Символи:

- X1M Главна клема
- Заземяване
- 15 Проводник номер 15
- Местно окабеляване
- ▬▬▬ Местен кабел
- **/12.2 Връзка ** продължава на страница 12 колона 2
- ① Няколко възможности за окабеляване
- ⋮ Опция
- ⋮ Не е инсталирано в превключвателната кутия
- ⋮ Окабеляването зависи от модела
- ▭ Печатна платка

Цвета:

- BLK Черно

BLU	Синьо	Y4E	Електронен разширителен клапан (впръскване на течност)
BRN	Кафяво	Y1S	Електромагнитен клапан (4-посочен клапан)
GRN	Зелено	Y2S	Електромагнитен клапан (акумулатор, връщане на масло)
ORG	Оранжево	Y3S	Изход при грешка в работата (SVEO) (закупува се на място)
RED	Червено	Y4S	Изход на сензор за утечка (SVS) (закупува се отделно)
WHT	Бяло	Z*C	Шумозаглушител (феритна сърцевина)
YLW	Жълто		
Легенда към схемата за окабеляване:			
A1P	Печатна платка (основна)		
A2P	Печатна платка (филтър за шум)		
A3P	Печатна платка (инвертор)		
A4P	Печатна платка (вентилатор 1)		
A5P	Печатна платка (вентилатор 2)		
A6P	Печатна платка (селектор за охлаждане/отопление)		
BS* (A1P)	Натиснете бутона		
DS* (A1P)	DIP превключвател		
E1HC	Отопление на корпуса		
F1U (A1P)	Предпазител (Т 10 А / 250 V)		
F1U, F2U	Предпазител (Т 1 А / 250 V)		
F3U	Местен предпазител (закупува се на място)		
HAP (A1P)	Светодиод (сервизен индикатор - зелен)		
K*R (A*P)	Реле на PCB		
L1R	Реактор		
M1C	Електродвигател (компресор)		
M1F, M2F	Електродвигател (горен и долен вентилатор)		
Q1DI	Прекъсвач при утечка на земята (закупува се на място)		
R1T	Термистор (въздух)		
R3T	Термистор (смукателен акумулатор)		
R4T	Термистор (топлообменник, течност)		
R5T	Термистор (течност)		
R6T	Термистор (подохлаждане теплообменник газ)		
R7T	Термистор (размразител)		
R8T	Термистор (M1C корпус)		
R21T	Термистор (M1C изпускателна тръба)		
S1NPH	Сензор за високо налягане		
S1NPL	Сензор за ниско налягане		
S1PH	Превключвател за високо налягане		
S1S	Управляващ превключвател за въздух (опционален)		
S2S	Превключвател на режимите охлаждане/отопление (опционален)		
SEG* (A1P)	7-сегментен дисплей		
SFB	Вход за грешка при механична вентилация (закупува се отделно)		
T1A	Сензор за ток		
X*A	Конектор		
X*M	Контактна пластина		
Y1E	Електронен разширителен клапан (топлообменник)		
Y2E	Електронен разширителен клапан (подохлаждане теплообменник)		
Y3E	Електронен разширителен клапан (инвертор охлаждане)		

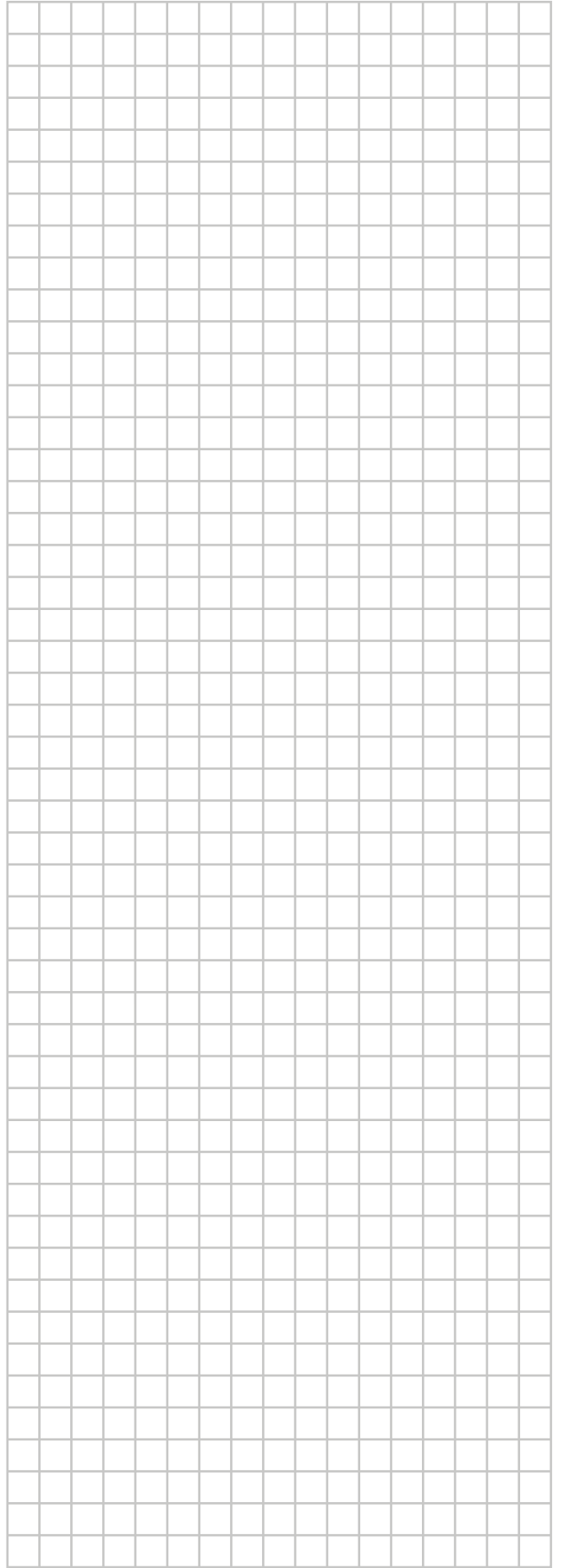
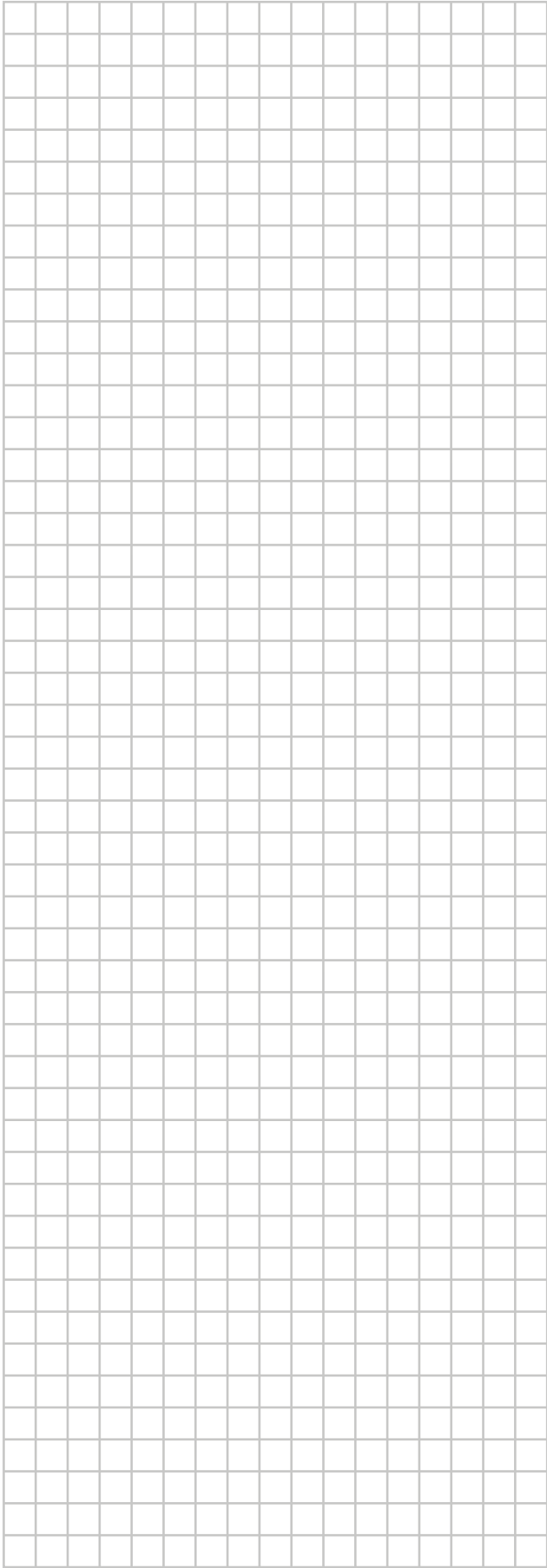

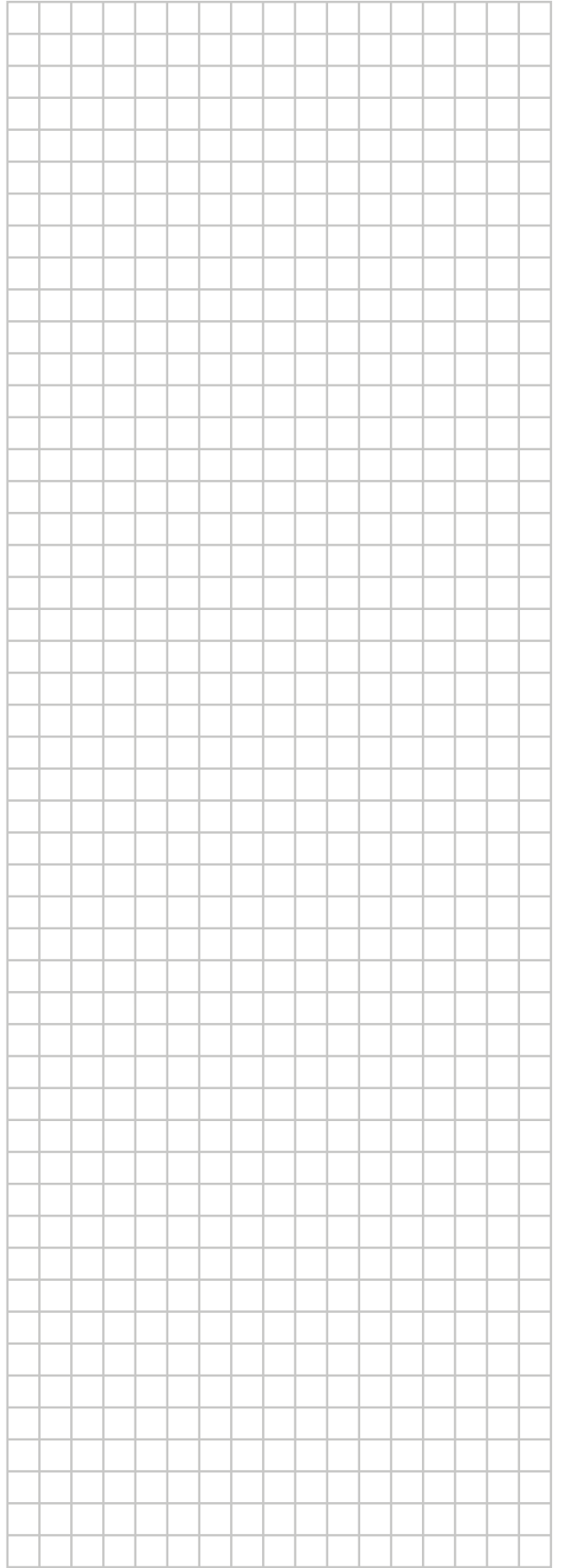
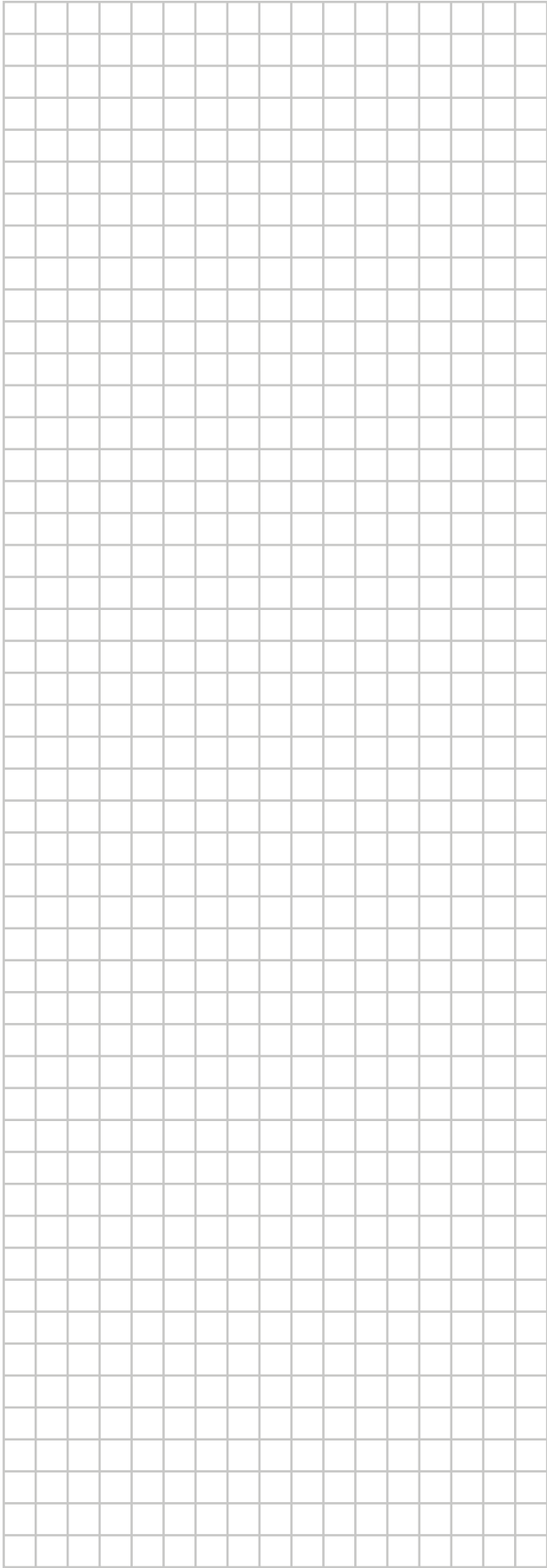

ERC



4P752781-1 C 00000002

Copyright 2023 Daikin

DAIKIN EUROPE N.V.

Zandvoordestraat 300, B-8400 Oostende, Belgium

4P752781-1C 2024.10