

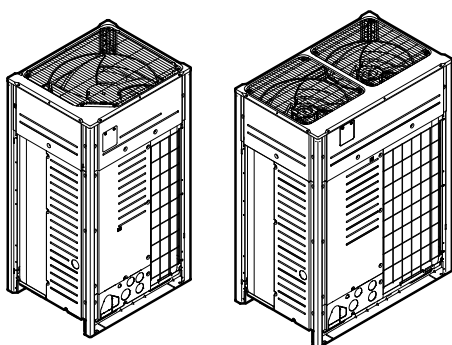

Priročnik za montažo in uporabo



VRV IV + trekuperacija



VRV IV⁺

REYQ8U7Y1B
REYQ10U7Y1B
REYQ12U7Y1B
REYQ14U7Y1B
REYQ16U7Y1B
REYQ18U7Y1B
REYQ20U7Y1B

REMQ5U7Y1B

Priročnik za montažo in uporabo
VRV IV + trekuperacija

slovenščina

Vseбина

1 O dokumentaciji	3
1.1 O tem dokumentu	3
2 Specifična varnostna navodila za monterja	3
Za uporabnika	4
3 Varnostna navodila za uporabnika	4
3.1 Splošno.....	4
3.2 Navodila za varno delovanje	5
4 O sistemu	7
4.1 Razpostavitve sistema.....	7
5 Uporabniški vmesnik	7
6 Delovanje	7
6.1 Razpon delovanja.....	7
6.2 Delovanje sistema	7
6.2.1 O delovanju sistema	7
6.2.2 O načinih hlajenje, ogrevanje, samo ventilator in samodejno delovanje	7
6.2.3 O ogrevanju	7
6.2.4 Da bi krmilili sistem (BREZ stikala za daljinsko preklapljanje med hlajenjem/ogrevanjem)	8
6.2.5 Da bi krmilili sistem (S stikalom za daljinsko preklapljanje med hlajenjem/ogrevanjem)	8
6.3 Uporaba programa sušenje	8
6.3.1 O programu sušenje	8
6.3.2 Da bi uporabljali program sušenje (BREZ stikala za daljinsko preklapljanje med hlajenjem/ogrevanjem) ...	8
6.3.3 Da bi uporabljali program sušenje (S stikalom za daljinsko preklapljanje med hlajenjem/ogrevanjem) ...	9
6.4 Prilaganje smeri pretoka zraka	9
6.4.1 O loputi za pretok zraka	9
6.5 Nastavitev glavnega uporabniškega vmesnika	9
6.5.1 O nastavljanju glavnega uporabniškega vmesnika	9
7 Vzdrževanje in servisiranje	9
7.1 O hladivu	10
7.2 Poprodajne storitve in garancija	10
7.2.1 Garancijsko obdobje	10
7.2.2 Priporočeno vzdrževanje in pregledovanje	10
8 Odpravljanje težav	10
8.1 Kode napake: Pregled	11
8.2 Simptomi, ki NISO sistemske napake	12
8.2.1 Simptom: Sistem ne deluje	12
8.2.2 Simptom: Hlajenja/ogrevanja ni mogoče preklopiti	12
8.2.3 Simptom: Delovanje ventilatorja je mogoče, vendar hlajenje in ogrevanje ne delujeta	12
8.2.4 Simptom: Hitrost ventilatorja ne ustreza nastavitvi	12
8.2.5 Simptom: Smer ventilatorja ne ustreza nastavitvi	12
8.2.6 Simptom: Iz enote uhaja bela meglica (notranja enota).....	12
8.2.7 Simptom: Iz enote uhaja bela meglica (notranja enota, zunanja enota)	12
8.2.8 Simptom: Uporabniški vmesnik prikazuje "U4" ali "U5" in se zaustavi, vendar se spet zažene po nekaj minutah	12
8.2.9 Simptom: Hrup klimatskih naprav (notranja enota).....	12
8.2.10 Simptom: Hrup klimatskih naprav (Notranja enota, zunanja enota)	12
8.2.11 Simptom: Hrup klimatskih naprav (Zunanja enota).....	12
8.2.12 Simptom: Iz enote se pokadi prah	12
8.2.13 Simptom: Enote lahko oddajajo neprijeten vonj.....	13
8.2.14 Simptom: Ventilator zunanje enote se ne vrti	13

8.2.15 Simptom: Na zaslonu je prikazano "88"	13
8.2.16 Simptom: Kompresor v zunanji enoti se ne zaustavi po kratkem ogrevanju	13
8.2.17 Simptom: Notranjost zunanje enote je topla, tudi ko je enota že zaustavljena	13
8.2.18 Simptom: Ko enoto zaustavite, čutite toplega zrak, ki teče iz nje.....	13

9 Premeščanje **13****10 Odlaganje** **13****Za monterja** **13****11 O škatli** **13**

11.1 O programu 	13
11.2 Odstranjevanje opreme iz zunanje enote	13
11.3 Dodatne cevi: Premeri	13
11.4 Da bi odstranili transportno oporo (samo za 14+16 HP)	14
11.5 Da bi odstranili transportno oporo (samo za 18+20 HP)	14

12 O enotah in opsijskih dodatkih **14**

12.1 O zunanji enoti.....	14
12.2 Razpostavitve sistema.....	14

13 Nameščanje enote **15**

13.1 Priprava mesta namestitve	15
13.1.1 Zahteve za namestitveno mesto za zunanjo enoto.....	15
13.1.2 Dodatne zahteve za namestitveno mesto za zunanjo enoto v hladnih predelih.....	15
13.2 Odpiranje enote	15
13.2.1 Da bi odprli zunanjo enoto	15
13.2.2 Da bi odprli stikalno omarico zunanje enote	16
13.3 Nameščanje zunanje enote	16
13.3.1 Da bi pripravili strukturo za montažo.....	16

14 Nameščanje cevi **16**

14.1 Priprava cevi za hladivo.....	16
14.1.1 Zahteve za cevi za hladivo.....	16
14.1.2 Da bi izbrali pravi premer cevi.....	17
14.1.3 Da bi izbrali komplete za razvod hladiva.....	18
14.1.4 Več zunanjih enot: Možne postavitve	18
14.2 Povezovanje cevi za hladivo	19
14.2.1 Da bi usmerili cevi za hladivo.....	19
14.2.2 Zaščita pred kontaminacijo	19
14.2.3 Da bi odstranili zasukane cevi	19
14.2.4 Uporaba zapornega ventila in servisnega priključka... ..	20
14.2.5 Priključevanje cevi za hladivo na zunanjo enoto.....	20
14.2.6 Povezovanje kompleta cevi za povezavo več enot.....	20
14.2.7 Za priključitev kompleta za razvod hladiva	21
14.3 Preverjanje cevi za hladivo.....	21
14.3.1 O preverjanju cevi za hladivo.....	21
14.3.2 Preverjanje cevi za hladivo: Splošni napotki.....	21
14.3.3 Preverjanje cevi za hladivo: Nastavitve	21
14.3.4 Da bi izvedli preizkus tesnosti	22
14.3.5 Da bi izvedli vakuumsko sušenje	22
14.3.6 Da bi izolirali cevi za hladivo	22
14.4 Dolivanje hladiva	22
14.4.1 Varnostni ukrepi pri dolivanju hladiva	22
14.4.2 O dolivanju hladiva.....	23
14.4.3 Da bi ugotovili količino potrebnega dodatnega hladiva.....	23
14.4.4 Da bi dolili hladivo: Diagram pretoka	25
14.4.5 Da bi dolili hladivo	27
14.4.6 Korak 6a: Da bi samodejno dolili hladivo	28
14.4.7 Korak 6b: Da bi ročno dolili hladivo.....	29
14.4.8 Kode napake pri dolivanju hladiva	29
14.4.9 Preverjanja po dolivanju hladiva	29
14.4.10 Pritrjevanje nalepke o fluoriranih toplogrednih plinih ..	29

15 Električna napeljava	29
15.1 O električni skladnosti.....	30
15.2 Zahteve varnostne naprave.....	31
15.3 Zunanje ožičenje: Pregled.....	31
15.4 Da bi usmerili in pritrdili ožičenje prenosa.....	31
15.5 Za bi povezali povezovalno ožičenje.....	32
15.6 Da bi dokončali povezovalno ožičenje.....	32
15.7 Da bi usmerili in pritrdili napajalni kabel.....	33
15.8 Da bi povezali napajalni kabel.....	33
15.9 Da bi preverili upornost izolacije kompresorja.....	33
16 Konfiguracija	33
16.1 Izvedba nastavitve sistema.....	34
16.1.1 O izvedbi nastavitve sistema.....	34
16.1.2 Nastavitve sistema za sestavne dele.....	34
16.1.3 Da bi dostopali do sestavnih delov nastavitve sistema.....	34
16.1.4 Da bi dostopali do načina 1 ali 2.....	34
16.1.5 Da bi uporabili način 1.....	35
16.1.6 Da bi uporabili način 2.....	35
16.1.7 Način 1: nadzor nastavitve.....	35
16.1.8 Način 2: nastavitve sistema.....	36
16.1.9 Priključevanje računalniškega konfiguratorja na zunanjo enoto.....	37
16.2 Uporaba funkcije zaznavanje puščanja.....	37
16.2.1 O samodejnem zaznavanju puščanja.....	37
17 Začetek uporabe	38
17.1 Varnostni ukrepi pri začetku uporabe.....	38
17.2 Seznam preverjanj pred začetkom uporabe.....	38
17.3 O preizkusu delovanja sistema.....	38
17.4 Izvedite preizkus delovanja.....	39
17.5 Popravljanje po nenormalnem dokončanju preizkusnega delovanja.....	39
18 Izročitev uporabniku	39
19 Odpravljanje težav	39
19.1 Odpravljanje težav na podlagi kod napake.....	39
19.2 Kode napake: Pregled.....	40
20 Tehnični podatki	44
20.1 Prostor za vzdrževanje: Zunanja enota.....	44
20.2 Shema napeljave cevi: zunanja enota.....	45
20.3 Shema povezav: Zunanja enota.....	47
21 Odlaganje	49

1 O dokumentaciji

1.1 O tem dokumentu

Ciljno občinstvo



INFORMACIJA

Naprava je izdelana za strokovnjake ali izkušene uporabnike v trgovinah, v lahki industriji in na kmetijah ali za komercialno uporabo za običajne uporabnike.

Dokumentacija

Ta dokument je del kompleta dokumentacije. V kompletu so:

- **Splošni varnostni ukrepi:**
 - Varnostna navodila, ki jih morate prebrati pred montažo
 - Format: Papirni izvod (v škatli zunanje enote)
- **Zunanja enota - navodila za montažo in uporabo:**
 - Navodila za montažo in uporabo
 - Format: Papirni izvod (v škatli zunanje enote)

▪ Vodnik za monterja in uporabnika:

- Priprava za namestitve, referenčni podatki ...
- Podrobna navodila po korakih in dopolnilne informacije za osnovno in napredno uporabo
- Format: Digitalne datoteke so na voljo na naslovu <https://www.daikin.eu>. S funkcijo iskanja 🔍 poiščite svoj model.

Najnovejša revizija priložene dokumentacije je objavljena na regionalni spletni strani Daikin in je na voljo pri vašem prodajalcu.

Izvirna navodila so napisana v angleščini. Navodila v vseh drugih jezikih so prevodi navodil v izvornem jeziku.

Tehnično-inženirski podatki

- **Povzetek** najnovejših tehničnih podatkov je na voljo na regionalni Daikin spletni strani (javno dostopna).
- **Popolni** tehnični podatki so na voljo na Daikin Business Portal (zahtevana avtentikacija).

2 Specifična varnostna navodila za monterja

Vedno upoštevajte naslednje varnostne ukrepe in predpise.



OPOZORILO

Raztrgajte in zavržite plastične vreče, tako da se z njimi ne bodo mogli nihče igrati, še posebej ne otroci. **Možna posledica:** zadušitev.



OPOMIN

Naprava ne sme biti splošno dostopna javnosti. Namestite jo na zavarovano mesto, ki omogoča varen dostop.

Ta enota, tako notranja kot zunanja, je primerna za namestitve v poslovnih in manj zahtevnih industrijskih objektih.



OPOMIN

Prevelika koncentracija hladiva v zaprtem prostoru lahko privede do pomanjkanja kisika.



NEVARNOST: TVEGANJE SMRTI ZARADI ELEKTRIČNEGA UDARA

Enote NE puščajte brez nadzora, če ste z nje odstranili servisni pokrov.



NEVARNOST: TVEGANJE ZA OŽGANINE/OPEKLINE



NEVARNOST: TVEGANJE SMRTI ZARADI ELEKTRIČNEGA UDARA



OPOZORILO

Poskrbite za ustrezne varnostne ukrepe za primer puščanja hladiva. Če med nameščanjem izteče hladilno sredstvo v plinastem stanju, takoj prezračite prostor. Možna tveganja:

- Prevelika koncentracija hladiva v zaprtem prostoru lahko privede do pomanjkanja kisika.
- Če pride plinasto hladivo v stik z ognjem, lahko nastanejo strupeni plini.



OPOZORILO

Hladivo VEDNO zberite. NE izpuščajte jih neposredno v okolje. Uporabite vakuumsko črpalko, da boste izpraznili napeljavo.

3 Varnostna navodila za uporabnika

OPOZORILO

Med testiranjem v napravah ne smete NIKOLI vzpostaviti tlaka, višjega od maksimalnega dovoljenega tlaka (kot je podan na nazivni ploščici enote).

OPOMIN

Plinov NE spuščajte v ozračje.

OPOZORILO

Plin ali olje, ki ostaneta v zapornem ventilu, lahko odneseta zasukane cevi.

Če teh navodil NE upoštevate pravilno, lahko to povzroči poškodbe lastnine ali osebne poškodbe, kar je lahko v nekaterih okoliščinah tudi zelo resno.

OPOZORILO



Zasukane cevi NIKOLI ne odstranjujte z varjenjem.

Plin ali olje, ki ostaneta v zapornem ventilu, lahko odneseta zasukane cevi.

OPOZORILO

- Za hladivo uporabljajte SAMO R410A. Druge snovi lahko povzročijo eksplozije in nesreče.
- R410A vsebuje fluorirane toplogredne pline. Njegova vrednost potenciala globalnega segrevanja (GWP) je 2087,5. Teh plinov NE izpuščajte v ozračje.
- Pri točenju hladiva VEDNO uporabljajte zaščitne rokavice in zaščitna očala.

OPOMIN

Odvečne dolžine kabla ne potiskajte oziroma NE postavljajte v enoto.

OPOZORILO

- Če N-faza ni priključena ali pa je napačno priključena, lahko to povzroči okvaro opreme.
- Vzpostavite primerno ozemljitev. Enote NE ozemljite s pomočjo komunalne cevi, prenapetostnega odvodnika ali telefonskega ozemljitvenega kabla. Nepopolna ozemljitev lahko povzroči električne udare.
- Vgradite zahtevane varovalke ali odklopnike.
- Pritrdite električno ožičenje z vezicami za kable, tako da se kabli NE dotikajo ostrih robov ali cevi, zlasti na strani visokega tlaka.
- NE uporabljajte sestavljenih vodnikov, podaljševalnih kablov ali povezav iz zvezdišča. Povzročijo lahko pregrevanje, električne udare ali požar.
- NE nameščajte kondenzatorja za fazni premik, saj je ta enota opremljena z inverterjem. Kondenzator za fazni premik bo zmanjšal zmogljivost in lahko povzroči nesreče.

OPOZORILO

- Vse ožičenje MORA izvesti pooblaščen električar in MORA ustrezati veljavni nacionalni zakonodaji.
- Izdelajte električne priključke na fiksno ožičenje.
- Vsi sestavni deli, pridobljeni lokalno, in vse električne povezave MORAJO biti skladni z veljavno zakonodajo.

OPOZORILO

VEDNO uporabite večžilni kabel za napajanje.

OPOMIN

- Ko priključujete napajanje: najprej povežite ozemljitev, nato pa izvedite povezave za prenos električnega toka.
- Ko izključujete napajanje: najprej odklopite povezave za prenos električnega toka, nato pa še ozemljitev.
- Dolžina vodnikov med oporo napajalnega kabla in samim priključnim blokom mora biti taka, da so napajalni vodniki napeti pred ozemljitvenim vodnikom, za primer, da bi se napajalni kabel snel z opore kabla.

OPOMIN

Preizkusnega delovanja ne izvajajte med delom na notranjih enotah.

Ko izvajate preizkušanje, bodo delovale tudi priključene notranje enote, NE LE zunanja enota. Delo na notranji enoti med preizkušanjem je nevarno.

OPOMIN

Ne vtikajte prstov, paličic ali drugih predmetov v vstopno ali izstopno zračno odprtino. NE odstranjujte varovalne rešetke ventilatorja. Ker se ventilator vrti zelo hitro, lahko povzroči poškodbe.

Za uporabnika

3 Varnostna navodila za uporabnika

Vedno upoštevajte naslednje varnostne ukrepe in predpise.

3.1 Splošno

OPOZORILO

Če NISTE prepričani, kako upravljati enoto, se obrnite na svojega monterja.

OPOZORILO

To napravo smejo uporabljati otroci od 8 leta starosti dalje, pa tudi osebe z zmanjšanimi fizičnimi, čutnimi in mentalnimi sposobnostmi ali brez izkušenj in znanja, če so bile poučene in so dobile navodila za varno uporabo naprave ter razumejo, kakšna tveganja obstajajo.

Otroci se z napravo NE smejo igrati. Čiščenja in uporabniškega vzdrževanja naprave NE smejo izvajati otroci brez nadzora.

OPOZORILO

Da bi preprečili električni udar ali požar:

- NE izpirajte enote.
- Enote se NE dotikajte z mokrimi rokami.
- Na enoto NE postavljajte vsebnikov z vodo.

OPOMIN

- Na vrh enote ne postavljajte predmetov ali opreme.
- NE sedajte, plezajte ali stopajte na enoto.

- Enote so označene z naslednjim simbolom:



To pomeni, da električnih in elektronskih izdelkov ne smete mešati z nerazvrščenimi gospodinjskimi odpadki. Sistema nikar NE poskušajte razstaviti sami: razstavljanje sistema, delo s hladivom, oljem in drugimi deli MORA izvesti pooblaščen monter in v skladu z zadevno zakonodajo.

Enote je treba obravnavati v specializiranem obratu za ponovno uporabo in reciklažo. Če zagotovite, da boste napravo pravilno odstranili, boste pripomogli k preprečevanju njenih negativnih posledic na okolje in zdravje človeka. Za več informacij stopite v stik z monterjem ali lokalnimi predstavniki oblasti.

- Baterije so označene z naslednjim simbolom:



To pomeni, da baterij NE smete mešati z nesortiranimi gospodinjskimi odpadki. Če je kemijski simbol natisnjen pod simbolom, tak kemijski simbol pomeni, da baterija vsebuje težko kovino nad določeno koncentracijo.

Možni kemični simboli: Pb: svinec (>0,004%).

Odpadne baterije morajo biti predelane v specializiranem obratu za ponovno uporabo. Z zagotavljanjem pravičnega odstranjevanja odpadnih baterij boste pripomogli k preprečevanju njihovih negativnih posledic na okolje in zdravje ljudi.

3.2 Navodila za varno delovanje

OPOMIN

- Nikoli se ne dotikajte notranjih delov upravljalnika.
- NE odstranjujte čelne plošče. Dotikati se nekaterih delov v notranjosti je nevarno in lahko privede do težav z napravo. Za preverjanje in prilagajanje notranjih delov stopite v stik s prodajalcem.

OPOMIN

Sistema ne uporabljajte, ko uporabljate v prostoru insekticid za razkuževanje. V enoti se lahko naberejo kemikalije in ogrozijo zdravje ljudi, ki so preobčutljivi na kemikalije.

OPOMIN

Dolgotrajna izpostavljenost zračnemu toku je zdravju škodljiva.

OPOMIN

Da bi preprečili pomanjkanje kisika, prostor v zadostni meri prezračujte, če se poleg opreme uporablja oprema z gorilnikom.

OPOZORILO

Enota vsebuje električne in vroče sestavne dele.

OPOZORILO

Preden začnete upravljati enoto, se prepričajte, da je bila namestitev izvedena korektno in da jo je izvedel monter.

3 Varnostna navodila za uporabnika

OPOZORILO

Odprtine za izstop zraka ali vodoravnih platic nihajne lopute se NIKOLI ne dotikajte med delovanjem naprave. Vanje se lahko ujamejo prsti ali pa se enota pokvari.

OPOMIN

Ne vtikajte prstov, paličic ali drugih predmetov v vstopno ali izstopno zračno odprtino. NE odstranjajte varovalne rešetke ventilatorja. Ker se ventilator vrti zelo hitro, lahko povzroči poškodbe.

OPOMIN: Pazite na ventilator!

Medtem ko ventilator deluje, je pregledovanje enote nevarno. Prepričajte se, da ste izklopili glavno stikalo, preden začnete izvajati vzdrževalna opravila.

OPOMIN

Po dolgotrajni uporabi preverite, ali so morebiti na stojalu enote in fittingih nastale poškodbe. Če je poškodovana, lahko pade in koga poškoduje.

OPOZORILO

Ko varovalka pregori, je nikoli ne zamenjajte s tako z drugačno ampersko oznako ali drugimi vodniki. Uporaba vodnika ali bakrenega vodnika lahko povzroči okvaro na napravi ali požar.

OPOZORILO

- Enote ne spreminjajte, razstavljajte, odstranjajte, na novo nameščajte ali popravljajte sami, saj lahko nepravilno razstavljanje ali montaža povzročita električni udar ali požar. Stopite v stik s prodajalcem.

- Če pride do puščanja hladiva, preverite, da ni nikjer v bližini odprt ogenj. Hladivo je samo po sebi popolnoma varno, ni strupeno in ni vnetljivo, vendar bo ustvarilo strupene pline, če slučajno pušča v prostoru, kjer je zrak vnetljiv zaradi ventilatorskih grelcev, plinskih kuhalnikov itd. Strokovno usposobljeno servisno osebje naj vam VEDNO potrdi, da je bila točka puščanja hladiva popravljena, preden enoto spet zaženete.

OPOZORILO

Izključite napravo in PREKINITE napajanje, če se zgodi karkoli nenavadnega (vonj po zažganem itd.).

Nadaljnje delovanje enote v takšnih pogojih lahko povzroči poškodbe naprave, električni udar ali požar. Stopite v stik s prodajalcem.

OPOZORILO

- Hladivo v sistemu je varno in navadno NE pušča. Če pride do izlitja hladiva v prostoru, se lahko ob njegovem stiku z ognjem ali gorilcem, grelcem ali kuhalnikom, sproščajo škodljivi plini.
- **IZKLJUČITE** vse vnetljive grelne naprave, prostor prezračite in stopite v stik s prodajalcem, pri katerem ste kupili enoto.
- Sistema NE uporabljajte, dokler serviser ne potrdi, da je del, na katerem je hladivo puščalo, popravljen.

OPOMIN

Majhnih otrok, rastlin in živali NE izpostavljajte neposrednemu zračnemu toku iz enote.

OPOMIN

NE dotikajte se reber izmenjevalnika toplote. Lopute so ostre in vas lahko porežejo.

4 O sistemu

Notranjo enoto, ki je del sistema VRV IV s toplotnim izmenjevalnikom, je mogoče uporabljati za ogrevanje/hlajenje. Tip notranje enote, ki ga je mogoče uporabljati, je odvisen od serije zunanje enote.



OPOZORILO

- Enote ne spreminjajte, razstavljajte, odstranjujte, na novo nameščajte ali popravljajte sami, saj lahko nepravilno razstavljanje ali montaža povzročita električni udar ali požar. Stopite v stik s prodajalcem.
- Če pride do puščanja hladiva, preverite, da ni nikjer v bližini odprt ogenj. Hladivo je samo po sebi popolnoma varno, ni strupeno in ni vnetljivo, vendar bo ustvarilo strupene pline, če slučajno pušča v prostoru, kjer je zrak vnetljiv zaradi ventilatorskih grelcev, plinskih kuhalnikov itd. Strokovno usposobljeno servisno osebje naj vam VEDNO potrdi, da je bila točka puščanja hladiva popravljena, preden enoto spet zaženete.



OPOMBA

Za prihodnje spremembe ali razširitve sistema:

Poln pregled dovoljenih kombinacij (za prihodnje razširitve sistema) je na voljo v tehnično-inženirskih podatkih in ga je treba upoštevati. Stopite v stik z monterjem, da pridobite več informacij in profesionalne nasvete.

4.1 Razpostavitve sistema

Vaša zunanja enota VRV IV iz serije s toplotnim izmenjevalnikom je lahko eden od naslednjih modelov:

Model	Opis
REYQ8~20	Model s toplotnim izmenjevalnikom za enojno ali multi uporabo
REMQ5	Model s toplotnim izmenjevalnikom samo za multi uporabo

Odvizno od izbrane zunanje enote morda nekatere funkcije niso na voljo. V priročniku za uporabo je sproti navedeno, kdaj imajo določeni modeli določene funkcije in kdaj ne.

Celotni sistem je mogoče razdeliti na več podsistemov. Ti podsistemi so 100% samostojni glede izbire hlajenja ali ogrevanja. Vsak je sestavljen iz ene enote BS ali enega razvoda kompleta multi enote BS in vseh nizvodno povezanih notranjih enot. Ko uporabljate izbirnik hlajenje/ogrevanje, tega priključite na enoto BS.



INFORMACIJA

Naslednja slika je samo primer in morda NE ustreza v celoti vaši razpostavitvi sistema.

5 Uporabniški vmesnik



OPOMIN

- Nikoli se ne dotikajte notranjih delov upravljalnika.
- NE odstranjujte čelne plošče. Dotikati se nekaterih delov v notranjosti je nevarno in lahko privede do težav z napravo. Za preverjanje in prilagajanje notranjih delov stopite v stik s prodajalcem.

V priročniku za uporabo je neizčrpen pregled glavnih funkcij sistema.

Podrobne informacije o zahtevanih dejanjih za doseganje določenih funkcij je mogoče najti v namenskem priročniku za montažo in delovanje notranje enote.

Glejte priročnik za uporabo nameščenega uporabniškega vmesnika.

6 Delovanje

6.1 Razpon delovanja

Sistem uporabljajte v naslednjih temperaturnih in vlažnostnih razponih, tako da bo njegovo delovanje varno in učinkovito.

	Hlajenje	Ogrevanje
Zunanja temperatura	-5~43°C DB	-20~20°C DB -20~15,5°C WB
Notranja temperatura	21~32°C DB 14~25°C WB	15~27°C DB
Vlažnost v prostoru	≤80% ^(a)	

^(a) Da bi se izognili nastanku kondenzata in kapljanju vode iz enote. Če sta temperatura ali vlažnost zunaj teh pogojev, se lahko vključijo varnostne naprave in klimatska naprava morda ne bo delovala.

Zgornji delovni razpon je veljaven le, če so notranje enote z neposredno ekspanzijo povezane v sistem VRV IV.



Posebni delovni razponi veljajo v primeru uporabe enot Hydrobox ali AHU. Najti jih je mogoče v priročniku za montažo/uporabo teh enot. Najnovejše informacije je mogoče najti v tehnično-inženirskih podatkih.

6.2 Delovanje sistema

6.2.1 O delovanju sistema

- Postopek delovanja se spreminja glede na kombinacijo zunanjih enot in uporabniškega vmesnika.
- Da bi zaščitili enoto, vključite stikalo glavnega napajanja 6 ur pred delovanjem.
- Če je glavno napajanje izključeno med delovanjem, se bo delovanje samodejno zagnalo, ko se vključi glavno napajanje.

6.2.2 O načinih hlajenje, ogrevanje, samo ventilator in samodejno delovanje

- Preklopa ni mogoče izvesti z uporabniškim vmesnikom, katerega zaslon prikazuje  "preklop pod centraliziranim krmiljenjem" (glejte namestitvev in priročnik za uporabo uporabniškega vmesnika).
- Ko na zaslonu  "preklop pod nadzorom" utripa, glejte "6.5.1 O nastavljanju glavnega uporabniškega vmesnika" [9].
- Ventilator lahko deluje še minuto zatem, ko se ogrevanje zaustavi.
- Pretek zraka se lahko samodejno prilagodi glede na temperaturo prostora, lahko pa se vnetilator nemudoma zaustavi. To ni okvara.

6.2.3 O ogrevanju

Lahko se zgodi, da bo dlje trajalo, da se doseže temperatura za ogrevanje kakor za ohlajanje.

Naslednje operacije se izvedejo, da bi preprečili padec moči pri ogrevanju ali vpihovanju hladnega zraka.

Odmrzovanje

Pri ogrevanju se zaledenitev zračno hlajene tuljave zunanje enote sčasoma poveča, kar omeji prenos energije na tuljavo zunanje enote. Zmogljivost ogrevanja pade in sistem mora preklopiti v način odmrzovanja, da je mogoče odstraniti zmrzal s tuljave zunanje enote. Med odmrzovanjem bo zmogljivost ogrevanja notranje enote začasno padla, dokler ne bo odmrzovanje dokončano. Po odmrzovanju bo enota spet imela polno zmogljivost ogrevanja.

6 Delovanje

V primeru	Potem
REYQ10~54 multi modeli	Notranja enota bo med odmrzovanjem nadaljevala z ogrevanjem pri zmanjšani moči. Tako bo ohranila zadostno stopnjo udobja v notranjosti.
REYQ8~20 posamezni modeli	Notranja enota bo zaustavila delovanje ventilatorja, ciklus hladiva se bo obrnil in energija iz stavbe bo uporabljena za odmrzovanje tuljave zunanje enote.



Na zaslonu notranje enote bo prikazano odmrzovanje .

Vroči zagon

Da bi preprečili hladnemu zraku, da bi pihal iz notranje enote na začetku gretja, se ventilator samodejno zaustavi. Zaslonski uporabniški vmesnik prikazuje . Preden se ventilator zažene, lahko preteče nekaj časa. To ni okvara.

6.2.4 Da bi krmilili sistem (BREZ stikala za daljinsko preklapljanje med hlajenjem/ogrevanjem)

- 1 Večkrat pritisnite gumb za izbiro načina delovanja na uporabniškem vmesniku in izberite želeni način delovanja.

-  Hlajenje
-  Ogrevanje
-  Samo delovanje ventilatorja

- 2 Pritisnite gumb ON/OFF na uporabniškem vmesniku.



Rezultat: Prižge se krmilna lučka za delovanje in sistem začne delovati.

6.2.5 Da bi krmilili sistem (S stikalom za daljinsko preklapljanje med hlajenjem/ogrevanjem)

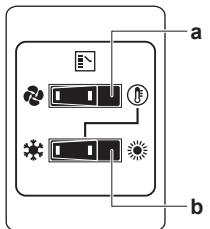

Pregled preklopa z daljinskega preklopnega stikala



a IZBIRNO STIKALO SAMO VENTILATOR/KLIMATIZACIJA ZRAKA

Nastavite stikalo na  za prezračevanje z ventilatorjem ali na  za ogrevanje in hlajenje.

b PREKLOPNO STIKALO HLAJENJE/OGREVANJE

Nastavite stikalo na  za hlajenje ali na  za ogrevanje

Opomba: Če je v uporabi stikalo za daljinsko preklapljanje hlajenje/ogrevanje, mora biti stikalo DIP 1 (DS1-1) na glavnem tiskanem vezju v položaju ON.

Za zagon

- 1 Izberite način delovanja s stikalom za preklapljanje med hlajenjem in ogrevanjem, kot sledi:

Hlajenje

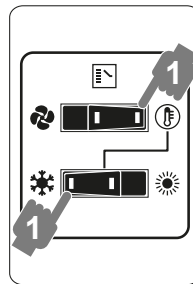

Ogrevanje

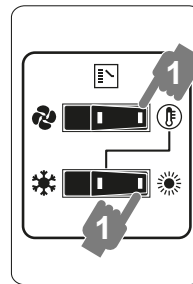

Samo delovanje ventilatorja

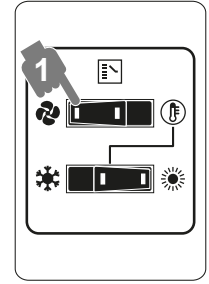

- 2 Pritisnite gumb ON/OFF na uporabniškem vmesniku.

Rezultat: Prižge se krmilna lučka za delovanje in sistem začne delovati.

Da bi delovanje zaustavili

- 3 Še enkrat pritisnite gumb ON/OFF na uporabniškem vmesniku.

Rezultat: Krmilna lučka ugasne in sistem neha delovati.



OPOMBA

Napajanja ne prekinite takoj, ko se enota zaustavi, ampak počakajte vsaj 5 minut.

Da bi prilagodili nastavitve

Za programiranje temperature, hitrosti ventilatorja in smer pretoka zraka, glejte priročnik o delovanju uporabniškega vmesnika.

6.3 Uporaba programa sušenje

6.3.1 O programu sušenje

- Ta program je namenjen zmanjševanju vlažnosti v prostoru, ki povzroči le minimalen padec temperature (minimalno hlajenje prostora).
- Mikroročunalnik samodejno določi temperaturo in hitrost ventilatorja (ni mogoče nastaviti z uporabniškim vmesnikom).
- Sistem ne začne delovati, če je v prostoru prehladno (<20°C).

6.3.2 Da bi uporabljali program sušenje (BREZ stikala za daljinsko preklapljanje med hlajenjem/ogrevanjem)

Za zagon

- 1 Nekajkrat pritisnite tipko za izbiro načina delovanja in izberite  (program suho delovanje).
- 2 Pritisnite gumb ON/OFF na uporabniškem vmesniku.
Rezultat: Prižge se krmilna lučka za delovanje in sistem začne delovati.
- 3 Pritisnite tipko za uravnavanje smeri zraka (le za dvojni pretok, multi pretok, vogalno, stropno in montažo na steno). Glejte "6.4 Prilaganje smeri pretoka zraka" [► 9] za podrobnosti.

Da bi delovanje zaustavili

- 4 Še enkrat pritisnite gumb ON/OFF na uporabniškem vmesniku.

Rezultat: Krmilna lučka ugasne in sistem neha delovati.



OPOMBA

Napajanja ne prekinite takoj, ko se enota zaustavi, ampak počakajte vsaj 5 minut.

6.3.3 Da bi uporabljali program sušenje (S stikalom za daljinsko preklapljanje med hlajenjem/ogrevanjem)

Da bi začeli

- 1 Izberite hlajenje s stikalom za daljinsko preklapljanje med hlajenjem in ogrevanjem.

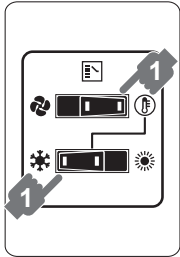

- 2 Nekajkrat pritisnite tipko za izbiro načina delovanja in izberite (program suho delovanje).
- 3 Pritisnite gumb ON/OFF na uporabniškem vmesniku.
Rezultat: Prižge se krmilna lučka za delovanje in sistem začne delovati.
- 4 Pritisnite tipko za uravnavanje smeri zraka (le za dvojni pretok, multi pretok, vogalno, stropno in montažo na steno). Glejte "6.4 Prilagajanje smeri pretoka zraka" [9] za podrobnosti.

Da bi delovanje zaustavili

- 5 Še enkrat pritisnite gumb ON/OFF na uporabniškem vmesniku.

Rezultat: Krmilna lučka ugasne in sistem neha delovati.



OPOMBA

Napajanja ne prekinite takoj, ko se enota zaustavi, ampak počakajte vsaj 5 minut.

6.4 Prilagajanje smeri pretoka zraka

Poglejte v priročnik za delovanje uporabniškega vmesnika.

6.4.1 O loputi za pretok zraka

Tipi loput za pretok zraka:

- Enote z dvojnimi in večkratnim pretokom
- Vogalne enote
- Enote, obešene na strop
- Enote, nameščene na steno

Za naslednje pogoje mikroročunalnik nadzoruje smer pretoka zraka, ki je lahko drugačna od tiste, prikazane na zaslonu.

Hlajenje	Ogrevanje
<ul style="list-style-type: none"> • Ko je temperatura v prostoru nižja od nastavljene temperature. 	<ul style="list-style-type: none"> • Pri zagonu delovanja. • Ko je temperatura v prostoru višja od nastavljene temperature. • Med odmrzovanjem.
<ul style="list-style-type: none"> • Ko je izbran neprekinjen način delovanja z vodoravnim pretokom zraka. • Ko se izvaja neprekinjeno delovanje z navzdol usmerjenim zrakom sočasno z ohlajanjem z enoto, obešeno s stropa ali nameščeno na steno, mikroročunalnik lahko usmerja pretok zraka in se nato spremeni tudi prikaz na uporabniškem vmesniku. 	

Smer zračnega pretoka je mogoče prilagoditi na enega od naslednjih načinov:

- Zračna loputa sama spremeni svoj položaj.
- Smer pretoka nastavi uporabnik.
- Samodejni in želeni položaj .



OPOZORILO

Odprtine za izstop zraka ali vodoravnih platic nihajne lopute se NIKOLI ne dotikajte med delovanjem naprave. Vanje se lahko ujamejo prsti ali pa se enota pokvari.



OPOMBA

- Omejitev premikanja lopute je mogoče spremeniti. Za podrobnosti stopite v stik s prodajalcem. (le za dvojni pretok, večkratni pretok, vogalno, stropno in montažo na steno).
- Izogibajte se delovanju v vodoravni smeri . To lahko povzroči pojav rose ali posedanje prahu na stropu ali loputi.

6.5 Nastavitev glavnega uporabniškega vmesnika

6.5.1 O nastavljanju glavnega uporabniškega vmesnika

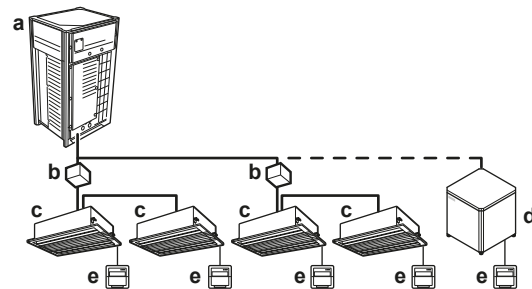

- a Zunanja enota
- b Enota BS
- c VRV DX notranja enota
- d HT enota Hydrobox
- e Uporabniški vmesnik

Ko je sistem nameščen, kot je prikazano na zgornji sliki, je treba enega od uporabniških vmesnikov – za vsak podsistem – nameniti za glavni uporabniški vmesnik.

Na zaslonu pomožnih uporabniških vmesnikov je prikazano (preklop pod centraliziranim krmiljenjem) in pomožni uporabniški vmesniki samodejno sledijo načinu delovanja, ki ga narekuje glavni uporabniški vmesnik.

Le glavni uporabniški vmesnik lahko izbere ogrevanje ali hlajenje. (Glavna enota za hlajenje/ogrevanje).

7 Vzdrževanje in servisiranje



OPOZORILO

Ko varovalka pregori, je nikoli ne zamenjajte s tako z drugačno ampersko oznako ali drugimi vodniki. Uporaba vodnika ali bakrenega vodnika lahko povzroči okvaro na napravi ali požar.



OPOMIN

Po dolgotrajni uporabi preverite, ali so morebiti na stojalu enote in fittingih nastale poškodbe. Če je poškodovana, lahko pade in koga poškoduje.

8 Odpravljanje težav



OPOMBA

Enote nikoli ne pregledujte ali servisirajte sami. Pokličite strokovnjaka - serviserja, ki naj opravi to delo.



OPOMBA

Ne brišite delovne plošče krmilnika z bencinom, razredčilom, s krpicami, prepojenimi s kemičnimi snovmi itd. Krmilna plošča se lahko razbarva ali pa se lahko z nje odlušči zaščitni premaz. Če je krmilna plošča zelo umazana, krpo zmočite v nevtralnem detergentu, razredčenem z vodo, in očistite ploščo. Obrišite jo s suho krpo.

7.1 O hladivu

Ta izdelek vsebuje toplogredne fluorirane pline. Plinov NE spuščajte v ozračje.

Tip hladiva: R410A

Vrednost potenciala globalnega segrevanja (GWP): 2087.5



OPOMBA

Veljavna zakonodaja o fluoriranih toplogrednih plinih zahteva, da je količina hladiva enote navedena s težo in ekvivalentom CO₂.

Formula za izračun količine v ekvivalentu ton CO₂:
vrednost potenciala globalnega segrevanja za hladivo × skupna količina hladiva [v kg]/1000

Za več informacij se obrnite na svojega monterja.



OPOZORILO

- Hladivo v sistemu je varno in navadno NE pušča. Če pride do izlita hladiva v prostoru, se lahko ob njegovem stiku z ognjem ali gorilcem, grelcem ali kuhalnikom, sproščajo škodljivi plini.
- IZKLJUČITE vse vnetljive grelne naprave, prostor prezračite in stopite v stik s prodajalcem, pri katerem ste kupili enoto.
- Sistema NE uporabljajte, dokler serviser ne potrdi, da je del, na katerem je hladivo puščalo, popravljen.

7.2 Poprodajne storitve in garancija

7.2.1 Garancijsko obdobje

- Izdelku je priložena garancijska izjava, ki jo prodajalec izpolni ob montaži. Celotno izjavo mora stranka pregledati in skrbno shraniti.
- Če so popravila klimatske naprave potrebna v garancijskem obdobju, stopite v stik s prodajalcem in imejte garancijsko izjavo pri roki.

7.2.2 Priporočeno vzdrževanje in pregledovanje

Ker se na enoti nabere prah, ko jo uporabljate več let, se bo njena zmogljivost nekoliko zmanjšala. Ker čiščenje in razstavljanje notranjosti enote zahteva strokovnjaka in da bi zagotovili najboljše vzdrževanje za svoje enote, vam priporočamo, da sklenete pogodbo o vzdrževanju in pregledovanju poleg običajnih vzdrževalnih dejavnosti. Mreža naših prodajalcev ima dostop do stalne rezerve sestavnih delov, tako da lahko vaša enota deluje tako dolgo, kot je mogoče. Za dodatne informacije stopite v stik s prodajalcem.

Ko od prodajalca zahtevate poseg, vedno navedite:

- Celotno ime modela enote.
- Tovarniško številko (navedeno na identifikacijski ploščici enote).
- Datum montaže.
- Simptome ali okvaro in podrobnosti o okvari.



OPOZORILO

- Enote ne spreminjajte, razstavlajte, odstranjujte, na novo nameščajte ali popravljajte sami, saj lahko nepravilno razstavljanje ali montaža povzročita električni udar ali požar. Stopite v stik s prodajalcem.
- Če pride do puščanja hladiva, preverite, da ni nikjer v bližini odprt ogenj. Hladivo je samo po sebi popolnoma varno, ni strupeno in ni vnetljivo, vendar bo ustvarilo strupene pline, če slučajno pušča v prostoru, kjer je zrak vnetljiv zaradi ventilatorskih grelcev, plinskih kuhalnikov itd. Strokovno usposobljeno servisno osebje naj vam VEDNO potrdi, da je bila točka puščanja hladiva popravljena, preden enoto spet zaženete.

8 Odpravljanje težav

Če pride do ene od naslednjih okvar, se obrnite na prodajalca opreme.



OPOZORILO

Izključite napravo in PREKINITE napajanje, če se zgodi karkoli nenavadnega (vonj po zažganem itd.).

Nadaljnje delovanje enote v takšnih pogojih lahko povzroči poškodbe naprave, električni udar ali požar. Stopite v stik s prodajalcem.

Sistem mora popraviti kvalificiran serviser.

Okvara	Poseg
Če se pogosto prožijo varnostne naprave, na primer varovalke, stikala ali stikalo na ozemljitvenem vodniku, ali pa če stikalo ON/OFF ne deluje pravilno.	Izključite glavno stikalo.
Če voda pušča iz enote.	Zaustavite delovanje.
Stikalo za delovanje NE deluje dobro.	Izključite (OFF) električno omrežje.
Če je na zaslonu uporabniškega vmesnika prikazana številka enote, indikator delovanja utripa in pojavi se koda napake.	Obvestite monterja in mu sporočite kodo napake.

Če sistem NE deluje pravilno, razen v zgoraj opisanih primerih, in ni videti, da bi bila razlog ena od naštetih okvar, raziščite sistem v skladu z naslednjim postopkom.

Okvara	Poseg
Sistem sploh ne deluje.	<ul style="list-style-type: none">Preverite, ali gre za izpad električnega toka. Počakajte, da bo napajanje spet vzpostavljeno. Če med delovanjem zmanjka električnega toka, se bo sistem samodejno zagnal, takoj ko bo napajanje spet na voljo.Preverite, da nista pregorela varovalka ali prekinjalo. Zamenjajte varovalko in ponastavite prekinjalo, če je to potrebno.
Če začne sistem delovati v načinu Samo delovanje ventilatorja, a se zaustavi, ko bi moral začeti greti ali hladiti.	<ul style="list-style-type: none">Preverite, ali sta vstopna ali izstopna zračna odprtina zamašeni. Odstranite oviro in prezračite.Preverite, ali je na zaslonu uporabniškega vmesnika prikazano  (čas, da očistite zračni filter). (Glejte "7 Vzdrževanje in servisiranje" [► 9] in "Vzdrževanje" v priložniku za notranjo enoto.)

Okvara	Poseg
Sistem deluje, a ne hladi ali ogreva dovolj.	<ul style="list-style-type: none"> ▪ Preverite, ali sta vstopna ali izstopna zračna odprtina zamašeni. Odstranite oviro in prezračite. ▪ Preverite, ali se je zamašil zračni filter (glejte "Vzdrževanje" v priročniku za notranjo enoto). ▪ Preverite nastavitve temperature. ▪ Na svojem uporabniškem vmesniku preverite nastavitve hitrosti ventilatorja. ▪ Preverite, ali so odprta okna ali vrata. Zaprite okna in vrata, da ne bi v prostor pihal veter. ▪ Preverite, da ni med hlajenjem v prostoru preveč ljudi. Preverite, ali je vir toplote v prostoru premočan. ▪ Preverite, ali v prostor sije direktno sonce. Uporabite zavese ali žaluzije. ▪ Preverite, ali je kot zračnega toka nastavljen pravilno.

Če težave ne morete odpraviti sami, se po preverjanju vseh zgornjih elementov obrnite na monterja in navedite simptome, celotno ime modela enote (po možnosti s proizvodno številko) in datum namestitve.

8.1 Kode napake: Pregled

V primeru, da se na zaslonu uporabniškega vmesnika notranje enote pojavi koda napake/okvare, stopite v stik z monterjem in ga obvestite o kodi, tipu enote in serijski številki (vsi ti podatki so na napisni ploščici na enoti).

Za vašo referenco je na voljo tudi seznam kod napak. Odvisno od stopnje kode jo lahko ponastavite z gumbom ON/OFF. Če to ni mogoče, prosite svojega monterja za nasvet.

Glavna koda	Vsebina
<i>R0</i>	Aktivirala se je zunanja varnostna naprava
<i>R1</i>	Odpoved EEPROM (notranja)
<i>R3</i>	Napaka pri izpustu iz sistema (notranja)
<i>R5</i>	Okvara motorja ventilatorja (notranja)
<i>R7</i>	Okvara motorja nihajne lopute (notranja)
<i>R9</i>	Okvara ekspanzijske posode (notranja)
<i>RF</i>	Okvara izpusta (notranja enota)
<i>RH</i>	Okvara filtra protiprašne komore (notranja)
<i>RJ</i>	Napaka pri nastavitvi zmogljivosti (notranja)
<i>L1</i>	Okvara pri prenosu med PCB in pomožno PCB (notranja)
<i>L4</i>	Okvara termistorja izmenjevalnika toplote (notranja; tekočina)
<i>L5</i>	Okvara termistorja izmenjevalnika toplote (notranja; plin)
<i>L9</i>	Okvara termistorja sesalnika zraka (notranja)
<i>LR</i>	Okvara termistorja izpusta zraka (notranja)
<i>LE</i>	Okvara detektorja gibanja ali talnega temperaturnega senzorja (notranja)
<i>LJ</i>	Okvara termistorja uporabniškega vmesnika (notranja)
<i>E1</i>	Okvara PCB (zunanja)
<i>E2</i>	Aktiviral se je detektor uhajanja toka (zunanja)
<i>E3</i>	Aktiviralo se je visokotlačno stikalo
<i>E4</i>	Nepravilno delovanje nizkega tlaka (zunanja)

Glavna koda	Vsebina
<i>E5</i>	Zaznan je bil zaklep kompresorja (zunanja)
<i>E7</i>	Okvara motorja ventilatorja (zunanja)
<i>E9</i>	Okvara elektronske ekspanzijske posode (zunanja)
<i>F3</i>	Nepravilna izpustna temperatura (zunanja)
<i>F4</i>	Nenormalna temperatura vsesavanja (zunanja)
<i>F5</i>	Zaznana je prenapoljenost hladiva
<i>H3</i>	Okvara visokotlačnega stikala
<i>H4</i>	Okvara nizkotlačnega stikala
<i>H7</i>	Težave z motorjem ventilatorja (zunanja)
<i>H9</i>	Okvara senzorja za okoljsko temperaturo (zunanja)
<i>J1</i>	Okvara tlačnega senzorja
<i>J2</i>	Okvara senzorja toka
<i>J3</i>	Okvara senzorja za izpustno temperaturo (zunanja)
<i>J4</i>	Okvara senzorja za temperaturo plina izmenjevalnika toplote (zunanja)
<i>J5</i>	Okvara senzorja za sesalno temperaturo (zunanja)
<i>J5</i>	Okvara senzorja za temperaturo odmrzovanja (zunanja)
<i>J7</i>	Okvara senzorja za temperaturo tekočine (po podhlajanju HE) (zunanja)
<i>J8</i>	Okvara senzorja za temperaturo tekočine (tuljava) (zunanja)
<i>J9</i>	Okvara senzorja za temperaturo plina (po podhlajanju HE) (zunanja)
<i>JA</i>	Okvara visokotlačnega senzorja (S1NPH)
<i>JL</i>	Okvara nizkotlačnega senzorja (S1NPL)
<i>L1</i>	Abnormalno tiskano vezje INV
<i>L4</i>	Abnormalna temperatura smernega stabilizatorja
<i>L5</i>	Okvarjen inverter PCB
<i>L8</i>	Zaznan previsok tok na kompresorju
<i>L9</i>	Zaklep kompresorja (pri zagonu)
<i>LC</i>	Prenos zunanje enote - inverter: Težave pri prenosu INV
<i>P1</i>	Neuravnotežena napajalna napetost INV
<i>P2</i>	Povezano z delovanjem samodejnega polnjenja
<i>P4</i>	Nepravilno delovanje termistorja smernega stabilizatorja
<i>P8</i>	Povezano z delovanjem samodejnega polnjenja
<i>P9</i>	Povezano z delovanjem samodejnega polnjenja
<i>PE</i>	Povezano z delovanjem samodejnega polnjenja
<i>PJ</i>	Napaka pri nastavitvi zmogljivosti (zunanja)
<i>U0</i>	Nenormalen padec tlaka, ekspanzijska posoda v okvari
<i>U1</i>	Okvara napajalne faze povratnega toka
<i>U2</i>	Ni napajalne napetosti INV
<i>U3</i>	Sistemska preizkus delovanja še ni bil izveden
<i>U4</i>	Napačno ožičenje notranja/zunanja
<i>U5</i>	Nenormalna komunikacija uporabniški vmesnik - notranja enota
<i>U7</i>	Napačno ožičenje do zunanja/zunanja
<i>U8</i>	Nenormalna komunikacija glavni-pomožni uporabniški vmesnik
<i>U9</i>	Sistemska neujemanje. Uporabljena napačna kombinacija notranjih enot. Okvara notranje enote.
<i>UR</i>	Okvara povezav notranjih enot ali nepravilna kombinacija tipov

8 Odpravljanje težav

Glavna koda	Vsebina
UC	Podvajanje centraliziranega naslova
UE	Okvara pri komunikaciji centralizirana nadzorna enota - notranja enota
UF	Napaka samodejnega naslavljanja (nekonistentno)
UH	Napaka samodejnega naslavljanja (nekonistentno)



8.2 Simptomi, ki NISO systemske napake

Naslednji simptomi NISO systemske napake:

8.2.1 Simptom: Sistem ne deluje

- Klimatska naprava se ne zažene takoj, ko na uporabniškem vmesniku pritisnete tipko ON/OFF (vklop/izklop). Če je prižgan indikator delovanja, je sistem v običajnem načinu. Da bi se izognili preobremenjevanju motorja kompresorja, se klimatska naprava zažene 5 minut potem, ko je vključena, če je bila izključena tik pred tem. Do enakega zamika zagona pride, zatem ko uporabite tipko za izbiro načina delovanja.
- Če je na uporabniškem vmesniku prikazano "Pod centraliziranim krmiljenjem", pritisk na tipko povzroči utripanje zaslona za nekaj sekund. Utripajoči zaslon pomeni, da uporabniškega vmesnika ni mogoče uporabljati.
- Sistem se ne zažene takoj, ko je glavno napajanje vključeno. Minuto počakajte, da se mikroročunalnik pripravi na delovanje.

8.2.2 Simptom: Hlajenja/ogrevanja ni mogoče preklopiti

- Ko je na zaslonu prikazano  (preklop pod centraliziranim krmiljenjem), je to znamenje, da je to pomožni uporabniški vmesnik.
- Ko je stikalo za daljinsko preklapljanje med hlajenjem in ogrevanjem nameščeno in je na zaslonu prikazano  (preklop pod centraliziranim krmiljenjem), se to zgodi, ker preklapljanje med hlajenjem in ogrevanjem krmili stikalo na daljinskem krmilniku. Vprašajte prodajalca, kje je nameščeno stikalo daljinskega upravljanja.

8.2.3 Simptom: Delovanje ventilatorja je mogoče, vendar hlajenje in ogrevanje ne delujeta

Takoj zatem, ko vključite napajanje. Mikroročunalnik se pripravlja na delovanje in izvaja preverjanje komunikacij z vsemi notranjimi enotami. Prosimo, da počakate 12 minut (največ), da bo postopek končan.

8.2.4 Simptom: Hitrost ventilatorja ne ustreza nastavitvi

Hitrost ventilatorja se ne spremeni, čeprav pritisnete tipko za nastavljanje hitrosti. Ko med ogrevanjem temperatura prostora doseže nastavljeno temperaturo, se zunanja enota izključi in notranja enota preklopi v delovanje s počasnim ventiliranjem. Tako hladen zrak ne piha naravnost po prisotnih v prostoru. Hitrost ventilatorja se ne bo spremenila, niti ko je druga notranja enota uporabljena za ogrevanje, če pritisnete gumb.

8.2.5 Simptom: Smer ventilatorja ne ustreza nastavitvi

Smer ventilatorja ne ustreza prikazani na uporabniškem vmesniku. Smer ventilatorja se ne spremeni. To se zgodi, ker enoto krmili mikroročunalnik.

8.2.6 Simptom: Iz enote uhaja bela meglica (notranja enota)

- Ko je vlaga med hlajenjem previsoka. Če je notranost notranje enote zelo zapackana, bo temperatura v prostoru neenakomerna. Treba je očistiti notranost notranje enote. Podrobnosti o čiščenju enote vam bo povedal prodajalec. Ta postopek mora izvesti kvalificiran serviser.
- Takoj po hlajenju se delovanje zaustavi in če sta temperatura in vlaga v prostoru nizka. To se zgodi, ker ogreto hladivo v plinastem stanju teče nazaj v notranjo enoto in ustvarja paro.

8.2.7 Simptom: Iz enote uhaja bela meglica (notranja enota, zunanja enota)

Ko sistem preklopi iz načina ogrevanje po odmrzovanju. Vlaga, ki nastane pri odmrzovanju, se spremeni v paro in se sprostí skozi odvod.

8.2.8 Simptom: Uporabniški vmesnik prikazuje "U4" ali "U5" in se zaustavi, vendar se spet zažene po nekaj minutah

To se zgodi, ker uporabniški vmesnik sprejema šum z drugih električnih naprav, ne s klimatske naprave. Šum preprečuje komunikacijo med enotami in jih izklaplja. Delovanje se povzame samodejno, ko šum izgine. Če ponastavite napajanje, bo morda ta napaka izginila.

8.2.9 Simptom: Hrup klimatskih naprav (notranja enota)

- Takoj ko se vključi napajanje, se zasliši zvok "zin". Elektronska ekspanzijska posoda v notranji enoti začne delovati in povzroči zvok. Zvok se bo v kakšni minuti stišal.
- Neprestan tih zvok "šah" se sliši, ko je sistem v načinu hlajenja ali ustavljen. Ko deluje črpalka za odtok (dodatna oprema), se sliši ta zvok.
- Ko se sistem zaustavi po ogrevanju, se sliši zvok "piši -piši". Ta zvok povzroča širjenje in krčenje plastičnih delov, ki ga povzročita temperaturna sprememba.
- Ko je notranja enota zaustavljena, se slišita tiha zvoka "sah" in "koro-koro". Ko druga notranja enota deluje, se sliši ta zvok. Da bi preprečili olju in hladivu, da bi ostala v sistemu, se ves čas pretaka majhna količina hladiva.

8.2.10 Simptom: Hrup klimatskih naprav (Notranja enota, zunanja enota)

- Stalno tiho "sikanje" se sliši, ko je sistem v načinu hlajenja ali odmrzovanje. To je zvok hladilnega plina, ki teče skozi zunanjo in notranjo enoto.
- Sikanje je slišati na začetku ali takoj zatem, ko se zaustavi delovanje ali odmrzovanje. To je zvok hladiva, ki ga povzročita zaustavitev ali sprememba pretoka.

8.2.11 Simptom: Hrup klimatskih naprav (Zunanja enota)

Ko se spremeni zvok hrupa med delovanjem. Ta hrup povzroča sprememba frekvence.

8.2.12 Simptom: Iz enote se pokadi prah

Ko enoto uporabljate prvič po dolgem času. To se zgodi, ker v enoto zaide prah.

8.2.13 Simptom: Enote lahko oddajajo neprijeten vonj

Enota lahko vpije vonj po prostorih, pohištvu, cigaretnem dimu itd. in ga nato spet oddaja.

8.2.14 Simptom: Ventilator zunanje enote se ne vrti

Med delovanjem je hitrost ventilatorja nadzorovana tako, da omogoča optimizirano delovanje.

8.2.15 Simptom: Na zaslonu je prikazano "88"

To se zgodi, takoj ko je vključeno stikalo za glavno napajanje, in pomeni, da uporabniški vmesnik deluje normalno. To se dogaja 1 minuto.

8.2.16 Simptom: Kompressor v zunanji enoti se ne zaustavi po kratkem ogrevanju

To se zgodi zato, da ne bi v kompresorju ostalo hladivo. Enota se bo zaustavila po 5-10 minutah.

8.2.17 Simptom: Notranjost zunanje enote je topla, tudi ko je enota že zaustavljena

To je zato, ker okrov motorne gredi segreva kompresor, da se bo lahko nemoteno zagnal.

8.2.18 Simptom: Ko enoto zaustavite, čutite toplel zrak, ki teče iz nje

V istem sistemu deluje več različnih notranjih enot. Ko deluje druga enota, bo nekaj hladiva vseeno teklo skozi enoto.

9 Premeščanje

Stopite v stik s prodajalcem za odstranjevanje in vnovično nameščanje celotne enote. Premikanje enot zahteva tehnično usposobljenost.

10 Odlaganje

Ta enota uporablja hidrofluorokarbon. Ko želite enoto zavreči, stopite v stik s prodajalcem. Po zakonu je treba zbrati, transportirati in zavreči hladivo v skladu s predpisi o "zbiranju in uničevanju hidrofluorogljikov".



OPOMBA

Sistema nikar NE poskušajte razstaviti sami: razstavljanje sistema, delo s hladivom, oljem in drugimi deli MORA biti izvedeno v skladu z zadevno zakonodajo. Enote je treba obravnavati v specializiranem obratu za ponovno uporabo in reciklažo.

Za monterja

11 O škatli

11.1 O programu **LOOP** BY DAIKIN

LOOP je del Daikinove predanosti k zmanjšanju okoljskega vpliva. Z **LOOP** želimo ustvariti krožno ekonomijo za hladiva. Eno od dejanj, s katerimi želimo to doseči, je vnovična uporaba izčrpanega hladiva v enotah VRV, ki se proizvedejo in porabijo v Evropi. Za več informacij o državah, ki so del pobude, obiščite: <http://www.daikin.eu/loop-by-daikin>.

11.2 Odstranjevanje opreme iz zunanje enote

Prepričajte se, da so vsi dodatki na voljo v enoti.

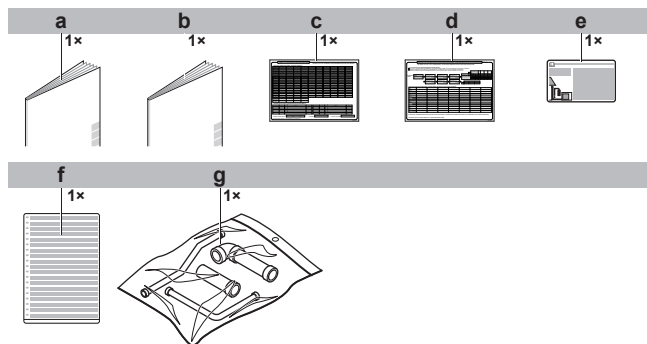

- a Splošni varnostni ukrepi
- b Priročnik za montažo in uporabo
- c Oznaka dodatnega polnjenja hladiva
- d Nalepka z informacijami o montaži
- e Nalepka z informacijo o toplogrednih fluoriranih plinih

- f Večjezična nalepka z informacijo o toplogrednih fluoriranih plinih
- g Vrečka z dodatki za cevi

11.3 Dodatne cevi: Premeri

Dodatne cevi (mm)	HP	Øa	Øb
Cev za hladivo v plinastem stanju	5	25,4	19,1
	8		
	10		
	12		22,2
	14		
	16		
	18		
20	28,6		
18+20 ^(a)		31,8	41,4
Cev za hladivo v tekočem stanju	5	9,5	9,5
	8		
	10		
	12		12,7
	14		
	16		
	18		
20	15,9		

12 O enotah in opsijskih dodatkih

Dodatne cevi (mm)	HP	Øa	Øb
Plinska cev za visoki tlak/ nizki tlak	5	19,1	15,9
	8		
▪ Sprednji priključek	10	19,1	19,1
	12		
	14		
	16		
▪ Spodnji priključek	18	22,2	22,2
	16		
	18		
	20		
			28,6

^(a) Samo v kombinaciji s kompletom za multi-povezavo zunanje enote.

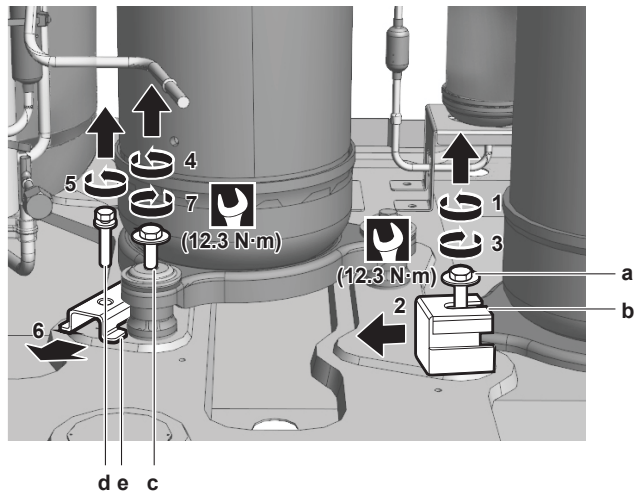

11.4 Da bi odstranili transportno oporo (samo za 14+16 HP)

Transportno oporo za zaščito med transportom je treba odstraniti. Nadaljujte, kot je prikazano na sliki in v spodnjem postopku.

OPOMBA

Če enoto zaženete s pritrjeno transportno oporo, lahko proizvede nenormalne vibracije ali hrup.

- 1 Nekoliko odvijte svornik (a).
- 2 Odstranite transportno oporo (b), kot je prikazano na spodnji sliki.
- 3 Spet zatisnite svornik (a).

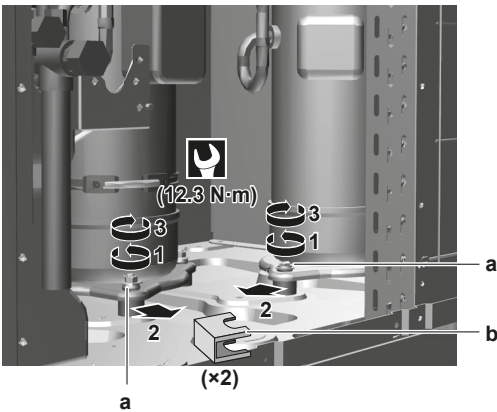

11.5 Da bi odstranili transportno oporo (samo za 18+20 HP)

Transportno oporo za zaščito med transportom je treba odstraniti. Nadaljujte, kot je prikazano na sliki in v spodnjem postopku.

OPOMBA

Če enoto zaženete s pritrjeno transportno oporo, lahko proizvede nenormalne vibracije ali hrup.

- 1 Nekoliko odvijte svornik (a).
- 2 Odstranite transportno oporo (b), kot je prikazano na spodnji sliki.
- 3 Spet zatisnite svornik (a).
- 4 Nekoliko odvijte svornik (c).
- 5 Odstranite svornik (d) transportne opore (e).
- 6 Odstranite transportno oporo (e), kot je prikazano na spodnji sliki.
- 7 Spet zatisnite svornik (c).

12 O enotah in opsijskih dodatkih

12.1 O zunanji enoti

Priročnik za montažo se nanaša na VRV IV s polnim inverterskim pogonom in toplotnim izmenjevalnikom.

Razpoložljivi modeli:

Model	Opis
REYQ8~20	Model s toplotnim izmenjevalnikom za enojno ali multi uporabo
REM5	Model s toplotnim izmenjevalnikom samo za multi uporabo

Odvisno od izbrane zunanje enote morda nekatere funkcije niso na voljo. Na to vas bodo opozarjale navedbe v priročniku za montažo. Nekatere funkcije imajo samo določeni modeli.

Enote so namenjene za zunanjo montažo in za uporabo s toplotno črpalko, vključno z uporabami zrak - zrak in zrak - voda.

Enote imajo (pri posamični rabi) zmogljivost ogrevanja od 25 do 63 kW in zmogljivost hlajenja od 22,4 do 56 kW. Pri multienotah gre zmogljivost ogrevanja do 168 kW in zmogljivost hlajenja do 150 kW.

Zunanja enota je načrtovana tako, da deluje za ogrevanje pri okoljski temperaturi od -20°C WB do 15,5°C WB in za hlajenje pri okoljski temperaturi od -5°C DB do 43°C DB.

12.2 Razpostavitev sistema

INFORMACIJA

Naslednja slika je samo primer in morda NE ustreza v celoti vaši razpostavitvi sistema.

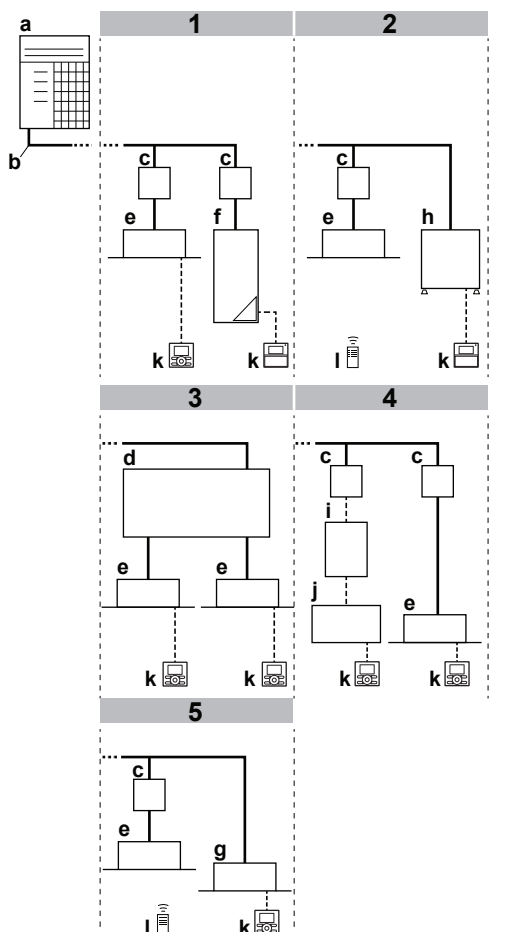

- a Zunanja enota
- b Cevi za hladivo
- c Izbirnik razvoda enote (BS)
- d Izbirnik multi-razvoda enote (BS*)
- e VRV DX notranja enota
- f Nizka temperatura (LT) enota Hydrobox
- g Samo hlajenje VRV notranja enota
- h Visoka temperatura (HT) enota Hydrobox
- i EKEXV(A) komplet
- j Enota za obdelavo zraka (AHU)
- k Uporabniški vmesnik
- l Brežični uporabniški vmesnik

13 Nameščanje enote

13.1 Priprava mesta namestitve

13.1.1 Zahteve za namestitveno mesto za zunanjo enoto

Upošteвайте prostorska navodila. Glejte poglavje "Tehnični podatki".



OPOMIN

Naprava ne sme biti splošno dostopna javnosti. Namestite jo na zavarovano mesto, ki omogoča varen dostop.

Ta enota, tako notranja kot zunanja, je primerna za namestitve v poslovnih in manj zahtevnih industrijskih objektih.



OPOMBA

To je izdelek A-razreda. V domačem okolju lahko povzroči motnje radijskega signala, pri čemer se od uporabnika lahko zahtevajo ustrezni ukrepi za odpravo motenj.

13.1.2 Dodatne zahteve za namestitveno mesto za zunanjo enoto v hladnih predelih



OPOMBA

Ko enota deluje pri nizkih zunanjih temperaturah in visoki vlagi, poskrbite, da boste s pravo opremo naredili odprtine za odtekanje kondenzata enote prehodne.

Pri ogrevanju:

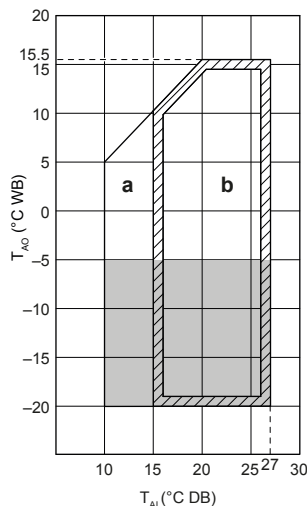

a Razpon ogrevanja

b Razpon delovanja

T_{Ai} Temperatura v prostoru

T_{AO} Okoljska (zunanja) temperatura

Če mora enota delati 5 dni na območju z visoko vlažnostjo (>90%), Daikin priporoča, da namestite dodatni komplet grelnega traku (EKBP012TA ali EKBP020TA), da bodo izpustne odprtine vedno prehodne.

13.2 Odpiranje enote

13.2.1 Da bi odprli zunanjo enoto



NEVARNOST: TVEGANJE SMRTI ZARADI ELEKTRIČNEGA UDARA



NEVARNOST: TVEGANJE ZA OŽGANINE/OPEKLINE

5~12 HP

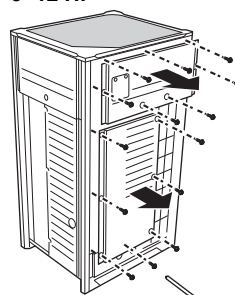

14x ⊕

14~20 HP

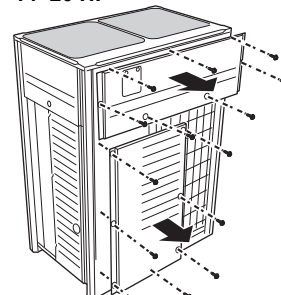

14x ⊕

Ko se sprednji plošči odpreta, lahko dostopate do stikalne omarice. Glejte "13.2.2 Da bi odprli stikalno omarico zunanje enote" [▶ 16].

Za servis mora biti omogočen dostop do gumbov na glavnem tiskanem vezju. Za dostop do gumbov ni treba odpirati pokrova električne omarice s komponentami. Glejte "16.1.3 Da bi dostopali do sestavnih delov nastavitve sistema" [▶ 34].

14 Nameščanje cevi

13.2.2 Da bi odpri stikalno omarico zunanje enote

! OPOMBA

Pri odpiranju pokrova stikalne omarice NE uporabljajte pretirane sile. Prevelika sila lahko povzroči deformiranje pokrova, zaradi česar lahko v omarico vdre voda in povzroči okvaro opreme.

5~12 HP

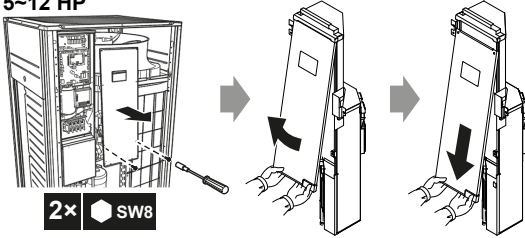

14~20 HP

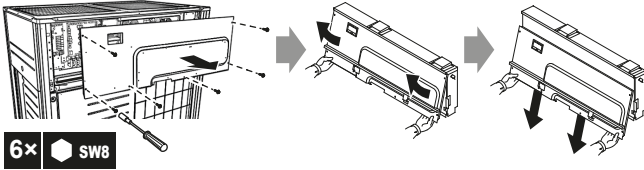

! OPOMBA

Ko zapirate pokrov stikalne omarice, pazite, da se tesnilo na spodnji zadnji strani pokrova NE preščipne in upogne navznoter (glejte spodnjo sliko).

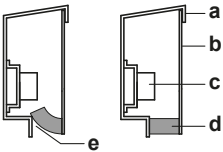

- a Pokrov stikalne omarice
- b Sprednja stran
- c Napajalna priključna sponka
- d Zatesnitveni material
- e Vstopita lahko vlaga in umazanija
- ✗ NI dovoljeno
- ✓ Dovoljeno

13.3 Nameščanje zunanje enote

13.3.1 Da bi pripravili strukturo za montažo

Pazite, da je enota nameščena vodoravno na dovolj trdne temelje, da ne bo povzročala vibracij ali hrupa.

! OPOMBA

- Ko se višina, na kateri mora biti enota nameščena, poveča, ne uporabljajte stojal, da bi podpirali samo vogale.
- Podstavki pod enoto morajo biti široki vsaj 100 mm.

! OPOMBA

- Ko se višina, na kateri mora biti enota nameščena, poveča, ne uporabljajte stojal, da bi podpirali samo vogale.
- Podstavki pod enoto morajo biti široki vsaj 100 mm.

! OPOMBA

Višina temelja mora biti vsaj 150 mm od tal. Na območjih, kjer pade veliko snega, mora biti višina povečana do povprečno pričakovanega nivoja snega, odvisno od mesta in pogojev namestitve.

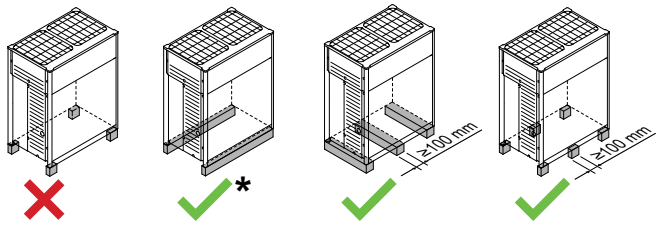

- ✗ NI dovoljeno
- ✓ Dovoljeno (* = prednostna namestitev)

- Prednost ima možnost namestitve na trdnem podolgovatem temelju (jeklen nosilec ali beton). Temelj mora biti večji od območja, označenega s sivo barvo.

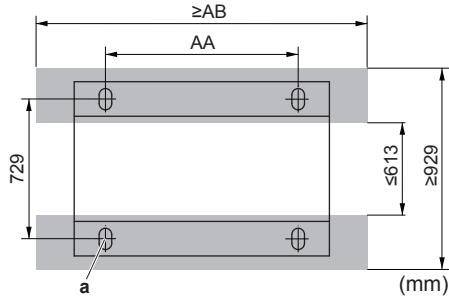

- Minimalni temelji
- a Sidrne točke (4x)

HP	AA	AB
5~12	766	992
14~20	1076	1302

- Enoto pritrdite s štirimi temeljnimi vijaki M12. Najbolje je, da temeljne vijake privijete do višine 20 mm nad površino temelja.

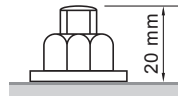

! OPOMBA

- Okoli temeljev pripravite drenažni kanal v katerem se bodo zbirale odpadne vode iz okolice enote. Med ogrevanjem in ko je zunanja temperatura pod ničlo, bo iz enote iztekla voda zmrznila. Če za izteklo vodo ne boste poskrbeli, bo lahko na ledu drselo.
- Ko montirate enoto v korozivno okolje, uporabite matico s plastično podložko (a), da bi zatisnjeni del matice zavarovali pred rjo.

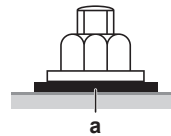

14 Nameščanje cevi

14.1 Priprava cevi za hladivo

14.1.1 Zahteve za cevi za hladivo

! OPOMBA

Hladivo R410A zahteva posebno skrb, da ostane sistem čist, suh in zatesnjen. Tujki (vključno z mineralnimi olji ali vlago) ne smejo vstopiti v sistem.



OPOMBA

Cevi in deli pod tlakom morajo ustrezati delovanju s hladivom. Uporaba fosforne kisline deoksidira brezšivni baker cevi za hladivo.

- Brezšivni baker deoksidira le z uporabo fosforne kisline.
- Tujki v ceveh (vključno z olji za izdelovanje) smejo dosežati največ ≤ 30 mg/10 m.
- Stopnja trdote: uporabite cevi s stopnjo trdote v skladu s premerom cevi, kot je navedeno v spodnji preglednici.

Ø cevi	Stopnja trdote cevne materiala
$\leq 15,9$ mm	O (kaljeno)
$\geq 19,1$ mm	1/2H (poltrdo)

- Vse dolžine cevi in razdalje so bile upoštevane (glejte O dolžini cevi v Referenčnem priročniku za monterje).

14.1.2 Da bi izbrali pravi premer cevi

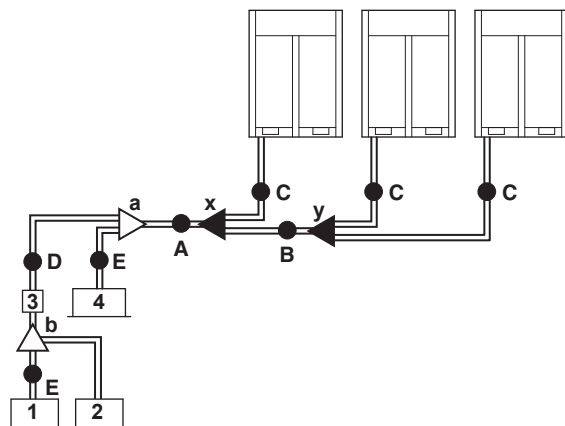

- 1, 2 VRV DX notranja enota
- 3 Izbirnik razvoda enote (BS*)
- 4 Samo hlajenje VRV notranja enota
- A~E Cevi
- a, b Komplet za notranji razvod
- x, y Komplet za priključevanje več zunanjih enot

A, B, C: Cevovod med zunanjo enoto in (prvim) kompletom za razvod hladiva

Izberite iz naslednje tabele v skladu s tipom skupne zmogljivosti zunanje enote, priključene za razvodom.

HP razred	Zunanji premer cevi [mm]		
	Cev za hladivo v tekočem stanju	Sesalna cev za hladivo v plinastem stanju	Plinska cev za visoki tlak/ nizki tlak
5~8	9,5	19,1	15,9
10	9,5	22,2	19,1
12	12,7	28,6	19,1
14~16	12,7	28,6	22,2
18	15,9	28,6	22,2
20~22	15,9	28,6	28,6
24	15,9	34,9	28,6
26~34	19,1	34,9	28,6
36	19,1	41,3	28,6
38~54	19,1	41,3	34,9

D: Cevi med kompleti za razvod hladiva ali komplet za razvod hladiva in enoto BS

Izberite iz naslednje tabele v skladu s tipom skupne zmogljivosti notranje enote, priključene za razvodom. Pazite, da ne bodo priključne cevi večje od cevi za hladivo, izbrane s splošnim sistemom in imenom modela.

Kazalo zmogljivosti notranje enote	Zunanji premer cevi (mm)		
	Cev za hladivo v tekočem stanju	Sesalna cev za hladivo v plinastem stanju	Plinska cev za visoki tlak/ nizki tlak
<150	9,5	15,9	12,7
150 ≤ x < 200		19,1	15,9
200 ≤ x < 290		22,2	19,1
290 ≤ x < 420	12,7	28,6	28,6
420 ≤ x < 640	15,9	34,9	
640 ≤ x < 920	19,1		
≥ 920		41,3	

Primer:

- Zmogljivost v smeri navzdol za E = [kazalo zmogljivosti enote 1]
- Zmogljivost v smeri navzdol za D = [kazalo zmogljivosti enote 1] + [kazalo zmogljivosti enote 2]

E: Cevi med kompletom za razvod hladiva ali enoto BS in notranjo enoto

Premer cevi za neposredno priključevanje na notranjo enoto mora biti enak premeru priključka notranje enote (v primeru notranje enote VRV DX ali omarice Hydrobox).

Kazalo zmogljivosti notranje enote	Zunanji premer cevi (mm)	
	Cev za hladivo v plinastem stanju	Cev za hladivo v tekočem stanju
15~50	12,7	6,4
63~140	15,9	9,5
200	19,1	
250	22,2	

- Če je treba velikost cevi povečati, upoštevajte spodnjo tabelo.

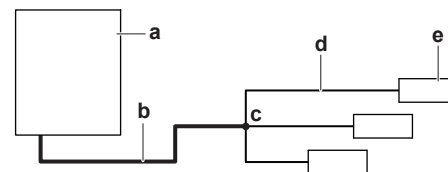

- a Zunanja enota
- b Glavne cevi (povečanje velikosti)
- c Prvi komplet za razvod hladiva
- d Cevi med kompletom za razvod hladiva in notranjo enoto
- e Notranja enota

Velikost navzgor	
HP razred	Zunanji premer cevi za tekočine (mm)
5~8	9,5 → 12,7
10	
12+14	12,7 → 15,9
16	
18~22	15,9 → 19,1
24	
26~34	19,1 → 22,2
36~54	

14 Nameščanje cevi

- Premer cevi za hladivo mora ustrezati veljavni lokalni zakonodaji. Minimalna debelina cevi za cevovod R410A mora ustrezati navedbam v spodnji preglednici.

Cev Ø (mm)	Minimalna debelina t (mm)
6,4/9,5/12,7	0,80
15,9	0,99
19,1/22,2	0,80
28,6	0,99
34,9	1,21
41,3	1,43

- Če cevi z zahtevanim premerom (v palcih) niso na voljo, smete uporabiti tudi cevi z drugačnimi premeri (velikosti v mm), pri čemer upoštevajte naslednje:

- Izberite cevi, ki so najbližje zahtevani velikosti.
- Uporabite primerne prilagojevalnike za prehod s palčnih cevi na milimetrske (iz lokalne dobave).
- Izračun za dodajanje hladiva je treba prilagoditi, kot je omenjeno v "14.4.3 Da bi ugotovili količino potrebnega dodatnega hladiva" [p. 23].

14.1.3 Da bi izbrali komplete za razvod hladiva

Razvodni spoji za razpeljavo hladiva

Za zgled cevovoda glejte "14.1.2 Da bi izbrali pravi premer cevi" [p. 17].

- Pri uporabi razvodnih spojev na prvem razvodu, gledano od zunanje enote, spoje izberite iz naslednje tabele, glede na moč zunanje enote (primer: razvodni spoj a).

HP razred	Komplet za razvod hladiva
8+10	KHRQ23M29T9
12~22	KHRQ23M64T
24~54	KHRQ23M75T

- Za razvodne spoje naslednjih razvodov (primer: razvodni spoj b), izberite primeren model kompleta za razvod glede na skupno moč vseh notranjih enot, priključenih za razvodom hladiva.

Kazalo zmogljivosti notranje enote	Komplet za razvod hladiva
<200	KHRQ23M20T
200≤x<290	KHRQ23M29T9
290≤x<640	KHRQ23M64T
≥640	KHRQ23M75T

- Iz naslednje tabele izberite spoj v skladu s skupno zmogljivostjo vseh notranjih enot, povezanih pod razvodni zbiralnik.

Kazalo zmogljivosti notranje enote	Komplet za razvod hladiva
<200	KHRQ23M29H
200≤x<290	KHRQ23M64H ^(a)
≥640	KHRQ23M75H

^(a) Če je premer cevi nad zbiralno cevjo refnet Ø34,9 mm ali večji, se zahteva KHRQ22M75H.

INFORMACIJA

Na zbiralno cev je mogoče priključiti največ 8 razvodov.

- Kako izbrati komplet za priključevanje več cevi za zunanjo enoto. Izberite iz naslednje tabele v skladu s številom zunanjih enot.

Število zunanjih enot	Ime kompleta za razvod
2	BHFQ23P907
3	BHFQ23P1357

INFORMACIJA

Reduktorji ali T-spoji so iz lokalne dobave.

OPOMBA

Komplete za razvod hladiva je mogoče uporabljati le z R410A.

14.1.4 Več zunanjih enot: Možne postavitve

- Cevi za povezavo zunanjih enot morajo biti usmerjene vodoravno ali nekoliko navzgor, da ne bi v ceveh zastajalo olje.

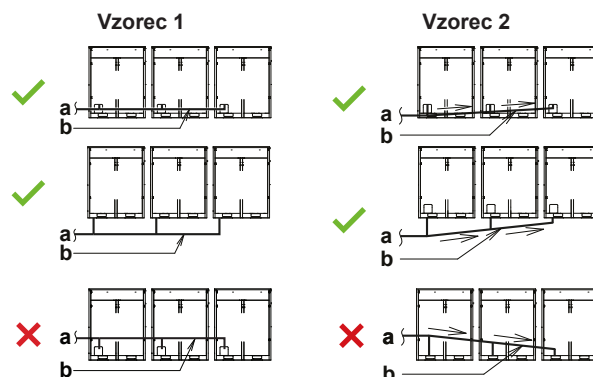

- a V notranjo enoto
- b Cevne povezave med zunanjimi enotami
- NI dovoljeno (ostanki olja v ceveh)
- Dovoljeno

- Da bi se izognili tveganju po zastajanju olja pri skrajni zunanji enoti, vedno povežite zaporni ventil in cevi med zunanjimi enotami, kot je prikazano v možnih zgledih (✓) na spodnji sliki.

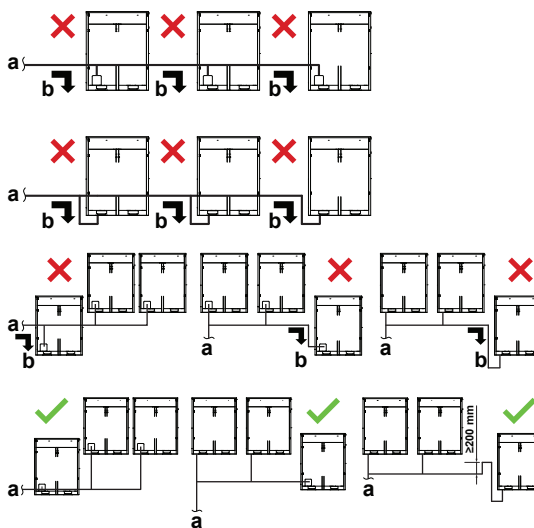
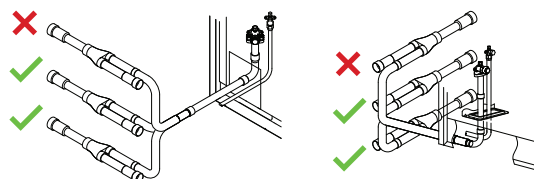

- a V notranjo enoto
- b Olje se zbere v najbolj zunanji enoti, ko se sistem zaustavi
- NI dovoljeno (ostanki olja v ceveh)
- Dovoljeno

- Če dolžina cevi med zunanjimi enotami preseže 2 m, ustvarite dvig za 200 mm ali več na sesalni cevi za plin in cevi za plin za visoki/nizki tlak, s kosom cevi, dolgim 2 m, ki ga vzamete iz kompleta.

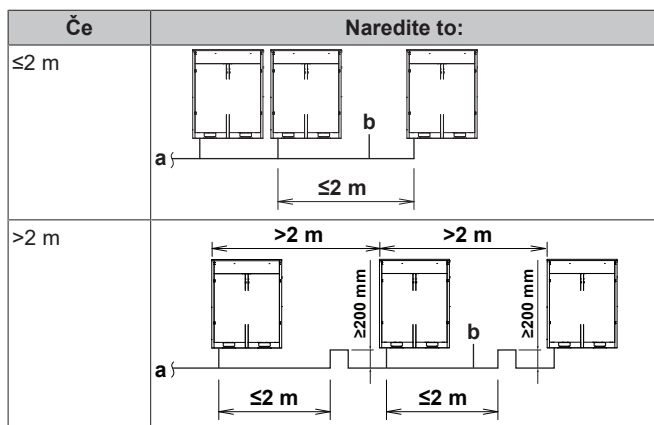

- a V notranjo enoto
b Cevne povezave med zunanji enotami



OPOMBA

Za povezovalne cevi med zunanji enotami med montažo v primeru sistema z več zunanji enotami obstajajo določene omejitve. Namestite v skladu z naslednjimi omejitvami. Zmogljivosti zunanji enot A, B in C morajo izpolnjevati naslednje omejitve: $A \geq B \geq C$.

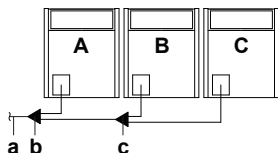

- a Do notranjih enot
b Komplet za priključevanje več cevi za več zunanji enot (prvi razvod)
c Komplet za priključevanje več cevi za več zunanji enot (drugi razvod)

14.2 Povezovanje cevi za hladivo

14.2.1 Da bi usmerili cevi za hladivo

Nameščanje cevi za hladivo je mogoče tako, da sta sprednji ali stranski priključek (ko jo povlečete od spodaj) postavljena, kot je prikazano na spodnji sliki.

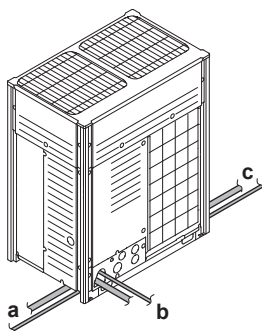

- a Levostranski priključki
b Sprednji priključek
c Desnostranski priključek

Opomba: Za stranske priključke odstranite izbojno odprtino na spodnji plošči, kot je prikazano spodaj:

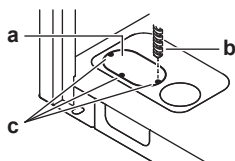

- a Velika izbita odprtina
b Sveder

c Točke vrtnja



OPOMBA

Varnostni ukrepi pri izbijanju odprtin:

- Pazite, da ne bi poškodovali ohišja.
- Ko naredite odprtino, vam priporočamo, da robove pobrusite in jih prebarvate z zaščitno barvo, da ne bi zarjaveli.
- Ko električne kable vlečete skozi nastale odprtine, jih ovijte v zaščitni trak, da jih ne bi poškodovali.

14.2.2 Zaščita pred kontaminacijo

Zatesnite prehodne odprtine za cevi in ožičenje z zatesnitvenim materialom (iz lokalne dobave), sicer se lahko učinkovitost enote zmanjša in v enoto lahko zaidejo manjše živalce.

14.2.3 Da bi odstranili zasukane cevi



OPOZORILO

Plin ali olje, ki ostaneta v zapornem ventilu, lahko odneseta zasukane cevi.

Če teh navodil NE upoštevate pravilno, lahko to povzroči poškodbe lastnine ali osebne poškodbe, kar je lahko v nekaterih okoliščinah tudi zelo resno.

Uporabite naslednji postopek, da odstranite zasukane cevi:

- 1 Pazite, da bodo zaporni ventili popolnoma zaprti.

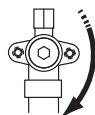

- 2 Priključite enoto za vakuum/izčrpavanje prek zbiralnika na servisni priključek vseh zapornih ventilov.

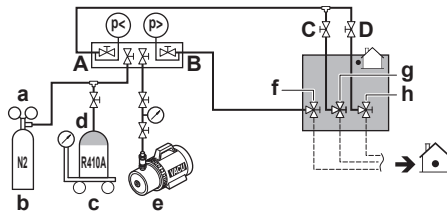

- a Ventil za znižanje tlaka
b Dušik
c Tehnica
d Rezervoar za hladivo R410A (sifonski sistem)
e Vakuumska črpalka
f Zaporni ventil linije za tekočino
g Zaporni ventil plinske linije
h Zaustavitveni ventil plinske cevi pod visokim tlakom/nizkim tlakom
A Ventil A
B Ventil B
C Ventil C
D Ventil D

- 3 Iz zasukane cevi z enoto za izčrpavanje izčrpajte plin in olje.



OPOMIN

Plinov NE spuščajte v ozračje.

- 4 Ko iz zasukane cevi izčrpate plin in olje, polnilno cev odklopite in zaprite servisne priključke.
- 5 Odrežite spodnji del cevi za tekočino in plin ter visokotlačni in nizkotlačni zaporni ventil za plin po črni črti. Uporabite ustrezno orodje (npr. rezalnik za cev).

14 Nameščanje cevi

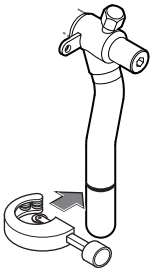

! OPOZORILO



Zasukane cevi NIKOLI ne odstranjajte z varjenjem.
Plin ali olje, ki ostaneta v zapornem ventilu, lahko odneseta zasukane cevi.

- Počakajte, da bo iz cevi odkaplalo vse olje, preden nadaljujete s povezovanjem cevi na licu mesta, če se izčrpavanje ni do konca izvedlo.

14.2.4 Uporaba zapornega ventila in servisnega priključka

Kako ravnati z zapornim ventilom

Upoštevajte naslednje napotke:

- Zaporna ventila za plin in tekočino sta tovarniško zaprta.
- Pazite, da bodo med delovanjem odprti vsi zaporni ventili.
- Na zaporni ventil ne delujte s preveliko silo. To bi lahko polomilo ohišje ventila.

Da bi ga odprli zaporni ventil

Da bi zaprli zaporni ventil

Kako ravnati s pokrovom zapornega ventila

- Pokrov zapornega ventila je zapečaten, kjer je označen s puščico. NE poškodujte ga.
- Po delu z zapornim ventilom obvezno trdno privijte pokrov zapornega ventila, in preverite tesnjenje hladiva. Za navojni moment glejte spodnjo tabelo.

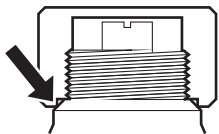

Kako ravnati s servisnim priključkom

- Vedno uporabljajte cev za polnjenje, opremljeno z zatičem za zniževanje tlaka, saj je to servisni priključek za ventil tipa Schrader.
- Po ravnanju s servisnim priključkom pazite, da boste varno zategnili pokrov servisnega priključka. Za navojni moment glejte spodnjo tabelo.
- Preverite, da hladivo ne pušča, ko zatisnete pokrovček servisnega priključka.

Navojni momenti

Velikost zapornega ventila [mm]	Navojni moment [N•m] ^(a)		
	Ohišje ventila	Šestkotni ključ	Servisni priključek
Ø9,5	5~7	4 mm	10,7~14,7
Ø12,7	8~10		
Ø15,9	14~16	6 mm	10,7~14,7
Ø19,1	19~21	8 mm	
Ø25,4			

^(a) Pri odpiranju ali zapiranju.

14.2.5 Priključevanje cevi za hladivo na zunanjo enoto

! OPOMBA

- Pazite, da boste uporabili dobavljene dodatne cevi, ko boste izvajali nameščanje na mestu montaže.
- Pazite, da se ne bodo na mestu montaže položene cevi dotikale drugih cevi, spodnje plošče ali stranske plošče. Še posebno pri spodnjem in stranskem priključku pazite, da boste cevi zaščitili s primerno izolacijo, da ne bi prišle v stik z ohišjem.

Povežite zaporne ventile na cevovod z dodatnimi cevmi, priloženi enoti.

Povezave do razvodov so odgovornost monterja (cevi na licu mesta).

14.2.6 Povezovanje kompleta cevi za povezavo več enot

! OPOMBA

Nepravilna montaža lahko privede do okvar na zunanji enoti.

- Namestite spoje vodoravno tako, da bo nalepka z opozorilom (a), nalepljena na spoj, na zgornji strani.
 - Spoja ne nagibajte za več kot 7,5° (glejte pogled A).
 - Spoja ne nameščajte navpično (glejte pogled B).

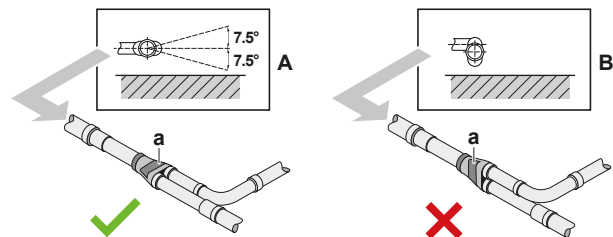

a Nalepka z opozorilom
 X NI dovoljeno
 ✓ Dovoljeno

- Pazite, da bo skupna dolžina cevi, priključena na spoj, popolnoma ravna za več kot 500 mm. Le če je priključena ravna cev daljša od 120 mm, je mogoče zagotoviti raven odsek, daljši od 500 mm.

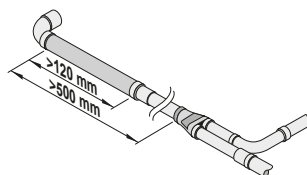

14.2.7 Za priključitev kompleta za razvod hladiva

Za montažo kompleta za razvod hladiva glejte Priročnik za montažo, priložen kompletu.

- Spoj refnet namestite tako, da se razveja vodoravno ali navpično.
- Zbiralna cev refnet namestite tako, da se razveja vodoravno.

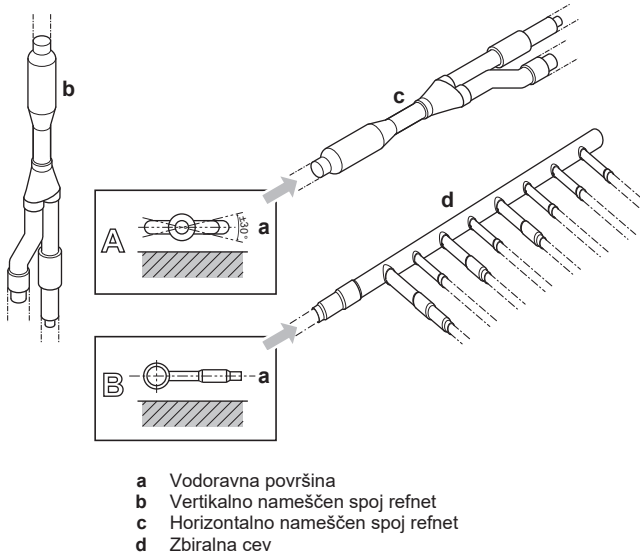

14.3 Preverjanje cevi za hladivo

14.3.1 O preverjanju cevi za hladivo

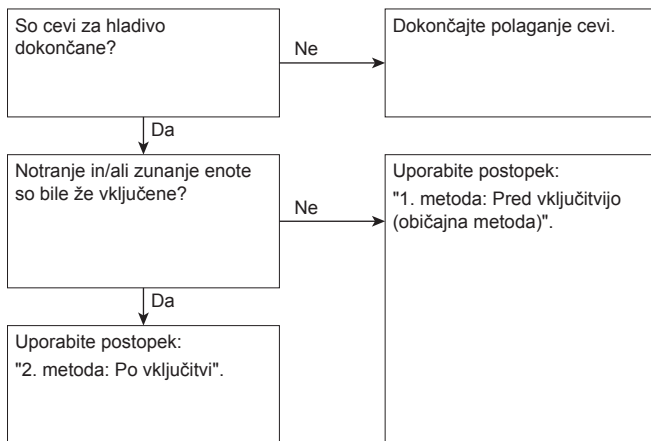

Pomembno je, da so vsi cevovodi za hladivo izvedeni, preden zaženete (zunanje ali notranje) enote. Ko so enote pognane, se bodo inicializirali ekspanzijski ventili. To pomeni, da se bodo ventili zaprli.



OPOMBA

Preizkus tesnosti in vakuumsko sušenje za lokalne cevi in notranje enote je nemogoč, ko so razširitveni ventili namestitve zaprti.

1. metoda: Pred vklopom napajanja

Če sistem še ni pod napajanjem, ni treba posebej paziti pri izvajanju preizkusa tesnosti in vakuumskega sušenja.

2. metoda: Po vključitvi

Če je bil sistem že vklopljen, aktivirajte nastavitev [2-21] (glejte "16.1.4 Da bi dostopali do načina 1 ali 2" [p 34]). Ta nastavitev bo odprla ventile na licu mesta nameščene ekspanzijske posode, da bo zagotovila pot cevi hladiva in mogoče bo izvesti preizkus tesnosti in vakuumsko sušenje.



NEVARNOST: TVEGANJE SMRTI ZARADI ELEKTRIČNEGA UDARA



OPOMBA

Prepričate se, da so vse na zunanjo enoto priključene notranje enote aktivne.



OPOMBA

Počakajte, da nastavite nastavitev [2-21], dokler zunanja enota ne konča inicializacije.

Preizkus tesnosti in vakuumsko sušenje

Preverjanje cevi za hladivo vključuje:

- Preverjanje, ali cevi za hladilno sredstvo kje puščajo.
- Izvedbo vakuumskega sušenja, da bi odstranili vso vlago, zrak ali dušik iz cevi za hladivo.

Če je možno, da je vlaga v ceveh za hladivo (na primer če vanje zaide voda), najprej izvedite postopek vakuumskega sušenja, tako da odstranite vso vlago.

Vsi cevovodi v enoti so tovarniško preverjeni, da ne puščajo.

Preveriti je treba le nameščene cevi za hladivo, ki so nameščene na licu mesta. Zato se prepričajte, da so vsi zaporni ventili trdno zaprti, preden izvedete preizkus tesnosti ali vakuumsko sušenje.



OPOMBA

Prepričajte se, da so vsi (na licu mesta nameščeni) ventili ODPRTI (razen zapornih ventilov zunanje enote), preden začnete preizkus tesnosti in vakuumsko sušenje.

Za več informacij o stanju ventilov glejte "14.3.3 Preverjanje cevi za hladivo: Nastavitve" [p 21].

14.3.2 Preverjanje cevi za hladivo: Splošni napotki

Priključite vakuumsko črpalko prek zbiralnika na servisni priključek vseh zapornih ventilov, da bi povečali učinkovitost (glejte "14.3.3 Preverjanje cevi za hladivo: Nastavitve" [p 21]).



OPOMBA

Uporabite 2-stopenjsko vakuumsko črpalko z nepovratnim ventilom ali elektroventilom, ki lahko sistem izprazni do tlaka na manometru $-100,7 \text{ kPa}$ ($-1,007 \text{ bara}$).



OPOMBA

Prepričajte se, da olje ne teče v nasprotno smer v sistemu, ko črpalka ne deluje.



OPOMBA

Ne čistite zraka s hladivi. Uporabite vakuumsko črpalko, da boste izpraznili napeljavo.

14.3.3 Preverjanje cevi za hladivo: Nastavitve

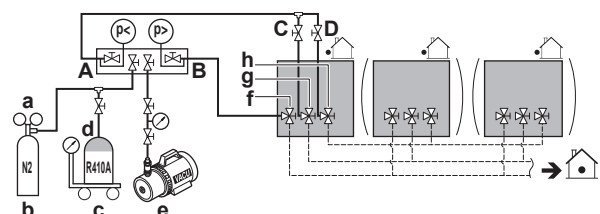

- a Ventil za znižanje tlaka
- b Dušik
- c Tehnica
- d Rezervoar za hladivo R410A (sifonski sistem)
- e Vakuumsko črpalka
- f Zaporni ventil linije za tekočino
- g Zaporni ventil plinske linije
- h Zaustavitveni ventil plinske cevi pod visokim tlakom/nizkim tlakom

14 Nameščanje cevi

- A Ventil A
- B Ventil B
- C Ventil C
- D Ventil D

Ventil	Status
Ventil A	Odpri
Ventil B	Odpri
Ventil C	Odpri
Ventil D	Odpri
Zaporni ventil linije za tekočino	Zapri
Zaporni ventil plinske linije	Zapri
Zaustavitveni ventil plinske cevi pod visokim tlakom/nizkim tlakom	Zapri



OPOMBA

Tudi za vse priključke na notranje enote in vse notranje enote je treba izvesti preizkus tesnosti in vakuumsko sušenje. Pazite, da bodo tudi vsi morebitni (na licu mesta nameščeni) ventili odprti.

Več podrobnosti je v priročniku za nameščanje notranje enote. Preizkus tesnosti in vakuumsko sušenje je treba izvesti, preden je enota pod napajanjem. Če ne, glejte tudi diagram pretoka, ki je bil opisan prej v tem poglavju (glejte "14.3.1 O preverjanju cevi za hladivo" [p 21]).

14.3.4 Da bi izvedli preizkus tesnosti

Tesnost mora ustrezati specifikacijam EN378-2.

Preizkus puščanja vakuumu

- Izpraznite sistem iz tekočinskih in plinskih cevovodov do merilnega tlaka $-100,7$ kPa ($-1,007$ bar) za več kot 2 uri.
- Ko dosežete to vrednost, izključite vakuumsko črpalko in preverite, da se tlak vsaj 1 minuto ne dvigne.
- Če se bo tlak dvignil, se bo v sistemu lahko zadrževala vlaga (glejte vakuumsko sušenje spodaj) ali bo sistem lahko puščal.

Preizkus uhajanja tlaka

- Prekinite vakuum tako, da z dušikom tlak nastavite na minimalen tlak za odčitavanje na merilniku $0,2$ MPa (2 bara). Tlaka na merilni napravi nikoli ne nastavite na maksimalno delovanje tlaka enote, se pravi na $4,0$ MPa (40 barov).
- Preizkusite tesnost z nanašanjem raztopine, ki ustvari mehurčke, na vse povezave cevi.
- Izpustite ves dušik.



OPOMBA

Za preizkus mehurčkov VEDNO uporabite raztopino, ki jo priporoča vaš prodajalec.

NIKOLI ne uporabite vode z milnico:

- Voda z milnico lahko povzroči pokanje sestavnih delov, na primer holandskih prirobnic ali pokrovčkov zaustavitvenih ventilov.
- V vodi z milnico je lahko sol, ki vpija vlago, ki bo zmrznila, ko se bodo cevi ohladile.
- V vodi z milnico je lahko amonijak, ki lahko povzroči rjavenje ali razširjene spoje (med medeninasto holandsko matico in bakreno holandsko matico).

14.3.5 Da bi izvedli vakuumsko sušenje

Da bi odstranili vso vlago iz sistema, nadaljujte, kot sledi:

- Sistem izčrpavajte vsaj 2 uri, da bi dosegli ciljni tlak vakuumu $-100,7$ kPa ($-1,007$ bara) (5 Torr absolutno).

- Preverite, da se ciljni tlak vakuumu ohrani vsaj 1 uro, ko vakuumsko črpalko ugasnete.
- Če v 2 urah ne boste dosegli ciljnega vakuumu ali če ga ne boste zadržali 1 uro, je morda v sistemu preveč vlage. V tem primeru prekinite vakuum tako, da vpihate dušik do tlaka $0,05$ MPa (0,5 bara) in ponavljajte korake od 1 do 3, dokler v sistemu ni več vlage.
- Odvisno od tega, ali želite takoj napolniti hladivo skozi servisni priključek za dolivanje hladiva ali najprej prednapolniti del hladiva skozi servisni priključek za dolivanje hladiva v tekočem stanju, ali takoj odprite zaporne ventile na zunanji enoti, ali pa jih pustite zaprte. Glejte "14.4.2 O dolivanju hladiva" [p 23] za več informacij.

14.3.6 Da bi izolirali cevi za hladivo

Ko končate preizkus tesnosti in vakuumsko sušenje, morate cevi izolirati. Upoštevajte naslednje točke:

- Pazite, da boste popolnoma izolirali povezavne cevi in komplete za razvode.
- Pazite, da boste izolirali cevi za plin in tekočino (za vse enote).
- Uporabite polietilensko peno, odporno na toploto, ki prenese temperature do 70°C za cevi za tekočino in polietilensko peno, ki prenese temperature do 120°C za plinske cevi.
- Ojačajte izolacijo cevi za hladivo v skladu z okoljem montaže.

Temperatura okolja	Vlažnost	Najmanjša debelina
$\leq 30^{\circ}\text{C}$	75% do 80% RH	15 mm
$> 30^{\circ}\text{C}$	$\geq 80\%$ RH	20 mm

- Če obstaja možnost, da bi kondenzat z zapornega ventila kapljal v notranjo enoto skozi reže v izolaciji in cevi, ker je zunanja enota nameščena na višjem položaju kot notranja enota, morate to preprečiti tako, da povezave zatesnite. Glejte spodnjo sliko.

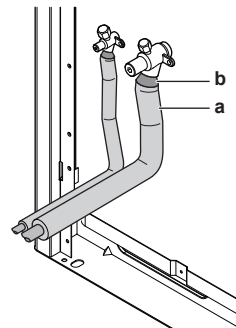

a Izolacijski material
b Kitanje itd.

14.4 Dolivanje hladiva

14.4.1 Varnostni ukrepi pri dolivanju hladiva



OPOZORILO

- Za hladivo uporabljajte SAMO R410A. Druge snovi lahko povzročijo eksplozije in nesreče.
- R410A vsebuje fluorirane toplogredne pline. Njegova vrednost potenciala globalnega segrevanja (GWP) je 2087,5. Teh plinov NE izpuščajte v ozračje.
- Pri točenju hladiva VEDNO uporabljajte zaščitne rokavice in zaščitna očala.



OPOMBA

Če je napajanje nekaterih enot izključeno, polnjenja hladiva ni mogoče pravilno izvesti.

**OPOMBA**

V primeru sistema z več zunanji enotami vključite napajanje na vseh zunanjih enotah.

**OPOMBA**

Napajanje vključite vsaj 6 ur pred zagonom, tako da bo dovolj moči za zagon grelnika okrova motorne gredi in za zaščito kompresorja.

**OPOMBA**

Če je operacija izvedena v 12 minutah, potem ko se zažene notranja in zunanja enota, kompresor ne bo začel delovati, preden bo vzpostavljena pravilna komunikacija med zunanji in notranji enotami.

**OPOMBA**

Pred začetkom polnjenja preverite, ali je prikaz na 7-delnem zaslonu na tiskanem vezju zunanje enote A1P normalen (glejte "16.1.4 Da bi dostopali do načina 1 ali 2" [▶ 34]). Če je prikazana koda okvare, glejte "19.1 Odpravljanje težav na podlagi kod napake" [▶ 39].

**OPOMBA**

Prepričajte se, da so vse povezane notranje enote prepoznane (glejte [1-10] in [1-39] v "16.1.7 Način 1: nadzor nastavitve" [▶ 35]).

**OPOMBA**

Zaprte čelno ploščo, preden se izvede postopek za polnitev hladiva. Čelna plošča ni zaprta, enota ne more pravilno oceniti, ali pravilno deluje ali ne.

**OPOMBA**

V primeru vzdreževanja in če v sistemu (zunanja enota + lokalne cevi + notranje enote) ni več nič hladiva (npr. po izčrpanju hladiva), je treba enoto napolniti z originalno količino hladiva (glejte napisno ploščico na enoti) s predpolnjenjem, preden sprožite funkcijo samodejnega polnjenja.

14.4.2 O dolivanju hladiva

Ko je vakuumsko sušenje končano, lahko začnete dolivati dodatno hladivo.

Obstajata dva načina za dopolnjevanje hladiva.

Način	Glejte
Samodejna polnitev	"14.4.6 Korak 6a: Da bi samodejno dolili hladivo" [▶ 28]
Ročna polnitev	"14.4.7 Korak 6b: Da bi ročno dolili hladivo" [▶ 29]

**INFORMACIJA**

Adding refrigerant using the automatic refrigerant charging function is not possible when Hydrobox units are connected to the system.

Da bi pospešili postopek polnjenja, v primeru večjih sistemov priporočamo, da najprej prednapolnite del hladiva skozi cevovod za tekočino, nato pa nadaljujete z dejanskim samodejnim ali ročnim postopkom. Ta korak je vključen v spodnji postopek (glejte "14.4.5 Da bi dolili hladivo" [▶ 27]). Ta korak je mogoče preskočiti, vendar bo trajalo dlje.

Na voljo je diagram pretoka, v katerem je pregled možnosti in dejanj, ki jih je treba izvesti (glejte "14.4.4 Da bi dolili hladivo: Diagram pretoka" [▶ 25]).

14.4.3 Da bi ugotovili količino potrebnega dodatnega hladiva

**INFORMACIJA**

Za končno prilagoditev polnitve v testnem laboratoriju prosimo, da se obrnete na svojega lokalnega prodajalca.

**OPOMBA**

Količina za polnitev hladiva sistema mora biti manjša od 100 kg. To pomeni, da morate, v primeru, da je izračunana količina za polnitev hladiva enaka ali večja od 95 kg, razdeliti svoj sistem multiplih zunanjih enot na manjše neodvisne sisteme, od katerih vsak vsebuje manj kot 95 kg hladiva. Za tovarniško polnjenje glejte identifikacijsko ploščico.

Formula:

$$R = [(X_1 \times \varnothing 22,2) \times 0,37 + (X_2 \times \varnothing 19,1) \times 0,26 + (X_3 \times \varnothing 15,9) \times 0,18 + (X_4 \times \varnothing 12,7) \times 0,12 + (X_5 \times \varnothing 9,5) \times 0,059 + (X_6 \times \varnothing 6,4) \times 0,022] \times 1,04 + (A+B+C)$$

- R** Potrebna dodatna polnitev hladiva [v kg in zaokrožena na 1 decimalno mesto]
- X₁₋₆** Skupna dolžina [m] cevovoda za tekočino, premer na **Øa**
- A-C** Parametri A-C (glejte spodaj)

**INFORMACIJA**

- V primeru sistema z multi zunanji enotami, dodajte količino polnila, enako vsoti faktorje posamičnih zunanjih enot.
- Ko uporabljate več kot eno enoto BS, dodajte količino polnila, enako vsoti faktorjev posamičnih enot BS.

- **Parameter A:** Če je razmerje skupne zmogljivosti notranje enote (CR)>100%, dolijte še 0,5 kg hladiva na vsako zunanjo enoto.

- **Parameter B:** Faktorji polnitve zunanje enote

Model	Parameter B
REMQ5+REYQ8~12	0 kg
REYQ14	1,3 kg
REYQ16	1,4 kg
REYQ18	4,7 kg
REYQ20	4,8 kg

- **Parameter C:** Faktorji polnitve posamičnih enot BS

Model	Parameter C
BS1Q10	0,05 kg
BS1Q16	0,1 kg
BS1Q25	0,2 kg
BS4Q	0,3 kg
BS6Q	0,4 kg
BS8Q	0,5 kg
BS10Q	0,7 kg
BS12Q	0,8 kg
BS16Q	1,1 kg

Cevi v metričnih merah. Ko uporabljate cevi v metričnih merah, nadomestite faktorje teže v formuli s faktorji v naslednji tabeli:

Cevi v palcih		Cevi v metričnih merah	
Cevi	Faktor teže	Cevi	Faktor teže
Ø6,4 mm	0,022	Ø6 mm	0,018
Ø9,5 mm	0,059	Ø10 mm	0,065
Ø12,7 mm	0,12	Ø12 mm	0,097
Ø15,9 mm	0,18	Ø15 mm	0,16
		Ø16 mm	0,18
Ø19,1 mm	0,26	Ø18 mm	0,24

14 Nameščanje cevi

Cevi v palcih		Cevi v metričnih merah	
Cevi	Faktor teže	Cevi	Faktor teže
Ø22,2 mm	0,37	Ø22 mm	0,35

14.4.4 Da bi dolili hladivo: Diagram pretoka

Za več informacij glejte "14.4.5 Da bi dolili hladivo" [p 27].

Predpolnjenje hladiva

Korak 1
Izračunajte količino za dodatno polnjenje hladiva: R (kg)

Korak 2+3

- Zaprite ventile C, D in A
- Odprite ventil B na liniji za tekočino
- Izvedite količino predpolnjenja: Q (kg)
- Odklopite zbiralnik z linije za plin in z visokotlačne/nizkotlačne linije za plin

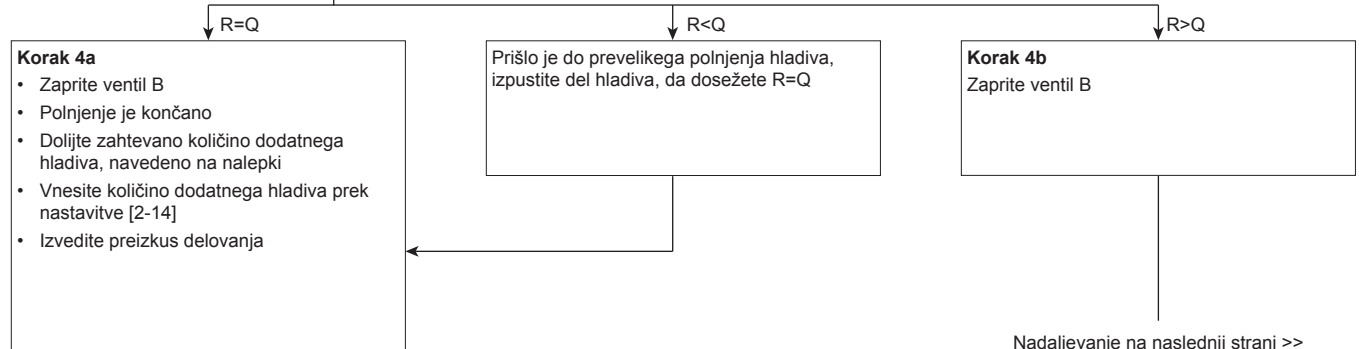
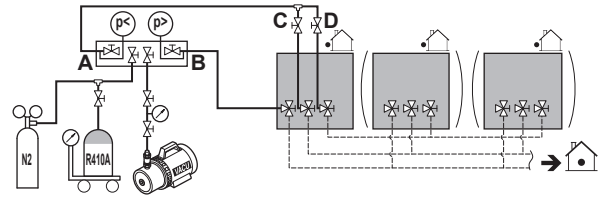

14 Nameščanje cevi

Polnjenje s hladivom

<< Nadaljevanje s prejšnje strani

$R > Q$

Korak 5

- Priključite ventil A na vrata za dolivanje hladiva (d)
- Odprite vse zaporne ventile zunanje enote

Korak 6

Nadaljujte s samodejnim ali ročnim polnjenjem

Samodejno polnjenje

Korak 6a

- 1x pritisnite BS2: "BBB"
- Pritisnite BS2 za več kot 5 sekund "LLL" za izravnavo tlaka

Odvisno od okoljskih pogojev se bo enota odločila, da bo izvedla postopek samodejnega polnjenja hladiva v načinu ogrevanje ali hlajenje.

Nadaljevanje na naslednji strani >>

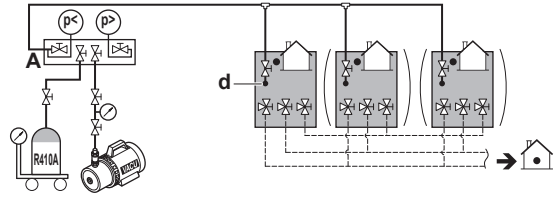

Ročno polnjenje

Korak 6b

Aktivirajte nastavev sistema [2-20]=1
Enota bo začela postopek ročnega polnjenja hladiva.

- Odprite ventil A
- Dolijte preostalo količino hladiva P (kg)
 $R = Q + P$

- Zaprite ventil A
- Pritisnite BS3 za zaustavitev ročnega polnjenja
- Polnjenje je končano
- Dolijte zahtevano količino dodatnega hladiva, navedeno na nalepki
- Vnesite količino dodatnega hladiva prek nastavitve [2-14]
- Izvedite preizkus delovanja

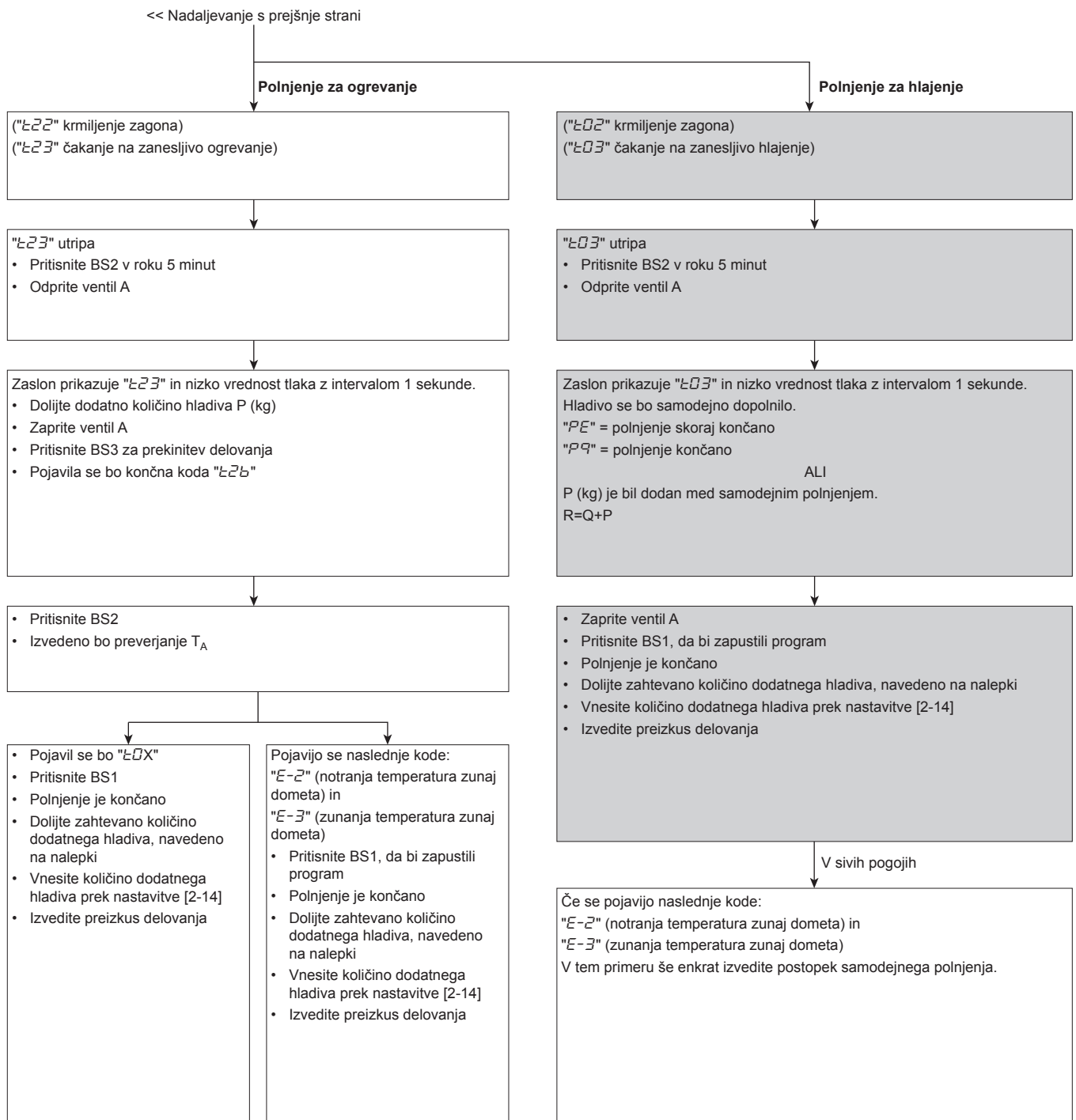

14.4.5 Da bi dolili hladivo

Sledite korakom, ki so opisani spodaj, in upoštevajte, ali želite uporabiti funkcijo za samodejno polnjenje hladiva ali ne.

Predpolnjenje hladiva

- Izračunajte potrebno dodatno količino za polnjenje s formulo, navedeno v "14.4.3 Da bi ugotovili količino potrebnega dodatnega hladiva" [23].
- Prvih 10 kg dodatnega hladiva je mogoče doliti vnaprej, ne da bi zunanja enota delovala:

Če	Naredite to:
Količina dodatnega hladiva je manjša od 10 kg	Izvedite koraka 3~4.
Količina dodatnega hladiva je večja od 10 kg	Izvedite korake 3~6.

- Predpolnjenje je mogoče izvesti brez kompresorja s priključenjem jeklenke s hladivom na servisni priključek na zapornem ventilu za tekočino (odprite ventil B). Prepričajte se, da so vsi ventili zunanje enote, pa tudi ventili A, C in D zaprti.



OPOMBA

Med predpolnjenjem se hladivo polni samo skozi linijo za tekočino. Zaprite ventile C, D in A in odklopite zbiralnik z linije za plin in z visokotlačne/nizkotlačne linije za plin.

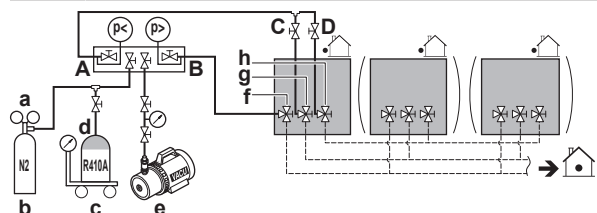

14 Nameščanje cevi

- a Ventil za znižanje tlaka
- b Dušik
- c Tehnica
- d Rezervoar za hladivo R410A (sifonski sistem)
- e Vakuumska črpalka
- f Zaporni ventil linije za tekočino
- g Zaporni ventil plinske linije
- h Zaustavitveni ventil plinske cevi pod visokim tlakom/nizkim tlakom
- A Ventil A
- B Ventil B
- C Ventil C
- D Ventil D

4 Naredite nekaj od naslednjega:

	Če	Potem
4a	Izračunana količina dodatnega hladiva se doseže z zgoraj opisanim postopkom predpolnjenja	Zaprte ventil B in odklopite zbiralnik z linije za tekočino.
4b	Skupne količine hladiva ni bilo mogoče doliti s predpolnjenjem	Zaprte ventil B, odklopite zbiralnik z linije za tekočino in izvedite koraka 5-6.

i INFORMACIJA

Če je bila skupna količina dodatnega hladiva dosežena v koraku 4 (le s predpolnjenjem), zabeležite količino dodanega hladiva na oznako dodatnega polnjenja hladiva, ki je bila dobavljena z enoto in jo pritrdite na zadnjo stran čelne plošče.

Dodatno hladivo dopolnite v sistem prek nastavitve [2-14].

Izvedite preizkusno delovanje, kot je opisano v "17 Začetek uporabe" [38].

Dolivanje hladiva

5 Po predpolnjenju priključite ventil A na priključek za dolivanje hladiva in skozenj dolijte preostanek dodatnega hladiva. Odprite vse zaporne ventile na zunanji enoti. Na tej točki mora ostati ventil A zaprt!

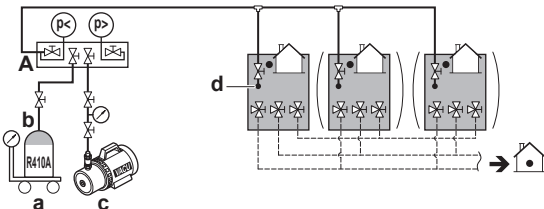

- a Tehnica
- b Rezervoar za hladivo R410A (sifonski sistem)
- c Vakuumska črpalka
- d Priključek za dolivanje hladiva
- A Ventil A

i INFORMACIJA

Za sistem z več zunanji enotami ni nujno, da priključite vse priključke za polnjenje na rezervoar za hladivo.

Dolijte bo ± 22 kg v 1 uri pri zunanji temperaturi 30°C DB ali ± 6 kg pri zunanji temperaturi 0°C DB.

Če morate pohiteti pri postavljanju sistema z več zunanji enotami, priključite rezervoarje za hladivo na vsako zunanjo enoto.

! OPOMBA

- Priključek za dolivanje hladiva je priključen na cevi znotraj enote. Cevi v enoti so tovarniško napolnjene s hladivom, zato bodite pri priključevanju cevi za polnjenje zelo pazljivi.
- Ko dodate hladivo, ne pozabite zapreti pokrov priključka za polnjenje hladiva. Navojni moment za pokrov je od 11,5 do 13,9 N•m.
- Da bi zagotovili enakomerno razporejanje hladiva, lahko kompresor potrebuje ± 10 minut, da bi se zagnal, ko se zažene enota. To ni okvara.

6 Nadaljujte z enim od naslednjih korakov:

6a	"14.4.6 Korak 6a: Da bi samodejno dolili hladivo" [28]
6b	"14.4.7 Korak 6b: Da bi ročno dolili hladivo" [29]

i INFORMACIJA

Po polnjenju hladiva:

- Zabeležite količino dodatnega polnjenja hladiva na nalepko, priloženo enoti, in jo pritrdite na zadnjo stran čelne plošče.
- Dodatno hladivo dopolnite v sistem prek nastavitve [2-14].
- Izvedite preizkusno delovanje, kot je opisano v "17 Začetek uporabe" [38].

14.4.6 Korak 6a: Da bi samodejno dolili hladivo

i INFORMACIJA

Samodejno polnjenje s hladivom ima omejitve, ki so navedene spodaj. Zunaj teh omejitev za sistem ne more delovati funkcija za samodejno polnjenje:

- Zunanja temperatura: 0~43°C DB.
- Temperatura v prostoru: 10~32°C DB.
- Skupna zmogljivost notranjih enot: $\geq 80\%$.

Ko začeta "E-3" ali "E-3" utripati (pripravljen za polnjenje), v roku 5 minut pritisnite BS2. Odprite ventil A. Če ne pritisnete BS2 v roku 5 minut, se bo pojavila koda okvare:

Če	Potem
Ogrevanje	"E-3" bo utripal. Pritisnite BS2, da se postopek začne spet od začetka.
Hlajenje	Pojavila se bo koda napake "F-3". Pritisnite BS1, da bi postopek prekinili, in ga začnite znova.

Preizkus delovanja, vključno s podrobnim pregledom stanja hladiva, je potrebno za uporabo funkcije za zaznavanje puščanja. Za več informacij glejte "17 Začetek uporabe" [38].

Če	Naredite to:
Pojavijo se "E-1", "E-2" ali "E-3"	Pritisnite BS1, da bi dokončali postopek samodejnega polnjenja. Okoljski pogoji so ustrezni za izvedbo preizkusnega delovanja.
Pojavita se "E-2" ali "E-3"	Okoljski pogoji NISO ustrezni za izvedbo preizkusnega delovanja. Pritisnite BS1, da bi dokončali postopek samodejnega polnjenja.

i INFORMACIJA

Če se je med postopkom samodejnega polnjenja hladiva pojavila napaka, se bo enota zaustavila in na zaslonu bo utripala koda "E-3". Pritisnite BS2, da se postopek začne spet od začetka.

i INFORMACIJA

- Ko je med postopkom zaznana okvara ali napaka (npr. v primeru zaprtega zapornega ventila), se pojavi koda okvare. V tem primeru glejte "19.1 Reševanje težav na podlagi kod napak" [p. 39] in okvaro odpravite v skladu z navodili. Ponastavitev okvare lahko izvedete s pritiskom BS1. Postopek je mogoče spet zagnati od "14.4.6 Korak 6a: Da bi samodejno dolili hladivo" [p. 28].
- Prekinitev samodejnega polnjenja hladiva je mogoča s pritiskom BS1. Enota se bo zaustavila in se vrnila v mirovanje.

14.4.7 Korak 6b: Da bi ročno dolili hladivo

i INFORMACIJA

Ročno polnjenje hladiva se bo samodejno zaustavilo po 30 minutah. Če polnjenje ni dokončano po 30 minutah, izvedite dodatno polnjenje hladiva.

i INFORMACIJA

- Ko je med postopkom zaznana okvara ali napaka (npr. v primeru zaprtega zapornega ventila), se pojavi koda okvare. V tem primeru glejte "14.4.8 Kode napake pri dolivanju hladiva" [p. 29] in okvaro odpravite v skladu z navodili. Ponastavitev okvare lahko izvedete s pritiskom BS3. Postopek je mogoče spet zagnati od koraka "14.4.7 Korak 6b: Da bi ročno dolili hladivo" [p. 29].
- Prekinitev ročnega polnjenja hladiva je mogoča s pritiskom BS3. Enota se bo zaustavila in se vrnila v mirovanje.

14.4.8 Kode napake pri dolivanju hladiva

Koda	Vzrok	Rešitev
P2	Nenavadno nizek tlak na sesalni liniji	Takoj zaprite ventil A. Pritisnite BS3 za ponastavitev. Preverite naslednje elemente, preden spet poženete postopek samodejnega polnjenja: <ul style="list-style-type: none"> ▪ Preverite, ali so vsi zaporni ventili na plinskem delu pravilno odprti. ▪ Preverite, ali je ventil cilindra za hladivo odprt. ▪ Preverite, da vstopna in izstopna zračna odprtina na notranji enoti nista zamašeni.
P8	Preprečevanje zamrzovanja notranje enote	Takoj zaprite ventil A. Pritisnite BS3 za ponastavitev. Ponovite postopek samodejnega polnjenja.
E-2	Notranja enota je zunaj temperaturne omejitve za zaznavanje puščanja	Ponovite, ko so okoljske zahteve izpolnjene.
E-3	Zunanja enota je zunaj temperaturne omejitve za zaznavanje puščanja	Ponovite, ko so okoljske zahteve izpolnjene.

Koda	Vzrok	Rešitev
E-5	Prikazuje nameščeno notranjo enoto, ki ni združljiva z zaznavanjem puščanja (npr. enote Hydrobox ...)	Glejte zahteve, da bo mogoče izvesti postopek zaznavanja puščanja.
Druga koda okvare	—	Takoj zaprite ventil A. Potrdite kodo okvare in izvedite ustrezno dejanje "19.1 Odpravljanje težav na podlagi kod napake" [p. 39].

14.4.9 Preverjanja po dolivanju hladiva

- So vsi zaporni ventili odprti?
- Je dodano hladivo zabeleženo na nalepki za dolivanje hladiva?



OPOMBA

Prepričajte se, da boste po (pred-)polnjenju hladiva odprli vse zaporne ventile.

Delovanje z zaprtimi zapornimi ventili bo poškodovalo kompresor.

14.4.10 Pritrjevanje nalepke o fluoriranih toplogrednih plinih

- 1 Nalepko izpolnite na naslednji način:

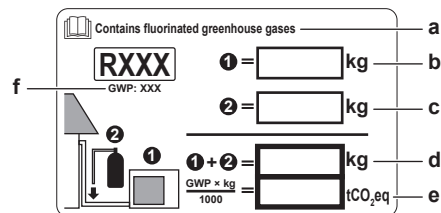

- Če je z enoto dobavljena večjezična nalepka z informacijo o toplogrednih fluoriranih plinih, odlepите del nalepke z ustreznim jezikom in ga nalepite na vrh a.
- Tovarniško polnjenje s hladivom: glejte nazivno ploščico enote
- Natočena dodatna količina hladiva
- Skupno polnjenje hladiva
- Količina toplogrednih fluoriranih plinov** skupnega polnjenja hladiva, izražena v enakovrednih tonah CO₂.
- GWP = potencial globalnega segrevanja



OPOMBA

Zadevna zakonodaja o **toplogrednih fluoriranih plinih** zahteva, da je polnitev hladiva na enoti označena v teži in enakovredni vrednosti CO₂.

Formula za izračun enakovredne vrednosti v tonah CO₂: GWP vrednost hladiva × Skupno polnjenje hladiva [v kg] / 1000

Uporabite omenjeno vrednost GWP na nalepki za dolivanje hladiva.

- 2 Pritrdite nalepko na notranjo stran zunanje enote ob zaporna ventila za plin in tekočino.

15 Električna napeljava



NEVARNOST: TVEGANJE SMRTI ZARADI ELEKTRIČNEGA UDARA

15 Električna napeljava



OPOZORILO

- Vse ožičenje MORA izvesti pooblaščen električar in MORA ustrezati veljavni nacionalni zakonodaji.
- Izdelaite električne priključke na fiksno ožičenje.
- Vsi sestavni deli, pridobljeni lokalno, in vse električne povezave MORAJO biti skladni z veljavno zakonodajo.



OPOZORILO

VEDNO uporabite večžilni kabel za napajanje.



OPOZORILO

Zagotovo preberite oznako z nevarnostjo za električni udar na čelni plošči komunikacijske omarice.

!	<p>EN WARNING: RISK OF ELECTRIC SHOCK. CAN CAUSE INJURY OR DEATH. DISCONNECT ALL REMOTE ELECTRIC POWER SUPPLIES BEFORE SERVICING.</p> <p>FR AVERTISSEMENT: RISQUE DE DÉCHARGE ÉLECTRIQUE. PEUT ENTRAÎNER DES BLESSURES OU LA MORT. COUPEZ TOUTES LES ALIMENTATIONS ÉLECTRIQUES DISTANTES AVANT D'EFFECTUER L'ENTRETIEN.</p> <p>ES ADVERTENCIA: RIESGO DE ELECTROCUCIÓN. PUEDE PROVOCAR LESIONES GRAVES O LA MUERTE. DESCONECTE COMPLETAMENTE TODAS LAS FUENTES REMOTAS DE SUMINISTRO ELÉCTRICO ANTES DE REALIZAR EL MANTENIMIENTO.</p>	!
---	---	---



OPOMBA

Ta naprava je izdelana skladno s 15. členom pravilnika FCC. Delovanje je odvisno od naslednjih dveh pogojev:

- naprava ne sme povzročati škodljivih motenj; in
- naprava mora sprejemati zaznane motnje, vključno z motnjami, ki lahko povzročijo neželeno delovanje.

Ta naprava ustreza tehničnim specifikacije industrije, ki veljajo v Kanadi.

Ta oprema je preizkušena in ugotovljeno je, da ustreza omejitvam razreda B digitalnih naprav, v skladu s 15. členom pravilnika FCC. Te omejitve so zastavljene tako, da omogočajo razumno zaščito pred škodljivimi motnjami v bivalnem prostoru. Naprava ustvarja, uporablja in lahko oddaja radiofrekvenčno energijo. Če ni nameščena in uporabljena v skladu z navodili, lahko povzroči motnje pri radijskih komunikacijah. Vendar ni mogoče zagotoviti, da se takšna interferenca ne bo pojavila v posamezni namestitvi. Če oprema povzroči škodljive motnje na radijskih ali televizijskih sprejemnikih, kar je mogoče ugotoviti z izklopom in vklopom naprave, uporabnika prosimo, naj poskusi težavo odpraviti na enega od naslednjih načinov:

- Tako da sprejemno anteno usmeri drugam ali jo postavi na drugo mesto.
- Tako da poveča razdaljo med opremo in sprejemnikom.
- Tako da priključi opremo v vtičnico, ki je na drugem tokokrogu, ne na istem, v katerega je priključen sprejemnik.
- Tako da se posvetuje s prodajalcem ali z izkušenim radijskim/televizijskim tehnikom in ju zaprosi za pomoč.

FCC odgovorni pogodbenik je podjetje AHT Cooling Systems USA, Inc.

Naslov: 7058 Weber Blvd, Ladson, SC 29456

Telefonska številka: 843-767-6855

Oprema ustreza omejitvam FCC sevanja. Da bi zagotovili skladnost, mora biti človek od antene oddaljen več kot 20 cm med normalnim delovanjem. Spremembe ali modifikacije, ki jih ni izrecno odobrila odgovorna oseba, lahko razveljavijo uporabnikova pooblastila za uporabo opreme.



OPOMBA

Razdalja med visokonapetostnimi in nizkonapetostnimi kablji mora biti vsaj 50 mm.



OPOMBA

To je izdelek A-razreda. V domačem okolju lahko povzroči motnje radijskega signala, pri čemer se od uporabnika lahko zahtevajo ustrezni ukrepi za odpravo motenj.

15.1 O električni skladnosti

Ta oprema je usklajena z:

- EN/IEC 61000-3-11**, če je impedanca sistema Z_{sys} večja ali enaka Z_{max} na vmesniški točki med napajanjem uporabnika in javnim sistemom.
 - EN/IEC 61000-3-11 = Evropski/mednarodni tehnični standardi, ki predpisujejo omejitve za sprememinjanje napetosti, valovanje napetosti in utripanje v javnih nizkonapetostnih omrežjih z nazivnim tokom ≤ 75 A.
 - Monter ali uporabnik opreme mora zagotoviti, če je to potrebno s posvetom z operaterjem distribucijskega omrežja, da je oprema priključena na napajanje z impedanco sistema Z_{sys} , večjo ali enako Z_{max} .
- EN/IEC 61000-3-12**, če je moč kratkega stika S_{sc} večja ali enaka minimalni vrednosti S_{sc} na vmesniški točki med napajanjem uporabnika in javnim sistemom.
 - EN/IEC 61000-3-12 = Evropski/mednarodni tehnični standard, ki predpisuje omejitve za harmonične tokove, proizvedene z opremo, povezano v javna nizkonapetostna omrežja z vhodnim tokom, >16 A in ≤ 75 A na fazo.
 - Monter ali uporabnik opreme mora zagotoviti, če je to potrebno s posvetom z operaterjem distribucijskega omrežja, da je oprema priključena na napajanje z močjo kratkega stika S_{sc} , večjo ali enako minimalni S_{sc} vrednosti.

Enojna zunanja enota

Model	$Z_{max}(\Omega)$	Minimalna vrednost S_{sc} (kVA)
REMQ5	—	2893
REYQ8	—	2893
REYQ10	—	3954
REYQ12	—	4313
REYQ14	—	4852
REYQ16	—	5391
REYQ18	—	6289
REYQ20	—	7009

Več zunanjih enot

Model	$Z_{max}(\Omega)$	Minimalna vrednost S_{sc} (kVA)
REYQ10	—	5786
REYQ13	—	5786
REYQ16	—	5786
REYQ18	—	6846
REYQ20	—	7206
REYQ22	—	8266
REYQ24	—	8284
REYQ26	—	9165
REYQ28	—	9704
REYQ30	—	10602
REYQ32	—	10781
REYQ34	—	11680
REYQ36	—	12399
REYQ38	—	13495

Več zunanjih enot		
Model	$Z_{max}(\Omega)$	Minimalna vrednost S_{sc} (kVA)
REYQ40	—	14556
REYQ42	—	14735
REYQ44	—	15094
REYQ46	—	15634
REYQ48	—	16172
REYQ50	—	17071
REYQ52	—	17969
REYQ54	—	18868



INFORMACIJA

Multienote so standardna kombinacija.

15.2 Zahteve varnostne naprave

Napajanje mora biti zaščiteno z ustreznimi varovalnimi napravami, npr. glavnim stikalom, počasno varovalko na vsaki fazi in odklopnikom za uhajanje ozemljitvenega toka v skladu z veljavno zakonodajo.

Za standardne kombinacije

Izbiranje in preseki ožičenja morajo biti izbrani v skladu z veljavno zakonodajo in na podlagi informacij v spodnji tabeli.

Enojna zunanja enota		
Model	Minimalna amperska zmogljivost vezja	Priporočene varovalke
REMQ5	16,1 A	20 A
REYQ8	16,1 A	20 A
REYQ10	22,0 A	25 A
REYQ12	24,0 A	32 A
REYQ14	27,0 A	32 A
REYQ16	31,0 A	40 A
REYQ18	35,0 A	40 A
REYQ20	39,0 A	50 A

Za vse modele:

- Faza in frekvenca: 3N~ 50 Hz
- Napetost: 380~415 V
- Del linije za prenos: 0,75~1,25 mm², maksimalna dolžina je 1000 m. Če skupna dolžina povezovalnega ožičenja presega te omejitve, lahko pride do napak pri komunikaciji.

Za nestandardne kombinacije

Izračun priporočene zmogljivosti varovalke.

Formula	Izračunajte tako: seštejte minimalne ampere v tokokrogu za vsako enoto (v skladu z zgornjo tabelo), rezultat pomnožite z 1,1 in izberite naslednjo višjo priporočeno zmogljivost varovalke.
---------	---

Zgled	<p>Kombiniranje REYQ30 z uporabo REYQ8, REYQ10 in REYQ12.</p> <ul style="list-style-type: none"> Minimalna amperska zmogljivost vezja za REYQ8=16,1 A Minimalna amperska zmogljivost vezja za REYQ10=22,0 A Minimalna amperska zmogljivost vezja za REYQ12=24,0 A <p>V skladu s tem je v tokokrogu v REYQ30 amperov najmanj =16,1+22,0+24,0=62,1 A</p> <p>Zgornji rezultat zmnožite z 1,1: (62,1 A×1,1)=68,3 A, kar pomeni, da je priporočena zmogljivost varovalke 80 A.</p>
-------	---



OPOMBA

Kadar uporabljate odklopnike na preostali (diferenčni) tok, obvezno uporabite hitre odklopnike z nazivnim preostalim tokom 300 mA.

15.3 Zunanje ožičenje: Pregled

Zunanje ožičenje na licu mesta sestoji iz:

- napajanje (vključno z ozemljitvijo),
- Povezovalno ožičenje med komunikacijsko omarico in zunanjo enoto,
- povezovalno ožičenje RS-485 med komunikacijsko omarico in nadzornim sistemom.

Primer:



INFORMACIJA

Naslednja slika je samo primer in morda NE ustreza v celoti vaši razporeditvi sistema.

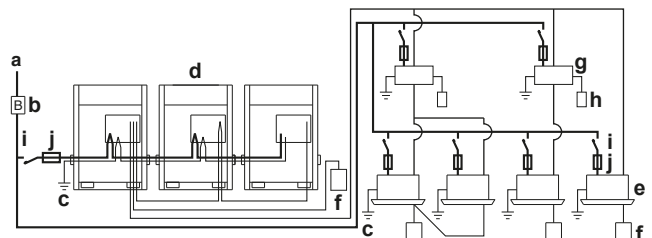

- a Napajanje na mestu montaže (z odklopnikom za uhajanje ozemljitvenega toka)
 - b Glavno stikalo
 - c Ozemljitev
 - d Zunanja enota
 - e Notranja enota
 - f Uporabniški vmesnik
 - g Enota BS
 - h Izbirnik hlajenje/gretje
 - i Prekinjalo vezja
 - j Varovalka
- Napajalni kabel 3N~ 50 Hz
 Napajalni kabel 1~ 50 Hz
 Ozemljitveni vodnik

15.4 Da bi usmerili in pritrdili ožičenje prenosa

Povezovalno ožičenje je mogoče usmeriti le skozi sprednjo stranico. Pritrdite ga v zgornjo namestitveno odprtino.

15 Električna napeljava

5~12 HP

14~20 HP

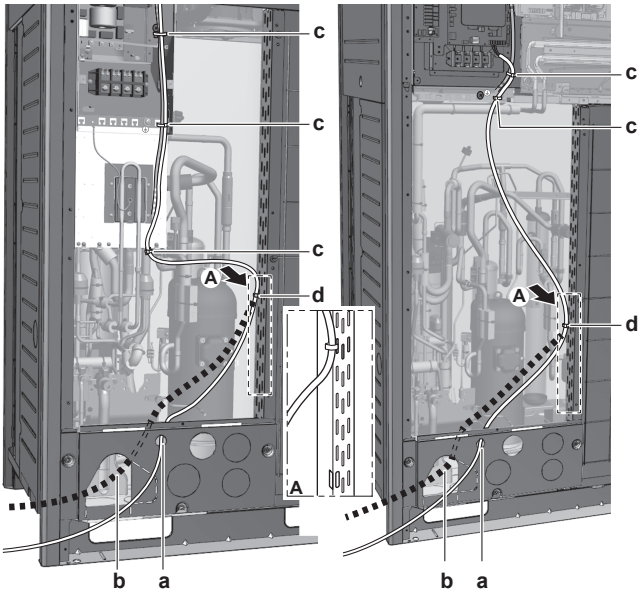

- a Povezovalno ožičenje (možnost 1)^(a)
- b Povezovalno ožičenje (možnost 2)^(a)
- c Kabelska vezica. Pritrdite na tovarniško nameščeno nizkonapetostno ožičenje.
- ^(a) Izbojno odprtino je treba odstraniti. Zaprite luknjo, da ne bi skožnjvo vstopale male živali ali umazanija.

5~12 HP

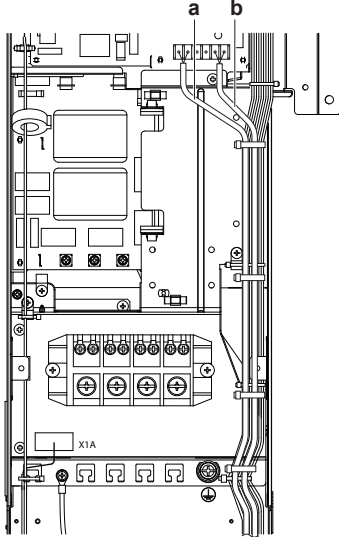

14~20 HP

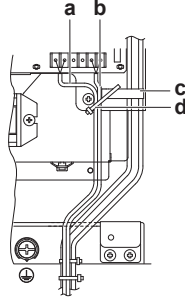

Pritrdite na označeni plastični nosilec s pritrdilnim materialom iz lokalne dobave.

- a Ožičenje med enotami (notranja-zunanja) (F1/F2 levo)
- b Notranje povezovalno ožičenje (Q1/Q2)
- c Plastični nosilec
- d Objemke iz lokalne dobave

15.5 Za bi povezali povezovalno ožičenje

Ožičenje notranjih enot mora biti priključeno na priključke F1/F2 (In-Out) na plošči s tiskanim vezjem na zunanji enoti.

Zahteve za povezavo notranja-zunanja	
Napetost	220~240 V
Frekvenca	50 Hz

Zahteve za povezavo notranja-zunanja	
Presek vodnika	Uporabljajte samo vodnike, ki so v skladu s harmoniziranimi standardi, imajo dvojno izolacijo in so primerni za uporabljeno napetost
	2-žilni kabel (oklopni med zunanjo in enoto BS)
	0,75 do 1,25 mm ²

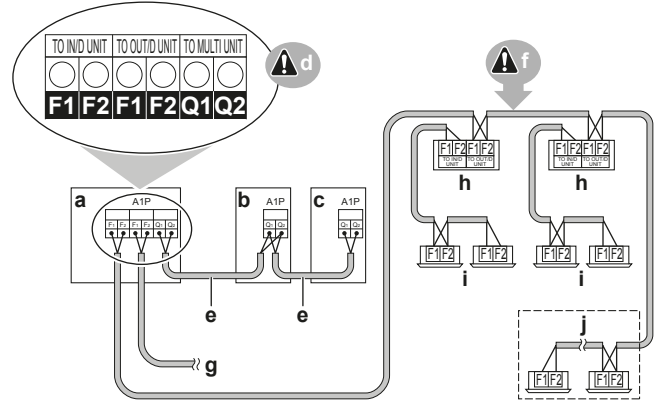

- a Enota A (glavna zunanja enota)
- b Enota B (pomožna zunanja enota)
- c Enota C (pomožna zunanja enota)
- d Tiskano vezje zunanje enote (A1P)
- e Vmesne povezave glavna/pomožna (Q1/Q2)
- f Vmesne povezave zunanja/notranja (F1/F2)
- g Vmesne povezave med zunanjo enoto/drugim sistemom (F1/F2)
- h Enota BS
- i Notranja enota
- j Samo hlajenje VRV z notranjo enoto / samo ogrevanje z enoto Hydrobox

i INFORMACIJA

Enote iz serije U delijo isti tokokrog hladiva z enotami iz serije T. Vendar pa je električno mogoče enote serij U in T povezati prek F1/F2.

- Kabli za električno povezavo enot med zunanji enotami in istim cevničnim sistemom morajo biti priključeni na priključno sponko Q1/Q2 (Out Multi). Povezovanje kablov na priključne sponke F1/F2 povzroči okvaro sistema.
- Ožičenje za druge sisteme mora biti priključeno na priključne sponke F1/F2 (Out-Out) na plošči s tiskanim vezjem v zunanji enoti, na katero so priključeni kabli za električno povezavo notranjih enot.
- Osnovna enota je zunanja enota, na katero so priključeni kabli za električno povezavo notranjih enot.

Navojni moment za končne vijake ožičenja vmesnih povezav:

Velikost vijaka	Navojni moment [N·m]
M3,5 (A1P)	0,8~0,96

15.6 Da bi dokončali povezovalno ožičenje

Po nameščanju povezovalnega ožičenja kable ovijte skupaj z lokalnimi cevmi za hladivo s trakom za zaključevanje, kot prikazuje spodnja ilustracija.

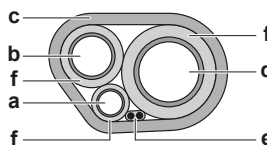

- a Cev za hladivo v tekočem stanju
- b Cev za hladivo v plinastem stanju
- c Ovojni trak
- d Plinska cev za visoki tlak/nizki tlak (če se uporablja)

- e Kabel za medsebojno povezavo (F1/F2)
f Izolator

15.7 Da bi usmerili in pritrdili napajalni kabel

Napajalne kable je mogoče usmeriti od spredaj ali z leve. Pritrdite ga v spodnjo namestitveno odprtino.

5~12 HP

14~20 HP

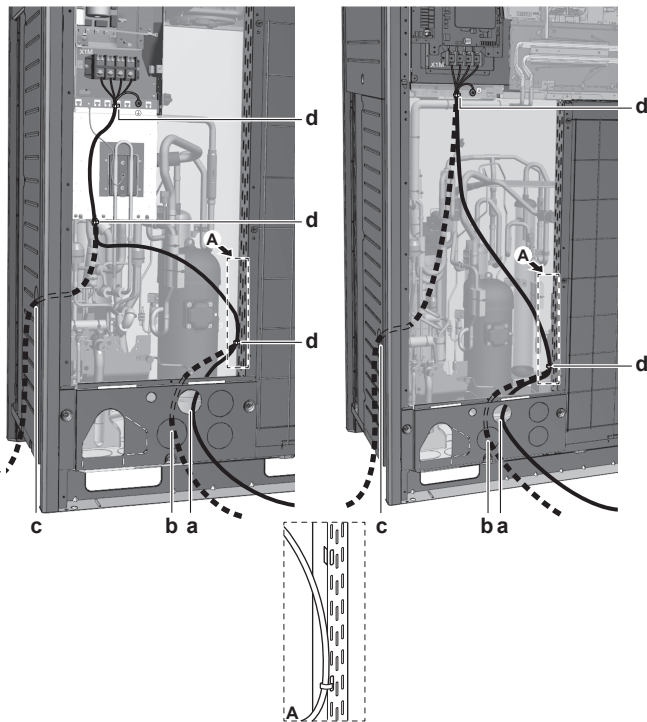

- a Električno napajanje (možnost 1)^(a)
b Električno napajanje (možnost 2)^(a)
c Električno napajanje (možnost 3)^(a). Uporabite vodilno odprtino.
d Kableska vezica

(a) Izbojno odprtino je treba odstraniti. Zaprite luknjo, da ne bi skozi vstopale male živali ali umazanija.

15.8 Da bi povezali napajalni kabel

Napajalni kabel MORA biti pripet na nosilec s sponkskim materialom iz lokalne dobave, da bi preprečili vpliv zunanje sile na priključno sponko. Zeleno-rumeno črtasto žico uporabljajte IZKLJUČNO za ozemljitev.

5~12 HP

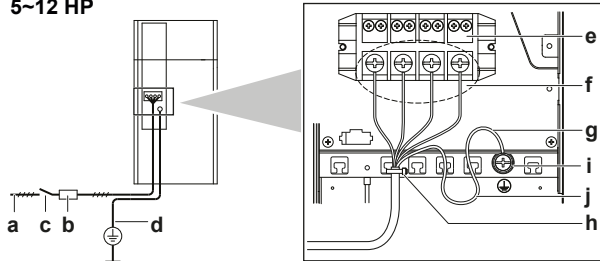

14~20 HP

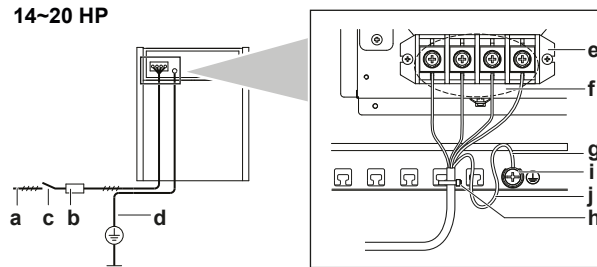

- a Električno napajanje (380~415 V - 3N~ 50 Hz)
b Varovalka
c Odklopnik za uhajanje ozemljitvenega toka
d Ozemljitveni vodnik
e Napajalna priključna sponka
f Povežite vse napajalne kable: RED na L1, WHT na L2, BLK na L3 in BLU na N
g Ozemljitveni vodnik (GRN/YLW)
h Kableska vezica
i Konkavna podložka
j Ko priključujete ozemljitev, vam priporočamo, da naredite navitje.

Več zunanjih enot

Da bi povezali napajanje za več zunanjih enot, je treba uporabiti kabelski čeveljček z ušescem. Golega kabla ne smete uporabiti.

V tem primeru je treba odstraniti podložko obročka, ki je privzeto nameščena.

Pritrdite oba kabla na priključek napajanja, kot je prikazano spodaj:

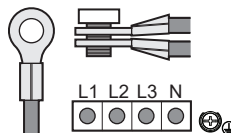

15.9 Da bi preverili upornost izolacije kompresorja



OPOMBA

Če po namestitvi se hladivo zbira v kompresorju in izolacijski upor nad poli lahko pade, a če je vsaj 1 MΩ, se enota ne bo pokvarila.

- Ko merite izolacijo, uporabite 500 V megapreizkuševalnik.
- NE uporabljajte megapreizkuševalnikov za nizkonapetostna vezja.

1 Izmerite izolacijski upor nad poli.

Če	Naredite to:
$\geq 1 \text{ M}\Omega$	Izolacijski upor je v redu. Postopek je končan.
$< 1 \text{ M}\Omega$	Izolacijski upor ni v redu. Pojdite na naslednji korak.

2 Vključite napajanje in jo pustite vključeno 6 ur.

Rezultat: Kompresor se bo segrel in hladivo v kompresorju bo izhlapelo.

3 Še enkrat izmerite izolacijski upor.

16 Konfiguracija



NEVARNOST: TVEGANJE SMRTI ZARADI ELEKTRIČNEGA UDARA



INFORMACIJA

Pomembno je, da monter prebere vse informacije iz tega poglavja in da sistem nato ustrezno nastavi.

16 Konfiguracija

16.1 Izvedba nastavitve sistema

16.1.1 O izvedbi nastavitve sistema

Da bi nadaljevali konfiguracijo sistema VRV IV s toplotnim izmenjevalnikom, je treba vnesti nekaj nastavitve na krmilni plošči enote. V tem poglavju bomo opisali, kako je mogoč ročni vnos z gumbi na tiskanem vezju, ter kako brati povratne informacije s 7-segmentnih zaslonov.

Nastavitve se izvedejo na glavni zunanji enoti.

Poleg tega, da je mogoče vnesti nastavitve, je mogoče tudi potrditi trenutno nastavljen parametre delovanja enote.

Gumbi

Posebna dejanja (samodejna polnitev hladiva, preizkusno delovanje itd.) in nastavitve sistema (delovanje na zahtevo, zmanjšanje hrupa itd.) se izvedejo s pritiskom na gumb.

Glejte tudi:

- "16.1.2 Nastavitve sistema za sestavne dele" [p 34]
- "16.1.3 Da bi dostopali do sestavnih delov nastavitve sistema" [p 34]

Konfigurator osebnega računalnika

Za sistem VRV IV s toplotnim izmenjevalnikom je mogoče več nastavitve izvesti prek računalniškega vmesnika (za to je potreben dodatek EKPCAB*). Monter lahko konfiguracijo pripravi (vnaprej) računalniško in jo nato prenese v sistem.

Način 1 in 2

Način	Opis
Način 1 (nadzor nastavitve)	Način 1 je mogoče uporabljati za nadzor trenutnega stanja zunanje enote. Nadzorovati je mogoče tudi nekatere vsebine polj.
Način 2 (nastavitve sistema)	Način 2 se uporablja za spremembo nastavitve sistema. Mogoče si je ogledati trenutne vrednosti nastavitve sistema in jih spremeniti. Na splošno se lahko normalno delovanje nadaljuje brez posebnih posegov po spreminjanju nastavitve sistema. Nekatere nastavitve sistema se uporabljajo za posebno delovanje (npr. enkratno delovanje izčrpanja/vakuumskega izsesavanja, ročno dodajanje hladiva itd.). V takem primeru je treba prekiniti posebno delovanje, preden je mogoče spet zagnati običajno delovanje. To bo navedeno v spodnjih razlagah.

Glejte tudi:

- "16.1.4 Da bi dostopali do načina 1 ali 2" [p 34]
- "16.1.5 Da bi uporabili način 1" [p 35]
- "16.1.6 Da bi uporabili način 2" [p 35]
- "16.1.7 Način 1: nadzor nastavitve" [p 35]
- "16.1.8 Način 2: nastavitve sistema" [p 36]

16.1.2 Nastavitve sistema za sestavne dele

Mesto 7-segmentnih zaslonov, gumbov in stikal DIP:

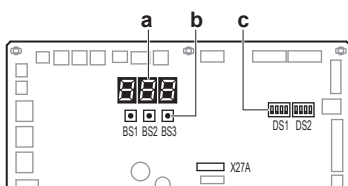

BS1 MODE: za spreminjanje načina delovanja
BS2 SET: za lokalne nastavitve

BS3 VRNITEV: za lokalne nastavitve
DS1, DS2 DIP-stikala
a 7-delni zasloni
b Potisni gumbi
c DIP-stikala

16.1.3 Da bi dostopali do sestavnih delov nastavitve sistema

Ni treba odpreti celotne stikalne omarice, da bi dostopali do gumbov na tiskanem vezju ali prebrali 7-segmentni zaslon(-e).

Za dostop lahko odstranite inšpekcijski pokrov s čelne plošče (glejte sliko). Zdaj lahko odprete inšpekcijski pokrov čelne plošče stikalne omarice (glejte sliko). Vidite lahko tri gumb in tri 7-segmentne zaslon in stikala DIP.

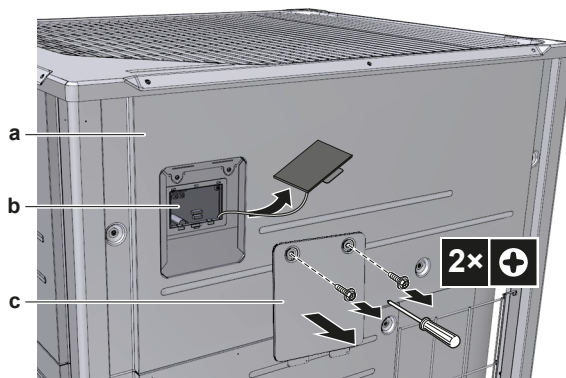

a Čelna plošča
b Glavno tiskano vezje s tremi 7-delnimi zasloni in tremi potisnimi gumbi
c Servisni pokrov stikalne omarice

Stikala premikajte z izolirano paličico (na primer zaprtim kemičnim svinčnikom), da se ne bi dotikali delov pod napetostjo.

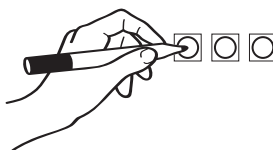

Ko delo končate, nikar ne pozabite spet pritrditi inšpekcijskega pokrova stikalne omarice ter inšpekcijskega pokrova čelne plošče. Med delovanjem enote mora biti čelna plošča enote pritrdjena. Nastavitve lahko izvedete skozi odprtino za pregledovanje.



OPOMBA

Prepričajte se, da so vse zunanje plošče, razen servisnega pokrova na stikalni omarici, med delom zaprte.

Trdno zaprite pokrov stikalne omarice, preden vključite napajanje.

16.1.4 Da bi dostopali do načina 1 ali 2

Inicializacija: privzeta situacija



OPOMBA

Napajanje vključite vsaj 6 ur pred zagonom, tako da bo dovolj moči za zagon grelnika okrova motorne gredi in za zaščito kompresorja.

Vključite napajanje zunanje in notranjih enot. Ko je komunikacija med notranjimi in zunanji enotami vzpostavljena in normalno poteka, bo stanje 7-segmentnega zaslona prikazano, kot je videti spodaj (privzete tovarniške nastavitve).

Stopnja	Zaslon
Ko vključite napajanje: utripa, kot je prikazano. Najprej preveri, ali je izvedeno napajanje (8~10 min).	

Stopnja	Zaslon
Ko ni težav: sveti, kot je prikazano (1~2 min).	
Pripravljen na delovanje: prazen zaslon, kot je prikazano.	

- Izključeno
- Utripa
- Vključeno

V primeru okvare se na uporabniškem vmesniku notranje enote in na 7-segmentnem zaslonu zunanje enote prikaže koda napake. Kodo okvare razrešite v skladu z navodili. Najprej je treba preveriti komunikacijsko ožičenje.

Dostop

BS1 se uporablja, da bi preklopili med privzeto situacijo, načinom 1 in načinom 2.

Dostop	Dejanje
Privzeta situacija	
Način 1	<ul style="list-style-type: none"> Enkrat pritisnite BS1. Indikacija na 7-delnem zaslonu se spremeni v: <ul style="list-style-type: none"> Še enkrat pritisnite BS1, da se vrnete na privzeto situacijo.
Način 2	<ul style="list-style-type: none"> Pritisnite BS1 za vsaj pet sekund. Indikacija na 7-delnem zaslonu se spremeni v: <ul style="list-style-type: none"> Še enkrat (na kratko) pritisnite BS1, da se vrnete na privzeto situacijo.



INFORMACIJA

Če se sredi postopka zmedete, pritisnite BS1 in vrnili se boste na privzeto situacijo (brez napisov na 7-segmentnem zaslonu: prazen, glejte "16.1.4 Da bi dostopali do načina 1 ali 2" ▶ 34).

16.1.5 Da bi uporabili način 1

Način 1 se uporablja za osnovne nastavitve in za nadzor statusa enote.

Kaj	Kako
Spreminjanje in dostop do nastavitve v načinu 1	<ol style="list-style-type: none"> Enkrat pritisnite BS1, da izberete način 1. Pritisnite BS2, da bi izbrali zahtevano nastavitve. Enkrat pritisnite BS3, da bi dostopali do izbrane vrednosti nastavitve.
Da bi zapustili nastavljanje in se vrnili na začetek	Pritisnite BS1.

16.1.6 Da bi uporabili način 2

Glavna enota se uporablja za vnos nastavitve sistema v načinu 2.

Način 2 se uporablja za nastavitve zunanje enote in sistema.

Kaj	Kako
Spreminjanje in dostop do nastavitve v načinu 2	<ul style="list-style-type: none"> Pritisnite BS1 za več kot pet sekund, da izberete način 2. Pritisnite BS2, da bi izbrali zahtevano nastavitve. Enkrat pritisnite BS3, da bi dostopali do izbrane vrednosti nastavitve.
Da bi zapustili nastavljanje in se vrnili na začetek	Pritisnite BS1.
Sprememba vrednosti izbrane nastavitve v načinu 2	<ul style="list-style-type: none"> Pritisnite BS1 za več kot pet sekund, da izberete način 2. Pritisnite BS2, da bi izbrali zahtevano nastavitve. Enkrat pritisnite BS3, da bi dostopali do izbrane vrednosti nastavitve. Potisni BS2, da bi izbrali zahtevano vrednost za izbrano nastavitve. Pritisnite BS3 enkrat, da preverite veljavnost spremembe. Pritisnite BS3 še enkrat, da se začne delovanje z izbrano vrednostjo.

16.1.7 Način 1: nadzor nastavitve

[1-0]

Prikaže, ali je enota, ki jo pregledujete, glavna, pomožna 1 ali pomožna 2.

Glavna enota se uporablja za vnos nastavitve sistema v načinu 2.

[1-0]	Opis
Ni indikacije	Neopredeljena situacija.
0	Zunanja enota je glavna enota.
1	Zunanja enota je pomožna enota 1.
2	Zunanja enota je pomožna enota 2.

[1-1]

Prikazuje status tihega delovanja.

[1-1]	Opis
0	Enota trenutno ne deluje pod omejitvami tihega delovanja.
1	Enota trenutno deluje pod omejitvami tihega delovanja.

[1-2]

Prikazuje stanje delovanja z omejitvijo porabe elektrike.

[1-2]	Opis
0	Enota trenutno ne deluje z omejitvijo porabe elektrike.
1	Enota trenutno deluje z omejitvijo porabe elektrike.

[1-5] [1-6]

Koda	Prikazuje ...
[1-5]	Trenutni T_e ciljni položaj parametra
[1-6]	Trenutni T_c ciljni položaj parametra

[1-10]

Prikazuje število skupno priključenih notranjih enot VRV in AHU.

[1-13]

Prikazuje število skupno priključenih zunanjih enot (v primeru zunanjega multisistema).

16 Konfiguracija

[1-17] [1-18] [1-19]

Koda	Prikazuje ...
[1-17]	Prikazuje najnovejšo kodo okvare
[1-18]	Prikazuje predzadnjo kodo okvare
[1-19]	Prikazuje predpredzadnjo kodo okvare

[1-29] [1-30] [1-31]

Prikazuje rezultate funkcije za zaznavanje puščanja.

Rezultat	Opis
---	Ni podatka
Errr	Puščanje ni bilo zaznano zaradi nenormalnega delovanja
oH	Puščanje ni bilo zaznano
nG	Zaznano puščanje

[1-34]

Prikazuje preostanek dni do naslednjega samodejnega zaznavanja puščanja (če je aktivirana funkcija samodejnega zaznavanja puščanja).

[1-38] [1-39]

Prikazuje:

- [1-38]: Prikazuje število notranjih enot RA DX, ki so priključene v sistem.
- [1-39]: Prikazuje število notranjih enot Hydrobox (HXY080/125), ki so priključene v sistem.

[1-40] [1-41]

Koda	Prikazuje ...
[1-40]	Trenutno nastavljeno temperaturo hlajenja z udobnim zračnim pretokom
[1-41]	Trenutno nastavljeno temperaturo ogrevanja z udobnim zračnim pretokom

16.1.8 Način 2: nastavitve sistema

[2-0]

Izbira nastavitve hlajenje/ogrevanje.

[2-0]	Opis
0 (privzeto)	Vsaka posamezna zunanja enota lahko izbere delovanje hlajenje/ogrevanje (z izbirnikom hlajenje/ogrevanje, če je ta nameščen) ali z določljivo glavnega notranjega uporabniškega vmesnika (glejte nastavitve [2-83] in priročnik za uporabo).
1	Glavna enota določi delovanje hlajenje/ogrevanje, ko so zunanje enote priključene v multisistemu ^(a) .
2	Pomožna enota za delovanje hlajenje/ogrevanje, ko so zunanje enote priključene v multisistemu ^(a) .

^(a) Ni treba uporabiti dodatnega zunanjega prilagojevalnika za krmiljenje zunanje enote (DTA104A61/62). Glejte navodila, priložena prilagojevalniku, za več podrobnosti.

[2-8]

T_e ciljna temperatura med hlajenjem.

[2-8]	T _e ciljna [°C]
0 (privzeto)	Samodejno
2	6
3	7
4	8
5	9

[2-8]	T _e ciljna [°C]
6	10
7	11

[2-9]

T_e ciljna temperatura med ogrevanjem.

[2-9]	T _e ciljna [°C]
0 (privzeto)	Samodejno
1	41
2	42
3	43
4	44
5	45
6	46

[2-14]

Vnesite količino dolitega hladiva.

Če želite uporabljati funkcijo samodejnega zaznavanja puščanja, je treba v sistem vnesti celotno količino hladiva.

[2-14]	Količina dolitega hladiva (kg)
0 (privzeto)	Ni vnosa
1	0<x<5
2	5<x<10
3	10<x<15
4	15<x<20
5	20<x<25
6	25<x<30
7	30<x<35
8	35<x<40
9	40<x<45
10	45<x<50
11	50<x<55
12	55<x<60
13	60<x<65
14	65<x<70
15	70<x<75
16	75<x<80
17	80<x<85
18	85<x<90
19	Nastavitev ni mogoče uporabljati. Skupno polnjenje hladiva mora biti <100 kg.
20	
21	

- Podrobnosti o izračunu dodatne količine hladiva za polnitev glejte v "14.4.3 Da bi ugotovili količino potrebnega dodatnega hladiva" [▶ 23].
- Za vodenje glede vnosa dodatnega polnjenja hladiva in funkcijo zaznavanja puščanja glejte "16.2 Uporaba funkcije zaznavanje puščanja" [▶ 37].

[2-20]

Ročno dodatno polnjenje hladiva.

[2-20]	Opis
0 (privzeto)	Deaktivirano.

[2-20]	Opis
1	Aktiviran. Da bi zaustavili delovanje ročnega dodatnega polnjenja hladiva (ko se doliva dodatno zahtevano hladivo), pritisnite BS3. Če funkcija ni bila preklicana s pritiskom na BS3, se bo enota izklopila po 30 minutah. Če 30 minut ni zadoščalo za dolivanje dodatnega polnjenja hladiva, je funkcijo mogoče spet aktivirati tako, da še enkrat spremenite nastavev sistema.

[2-35]

Nastavev višinske razlike.

[2-35]	Opis
0	Če je zunanja enota nameščena v najnižjem položaju (notranje enote so nameščene više od zunanjih enot) in je višinska razlika med najvišjo notranjo in zunanjo enoto večja od 40 m, je treba nastavev [2-35] nastaviti na 0.
1 (privzeto)	—

[2-45]

Tehnično hlajenje.

[2-45]	Opis
0 (privzeto)	Tehnično hlajenje ni na voljo
1	Tehnično hlajenje na voljo

Za več informacij o tej nastavitvi glejte servisni priročnik.

[2-47]T_e ciljna temperatura med delovanjem za vračanje toplote.

[2-47]	T _e ciljna [°C]
0 (privzeto)	Samodejno
2	6
3	7
4	8
5	9
6	10
7	11

[2-49]

Nastavev višinske razlike.

[2-49]	Opis
0 (privzeto)	—
1	Če je zunanja enota nameščena v najvišjem položaju (notranje enote so nameščene niže od zunanjih enot) in je višinska razlika med najnižjo notranjo in zunanjo enoto večja od 50 m, je treba nastavev [2-49] nastaviti na 1.

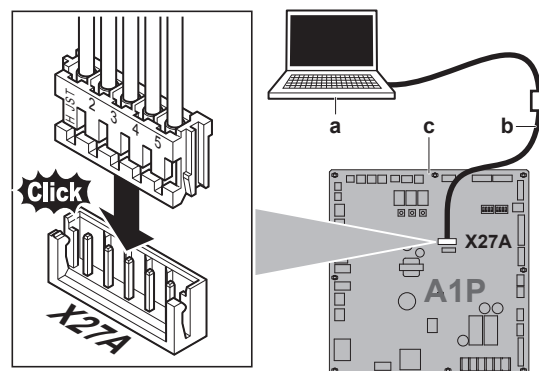
16.1.9 Priklučevanje računalniškega konfiguratorja na zunanjo enoto

- a PC
- b Kabel (EKPCAB*)
- c Glavno tiskano vezje zunanje enote

16.2 Uporaba funkcije zaznavanje puščanja**16.2.1 O samodejnem zaznavanju puščanja**

Samodejno zaznavanje puščanja privzeto ni aktivirano in se lahko zažene le, ko je v sistemsko logiko vnesena količina dodatnega polnjenja hladiva (glejte [2-14]).

Zaznavanje puščanja je lahko avtomatizirano. S spremembo parametra [2-85] za izbrano vrednost je mogoče izbrati časovni interval ali čas, ko bo izvedeno naslednje samodejno zaznavanje puščanja. Parameter [2-86] določa, ali se bo funkcija za zaznavanje puščanja izvedla enkrat (v [2-85] dneh) ali redno v intervalu [2-85] dni.

Razpoložljivost funkcije za zaznavanje puščanja zahteva vnos dodatnega polnjenja hladiva takoj po končanem polnjenju. Vnos mora biti izveden pred izvajanjem preizkusnega delovanja.

Zaznavanje puščanja je lahko avtomatizirano. S spremembo parametra [2-88] za izbrano vrednost je mogoče izbrati časovni interval ali čas, ko bo izvedeno naslednje samodejno zaznavanje puščanja. Parameter [2-88] določa, ali se bo funkcija za zaznavanje puščanja izvedla enkrat (v [2-65] dneh) ali redno v intervalu [2-65] dni.

Razpoložljivost funkcije za zaznavanje puščanja zahteva vnos dodatnega polnjenja hladiva takoj po končanem polnjenju. Vnos mora biti izveden pred izvajanjem preizkusnega delovanja.

**OPOMBA**

Če je vnešena napačna vrednost teže dodatno dolitega hladiva, se bo natančnost zaznavanja puščanja zmanjšala.

**INFORMACIJA**

- Obtežena in že zabeležena količina dodatnega polnjenja hladiva (ne skupna količina hladiva v sistemu) mora biti vnešena.
- Funkcija zaznavanja puščanja ni na voljo, ko so v sistem priključene enote Hydrobox.
- Ko je razlika v višini med notranjimi enotami $\geq 50/40$ m, funkcije za zaznavanje puščanja ni mogoče uporabljati.

17 Začetek uporabe



OPOMBA

Splošni kontrolni seznam za zagon. Poleg navodil za zagon v tem poglavju je v spletišču Daikin Business Portal (potrebna je prijava) na voljo splošni kontrolni seznam za zagon.

Splošni kontrolni seznam za zagon je dopolnilo navodilom v tem poglavju in se lahko uporabi kot smernica ter predloga za poročanje med zagonom in predajo uporabniku.

Po namestitvi in ko so sistemske nastavitve izvedene, je monter obvezan vnesti pravilno delovanje. Zato je TREBA izvesti preizkus v skladu s spodaj opisanim postopkom.

17.1 Varnostni ukrepi pri začetku uporabe



OPOMIN

Preizkusnega delovanja ne izvajajte med delom na notranjih enotah.

Ko izvajate preizkušanje, bodo delovale tudi priključene notranje enote, NE LE zunanja enota. Delo na notranji enoti med preizkušanjem je nevarno.



OPOMBA

Napajanje vključite vsaj 6 ur pred zagonom, tako da bo dovolj moči za zagon grelnika okrova motorne gredi in za zaščito kompresorja.



OPOMBA

Preizkusno delovanje je mogoče za okoljske temperature -20°C in 35°C .

Med testnim delovanjem se bodo zagnale zunanja in notranje enote. Prepričajte se, da je vse priprave notranjih enot dokončane (priključne cevi, električno ožičenje, izpust zraka ...). Glejte priročnik za montažo notranje enote za podrobnosti.

17.2 Seznam preverjanj pred začetkom uporabe

- Po namestitvi enote preverite elemente s seznama.
- Zaprte enoto.
- Vključite enoto.

<input type="checkbox"/>	Prebrali ste celotna navodila za nameščanje in delovanje, kot je opisano v Vodniku za monterja in uporabnika .
<input type="checkbox"/>	Namestitev Preverite, ali je enota pravilno pritrjena, da bi se izognili neobičajnemu hrupu in tresenju enote ob zagonu.
<input type="checkbox"/>	Zunanje ožičenje Preverite, ali je zunanje ožičenje izvedeno skladno z navodili, opisanimi v poglavju "15 Električna napeljava" [▶ 29], skladno z vezalnimi shemami in zadevnimi nacionalnimi predpisi za napeljavo kablov.
<input type="checkbox"/>	Napajalna napetost Preverite električno napajanje na lokalni napajalni plošči. Napetost MORA ustrezati napetosti, navedeni na napisni ploščici enote.
<input type="checkbox"/>	Ozemljitveni vodnik Preverite, ali se ozemljitveni vodniki pravilno priključeni in ali so ozemljitvene sponke čvrsto pritrjene.

<input type="checkbox"/>	Izolacijski preizkus glavnega napajalnega omrežja Uporabite megatester za 500 V in preverite, da je upornost izolacije $2\text{ M}\Omega$ ali več, ki se doseže z napetostjo 500 V DC med napajalnimi priključnimi sponkami in ozemljitvijo. NIKOLI NE uporabljajte megatesterja za medsebojno napeljavo.
<input type="checkbox"/>	Varovalke, prekinjala vezja ali zaščitne naprave Preverite, ali varovalke, prekinjala vezja ali lokalno montirane zaščitne naprave ustrezajo glede na velikost in vrsto, kot je določeno v poglavju "15.2 Zahteve varnostne naprave" [▶ 31]. Preverite, da niti varovalka niti zaščitna naprava nimata obvodov.
<input type="checkbox"/>	Notranje ožičenje Vizualno pregledajte stikalno omarico in notranjost enote, da nikjer ne visijo priključki ali poškodovani električni sestavni deli.
<input type="checkbox"/>	Premer in izolacija cevi Pazite, da nameščate cevi prave velikosti in da je izolacija pravilno izvedena.
<input type="checkbox"/>	Zaporni ventili Prepričajte se, da so zaporni ventili odprti na nizkotlačnem in na visokotlačnem delu.
<input type="checkbox"/>	Poškodovana oprema Preverite, ali so komponente v notranjosti enote poškodovane oz. so cevi stisnjene.
<input type="checkbox"/>	Uhajanje hladilnega sredstva Preverite, ali hladilno sredstvo v notranjosti enote uhaja. Če pušča hladivo, poskusite mesto puščanja popraviti. Če je popravilo ni uspelo, pokličite vašega lokalnega zastopnika. Ne dotikajte se hladiva, ki je izteklo iz povezovalnih cevi za hladivo. To lahko privede do ozeblin.
<input type="checkbox"/>	Uhajanje olja Preverite uhajanje olja iz kompresorja. Če pušča olje, poskusite mesto puščanja popraviti. Če je popravilo ni uspelo, pokličite vašega lokalnega zastopnika.
<input type="checkbox"/>	Vstopna/izstopna zračna odprtina Preverite, da vstopna in izstopna zračna odprtina enota nista ovirani s papirjem, kartonom ali drugim materialom.
<input type="checkbox"/>	Dodatno polnjenje hladiva Količina hladiva, ki jo je treba dodati enoti, naj bo vpisana na priloženo ploščico "Dodano hladivo", ki jo pritrдите na zadnjo stran čelnega pokrova.
<input type="checkbox"/>	Nastavitev datuma in sistema Pazite, da boste zabeležili datum namestitve na nalepki na zadnji strani zgornje čelne plošče v skladu z EN60335-2-40 in da boste obdržali zapise z vsebino lokalnih nastavitvev.

17.3 O preizkusu delovanja sistema



OPOMBA

Obvezno opravite preizkus delovanja po prvi namestitvi. Sicer se bo na uporabniškem vmesniku prikazala koda okvare $U3$ in običajnega delovanja ali posamičnega preizkusnega delovanja notranje enote ne bo mogoče izvesti.

Postopek v nadaljevanju opisuje preizkusno delovanje popolnega sistema. To delovanje preverja in vrednoti naslednje elemente:

- Preverite, ali je ožičenje pravilno (preverjanje komunikacije z notranjimi enotami).
- Preverite odpiranje zapornih ventilov.
- Ocenite dolžine cevi.

Če so v sistemu prisotne enote Hydrobox, se preverjanje dolžine cevi in stanja hladiva ne bosta izvedli.

- Abnormalnosti na notranjih enotah ni mogoče preveriti na vsaki posamični enoti. Ko končate preizkusno delovanje, z daljinskim upravljalnikom preverite vsako notranjo enoto posebej z uporabniškim vmesnikom. Več podrobnosti o preizkusnem delovanju posamičnih notranjih enot je v priročniku za nameščanje notranje enote (npr. za vodno omarico).



INFORMACIJA

- Traja lahko do 10 minut, da hladivo doseže enotno stanje in se lahko zažene kompresor.
- Med preizkušanjem je lahko zvok pretakajočega se hladiva ali magnetni zvok magnetnega ventila zelo glasen in prikaz svetlečih diod se lahko spremeni. To niso okvare.

17.4 Izvedite preizkus delovanja

- Zaprte vse sprednje plošče, da preprečite napačno presojo (razen pokrova za pregled stikalne omarice).
- Prepričajte se, da so vse zelene nastavitve sistema izvedene; glejte "16.1 Izvedba nastavitve sistema" [▶ 34].
- Vključite napajanje zunanje enote in priključenih notranjih enot.



OPOMBA

Napajanje vključite vsaj 6 ur pred zagonom, tako da bo dovolj moči za zagon grelnika okrova motorne gredi in za zaščito kompresorja.

- Prepričajte se, da obstaja privzeta situacija (čakanje); glejte "16.1.4 Da bi dostopali do načina 1 ali 2" [▶ 34]. Za 5 sekund ali več pritisnite BS2. Enota bo začela izvajati preizkus delovanja.

Rezultat: Preizkus delovanja se bo samodejno izvedel, na zaslonu zunanje enote se bo prikazalo "E0 F" in na zaslonu uporabniškega vmesnika notranjih enot se bosta pokazala napisa "Preizkusno delovanje" in "Pod centraliziranim krmiljenjem".

Koraki med postopkom samodejnega izvajanja preizkusa delovanja:

Korak	Opis
E01	Krmiljenje pred zagonom (izravnava tlaka)
E02	Krmiljenje hlajenja po zagonu
E03	Stanje stabilnega hlajenja
E04	Preverjanje komunikacij
E05	Preverjanje zapornega ventila
E06	Preverjanje dolžine cevi
E07	Preverjanje količine hladiva
E09	Izčrpavanje (pump down)
E10	Zaustavitev enote



INFORMACIJA

Med preizkušanjem ni mogoče zaustaviti delovanja enote z uporabniškega vmesnika. Da bi zaustavili delovanje, pritisnite BS3. Enota se bo zaustavila po ±30 sekundah.

- Preverite rezultate preizkusnega delovanja na 7-delnem zaslonu zunanje enote.

Zaključek	Opis
Običajno dokončanje	Na 7-delnem zaslonu ni nobene indikacije (čakanje).

Zaključek	Opis
Nenormalno dokončanje	Na 7-delnem zaslonu je prikazana koda okvare. Glejte "17.5 Popravljanje po nenormalnem dokončanju preizkusnega delovanja" [▶ 39] za odpravljanje nenormalnega pojava. Ko je preizkušanje dokončano, bo običajno delovanje možno po 5 minutah.

17.5 Popravljanje po nenormalnem dokončanju preizkusnega delovanja

Preizkusno delovanje se dokonča le, če na uporabniškem vmesniku ali na 7-segumentem zaslonu zunanje enote ni prikazana nobena koda napake. Če je prikazana koda napake, izvedite postopke za popravek, kot je razloženo v preglednici kod napake. Še enkrat izvedite preizkusno delovanje in potrdite, da je bilo nenormalno pravilno popravljeno.



INFORMACIJA

Poglejte v priročnik za montažo notranje enote za podrobne kode napak, ki so povezane z notranjimi enotami.

18 Izročitev uporabniku

Ko se testni zagon konča in enota pravilno deluje, preverite in potrdite naslednje točke za uporabnika:

- Preverite, ali je uporabnik prejel natisnjeno dokumentacijo, in ga prosite, da jo shrani za uporabo v prihodnje. Uporabnika obvestite, da je celotna dokumentacija na voljo na spletnem naslovu, prej omenjenem v tem priročniku.
- Uporabniku pojasnite pravilno uporabo sistema in kaj mora storiti, če se pojavijo težave.
- Pokažite uporabniku, kaj mora narediti za vzdrževanje enote.

19 Odpravljanje težav

19.1 Odpravljanje težav na podlagi kod napake

Če je prikazana koda napake, izvedite postopke za popravek, kot je razloženo v preglednici kod napake.

Ko popravite abnormalnost, pritisnite BS3, da bi ponastavili kodo napake in spet zagnali delovanje.

Koda napake, ki je prikazana na zunanji enoti, bo pomenila glavno in podkodo napake. Podkoda podaja natančnejšo informacijo o kodi napake. Koda napake bo na zaslonu utripala.

Primer:

Koda	Primer
Glavna koda	E3
Podkoda	-01

Glavna koda in podkoda se bosta na zaslonu izmenjavali z intervalom 1 sekunde.

19 Odpravljanje težav



INFORMACIJA

Glejte servisni priročnik za:

- Popoln seznam kod napak
- Podrobni vodič za odpravljanje težav za vsako napako

19.2 Kode napake: Pregled

V primeru, da se pojavijo druge kode napake, stopite v stik s prodajalcem.

Glavna koda	Podkoda			Vzrok	Rešitev
	Glavna	Pomožna 1	Pomožna 2		
E2	-01	-02	-03	Aktivirano zaznavanje uhajanja ozemljitvenega toka	Enoto vnovič zaženite. Če se napaka ponovi, stopite v stik s prodajalcem.
	-05	-07	-08	Okvara detektorja uhajanja ozemljitvenega toka: odprto vezje - A1P (X101A)	Preverite priključek na tiskanem vezju ali aktuator.
E3	-01	-03	-05	Sprožilo se je visokotlačno stikalo (S1PH, S2PH) – glavno tiskano vezje (X2A, X3A)	Preverite zaporni ventil ali abnormalnosti na cevovodu ali zračni pretok prek zračno hlajene tuljave.
	-02	-04	-05	<ul style="list-style-type: none"> • Preveč hladilnega sredstva • Zaporni ventil zaprt 	<ul style="list-style-type: none"> • Preverite količino hladiva + dolijte hladivo v enoto. • Odprite zaporne ventile
	-13	-14	-15	Zaporni ventil zaprt (tekočina)	Odprite zaporni ventil za tekočino.
			-18	<ul style="list-style-type: none"> • Preveč hladilnega sredstva • Zaporni ventil zaprt 	<ul style="list-style-type: none"> • Preverite količino hladiva + dolijte hladivo v enoto. • Odprite zaporne ventile.
E4	-01	-02	-03	Okvara nizkega tlaka: <ul style="list-style-type: none"> • Zaporni ventil zaprt • Pomanjkanje hladiva • Okvara notranje enote 	<ul style="list-style-type: none"> • Odprite zaporne ventile. • Preverite količino hladiva + dolijte hladivo v enoto. • Preverite zaslon uporabniškega vmesnika ali ožičenje prenosa med zunanjo enoto in notranjo enoto.
E9	-01	-05	-08	Okvara elektronske ekspanzijske posode (zgornji izmenjevalnik toplote) (Y1E) – glavno tiskano vezje (X21A)	Preverite priključek na tiskanem vezju ali aktuator.
	-04	-07	-10	Okvara elektronske ekspanzijske posode (spodnji izmenjevalnik toplote) (Y3E) – glavno tiskano vezje (X23A)	Preverite priključek na tiskanem vezju ali aktuator.
	-03	-05	-09	Okvara elektronske ekspanzijske posode (podhlajevalni izmenjevalnik toplote) (Y2E) – glavno tiskano vezje (X22A)	Preverite priključek na tiskanem vezju ali aktuator
	-25	-27	-28	Okvara elektronske ekspanzijske posode (sprejemnik plina) (Y4E) – glavno tiskano vezje (X25A)	Preverite priključek na tiskanem vezju ali aktuator.
	-29	-34	-39	Okvara elektronske ekspanzijske posode (inverter za hlajenje) (Y5E) – pomožno tiskano vezje (X8A)	Preverite priključek na tiskanem vezju ali aktuator.
	-31	-35	-41	Okvara elektronske ekspanzijske posode (samodejno polnjenje) (Y6E) – pomožno tiskano vezje (X10A)	Preverite priključek na tiskanem vezju ali aktuator.
F3	-01	-03	-05	Previsoka izpustna temperatura (R21T/ R22T): – glavno tiskano vezje (X19A): <ul style="list-style-type: none"> • Zaporni ventil zaprt • Pomanjkanje hladiva 	<ul style="list-style-type: none"> • Odprite zaporne ventile. • Preverite količino hladiva + dolijte hladivo v enoto.
	-20	-21	-22	Previsoka temperatura ohišja kompresorja (R15T) – glavno tiskano vezje (X19A): <ul style="list-style-type: none"> • Zaporni ventil zaprt • Pomanjkanje hladiva 	<ul style="list-style-type: none"> • Odprite zaporne ventile. • Preverite količino hladiva + dolijte hladivo v enoto.

Glavna koda	Podkoda			Vzrok	Rešitev
	Glavna	Pomožna 1	Pomožna 2		
F6	-02			<ul style="list-style-type: none"> Preveč hladilnega sredstva Zaporni ventil zaprt 	<ul style="list-style-type: none"> Preverite količino hladiva + dolijte hladivo v enoto. Odprite zaporne ventile.
H9	-01	-02	-03	Okvara senzorja za okoljsko temperaturo (R1T) – glavno tiskano vezje (X18A)	Preverite priključek na tiskanem vezju ali aktuator.
J3	-16	-22	-28	Okvara temperaturnega senzorja izpusta (R21T): odprto vezje – glavno tiskano vezje (X19A)	Preverite priključek na tiskanem vezju ali aktuator.
	-17	-23	-29	Okvara temperaturnega senzorja izpusta (R21T): kratki stik - glavno tiskano vezje (X19A)	Preverite priključek na tiskanem vezju ali aktuator.
	-18	-24	-30	Okvara temperaturnega senzorja izpusta (R22T): odprto vezje - glavno tiskano vezje (X19A)	Preverite priključek na tiskanem vezju ali aktuator.
	-19	-25	-31	Okvara temperaturnega senzorja izpusta (R22T): kratki stik - glavno tiskano vezje (X19A)	Preverite priključek na tiskanem vezju ali aktuator.
	-47	-49	-51	Okvara temperaturnega senzorja izpusta (R15T): odprto vezje - glavno tiskano vezje (X19A)	Preverite priključek na tiskanem vezju ali aktuator.
	-48	-50	-52	Okvara temperaturnega senzorja izpusta (R15T): kratki stik - glavno tiskano vezje (X19A)	Preverite priključek na tiskanem vezju ali aktuator.
J5	-01	-03	-05	Temperaturni senzor za sesalni kompresor (R12T) – pomožno tiskano vezje (X15A)	Preverite priključek na tiskanem vezju ali aktuator.
	-18	-19	-20	Temperaturni senzor vsesavanja (R10T) – glavno tiskano vezje (X29A)	Preverite priključek na tiskanem vezju ali aktuator.
J6	-01	-02	-03	Temperaturni senzor izmenjevalnika toplote (R11T) – pomožno tiskano vezje (X15A)	Preverite priključek na tiskanem vezju ali aktuator
	-08	-09	-10	Zgornji izmenjevalnik toplote – plin - temperaturni senzor (R8T) – glavno tiskano vezje (X29A)	Preverite priključek na tiskanem vezju ali aktuator.
	-11	-12	-13	Spodnji izmenjevalnik toplote – plin - temperaturni senzor (R9T) – glavno tiskano vezje (X29A)	Preverite priključek na tiskanem vezju ali aktuator.
J7	-01	-02	-03	Glavni vod za tekočino - temperaturni senzor (R3T) – glavno tiskano vezje (X30A)	Preverite priključek na tiskanem vezju ali aktuator.
	-06	-07	-08	Podhlajevalni izmenjevalnik toplote – tekočina - temperaturni senzor (R7T) – glavno tiskano vezje (X30A)	Preverite priključek na tiskanem vezju ali aktuator.
J8	-01	-02	-03	Zgornji izmenjevalnik toplote – tekočina - temperaturni senzor (R4T) – glavno tiskano vezje (X30A)	Preverite priključek na tiskanem vezju ali aktuator.
	-08	-09	-10	Spodnji izmenjevalnik toplote – tekočina - temperaturni senzor (R5T) – glavno tiskano vezje (X30A)	Preverite priključek na tiskanem vezju ali aktuator.
	-11	-12	-13	Temperaturni senzor samodejne polnitve (R14T) – pomožno tiskano vezje (X15A)	Preverite priključek na tiskanem vezju ali aktuator.
J9	-01	-02	-03	Podhlajevalni izmenjevalnik toplote – plin - temperaturni senzor (R6T) – glavno tiskano vezje (X30A)	Preverite priključek na tiskanem vezju ali aktuator.
	-11	-12	-13	Temperaturni senzor sprejemnika za plin (R13T) – pomožno tiskano vezje (X17A)	Preverite priključek na tiskanem vezju ali aktuator.

19 Odpravljanje težav

Glavna koda	Podkoda			Vzrok	Rešitev
	Glavna	Pomožna 1	Pomožna 2		
JA	-05	-08	-10	Okvara temperaturnega senzorja izpusta (S1NPH): odprto vezje - glavno tiskano vezje (X32A)	Preverite priključek na tiskanem vezju ali aktuator.
	-07	-09	-11	Okvara temperaturnega senzorja izpusta (S1NPH): kratki stik - glavno tiskano vezje (X32A)	Preverite priključek na tiskanem vezju ali aktuator.
JC	-05	-08	-10	Okvara temperaturnega senzorja izpusta (S1NPL): odprto vezje - glavno tiskano vezje (X31A)	Preverite priključek na tiskanem vezju ali aktuator.
	-07	-09	-11	Okvara temperaturnega senzorja izpusta (S1NPL): kratki stik - glavno tiskano vezje (X31A)	Preverite priključek na tiskanem vezju ali aktuator.
LC	-14	-15	-16	Prenos zunanje enote - inverter: INV1 težave s prenosom - glavno tiskano vezje (X20A, X28A, X40A)	Preverite povezavo.
	-19	-20	-21	Prenos zunanje enote - inverter: FAN1 težave s prenosom - glavno tiskano vezje (X20A, X28A, X40A)	Preverite povezavo.
	-24	-25	-26	Prenos zunanje enote - inverter: FAN2 težave s prenosom - glavno tiskano vezje (X20A, X28A, X40A)	Preverite povezavo.
	-30	-31	-32	Prenos zunanje enote - inverter: INV2 težave s prenosom - glavno tiskano vezje (X20A, X28A, X40A)	Preverite povezavo.
	-33	-34	-35	Prenos glavno tiskano vezje – pomožno tiskano vezje – glavno tiskano vezje (X20A), pomožno tiskano vezje (X2A, X3A)	Preverite povezavo.
PI	-01	-02	-03	INV1 neuravnotežena napajalna napetost	Preverite, ali je napajanje znotraj omejitev.
	-07	-08	-09	INV2 neuravnotežena napajalna napetost	Preverite, ali je napajanje znotraj omejitev.
U1	-01	-05	-07	Okvara napajalne faze povratnega toka	Pravilno zaporedje faz.
	-04	-06	-08	Okvara napajalne faze povratnega toka	Pravilno zaporedje faz.
U2	-01	-08	-11	INV1 ni napajalne napetosti	Preverite, ali je napajanje znotraj omejitev.
	-02	-09	-12	INV1 izguba napajalne faze	Preverite, ali je napajanje znotraj omejitev.
	-22	-25	-28	INV2 ni napajalne napetosti	Preverite, ali je napajanje znotraj omejitev.
	-23	-26	-29	INV2 izguba napajalne faze	Preverite, ali je napajanje znotraj omejitev.
U3		-03		Koda okvare: sistemsko preizkusno delovanje še ni bilo izvedeno (delovanje sistema ni mogoče)	Izvedite preizkusno delovanje.
		-04		Prišlo je do napake pri preizkusu delovanja	Še enkrat izvedite preizkusno delovanje.
		-05, -06		Preizkus delovanja prekinjen	Še enkrat izvedite preizkusno delovanje.
		-07, -08		Preizkus delovanja prekinjen zaradi napake pri komunikaciji	Preverite komunikacijsko ožičenje in preizkus izvedite še enkrat.
U4		-01		Neppravilno ožičenje Q1/Q2 ali notranja - zunanja enota	Preverite (Q1/Q2) kable.
		-03		Napaka pri komunikaciji z notranjo enoto	Preverite povezavo z uporabniškim vmesnikom.
U7		-03, -04		Koda napake: nepravilno ožičenje do Q1/Q2	Preverite Q1/Q2 kable.
		-11		Z linijo F1/F2 je povezanih preveč notranjih enot	Preverite število in skupno zmogljivost priključenih notranjih enot.

Glavna koda	Podkoda			Vzrok	Rešitev
	Glavna	Pomožna 1	Pomožna 2		
UR		-01		Sistemska neujemanje. Uporabljena je napačna kombinacija notranjih enot (R410A, R407C, Hydrobox itd.) Okvara notranje enote	Preverite, ali so v okvari tudi druge notranje enote in potrdite, ali je kombinacija notranjih enot dovoljena.
UR		-03		Okvara povezav notranjih enot ali nepravilna kombinacija tipov (R410A, R407C, Hydrobox itd.)	Preverite, ali so v okvari tudi druge notranje enote in potrdite, ali je kombinacija notranjih enot dovoljena.
		-18		Okvara povezav notranjih enot ali nepravilna kombinacija tipov (R410A, R407C, Hydrobox itd.)	Preverite, ali so v okvari tudi druge notranje enote in potrdite, ali je kombinacija notranjih enot dovoljena.
		-31		Napačna kombinacija enot (multi-sistem)	Preverite, ali so tipi enot združljivi.
		-20		Priključena je napačna zunanja enota	Odklopite zunanjo enoto.
		-27		Nobena enota BS ni priključena	Priklopite enoto BS.
		-28		Priključena je stara enota BS	Odklopite enoto BS.
		-53		Abnormalnost pri DIP-stikalu enote BS	Preverite DIP-stikala enote BS.
UH		-01		Napaka samodejnega naslavljanja (nekonsistentno)	Preverite, ali količina enot v komunikacijskem ožičenju ustreza količini napajanih enot (v nadzornem načinu) ali počakajte, da se konča inicializacija.
UF		-01		Napaka samodejnega naslavljanja (nekonsistentno)	Preverite, ali količina enot v komunikacijskem ožičenju ustreza količini napajanih enot (v nadzornem načinu) ali počakajte, da se konča inicializacija.
		-05		Zaporni ventil zaprt ali napačen (med sistemskim preizkusom delovanja)	Odprite zaporne ventile.
Povezano s samodejnim polnjenjem					
P2		—		Nenavadno nizek tlak na sesalni liniji	Takoj zaprite ventil A. Pritisnite BS1 za ponastavitev. Preverite naslednje elemente, preden spet poženete postopek samodejnega polnjenja: <ul style="list-style-type: none"> Preverite, ali je ventil na nizkotlačnem delu pravilno odprt. Preverite, ali je ventil cilindra za hladivo odprt. Preverite, da vstopna in izstopna zračna odprtina na notranji enoti nista zamašeni.
P8		—		Preprečevanje zamrzovanja notranje enote	Takoj zaprite ventil A. Pritisnite BS1 za ponastavitev. Ponovite postopek samodejnega polnjenja.
PE		—		Samodejno polnjenje skoraj končano	Pripravite se na zaustavitev samodejnega polnjenja.
P9		—		Samodejno polnjenje končano	Končajte samodejno polnjenje.
Povezana funkcija zaznavanja puščanja soroden					
E-1		—		Enota ni pripravljena na izvajanje postopka zaznavanja puščanja	Glejte zahteve, da bo mogoče izvesti postopek zaznavanja puščanja.
E-2		—		Notranja enota je zunaj temperaturne omejitve za zaznavanje puščanja	Ponovite, ko so okoljske zahteve izpolnjene.
E-3		—		Zunanja enota je zunaj temperaturne omejitve za zaznavanje puščanja	Ponovite, ko so okoljske zahteve izpolnjene.
E-4		—		Med zaznavanjem puščanja je bil zaznan prenizek tlak	Še enkrat poženite postopek za zaznavanje puščanja.
E-5		—		Nameščena je notranja enota, ki ni združljiva z nameščeno funkcijo zaznavanja puščanja (npr. Hydrobox ...)	Glejte zahteve, da bo mogoče izvesti postopek zaznavanja puščanja.

20 Tehnični podatki

- **Povzetek** najnovejših tehničnih podatkov je na voljo na regionalni Daikin spletni strani (javno dostopna).
- **Popolni** tehnični podatki so na voljo na Daikin Business Portal (zahtevana avtentikacija).

20.1 Prostor za vzdrževanje: Zunanja enota

Prepričajte se, da je prostor okoli enote primeren za vzdrževanje in da je na razpolago minimalen prostor za vstop in izstop zraka (glejte spodnjo sliko in izberite eno od možnosti).

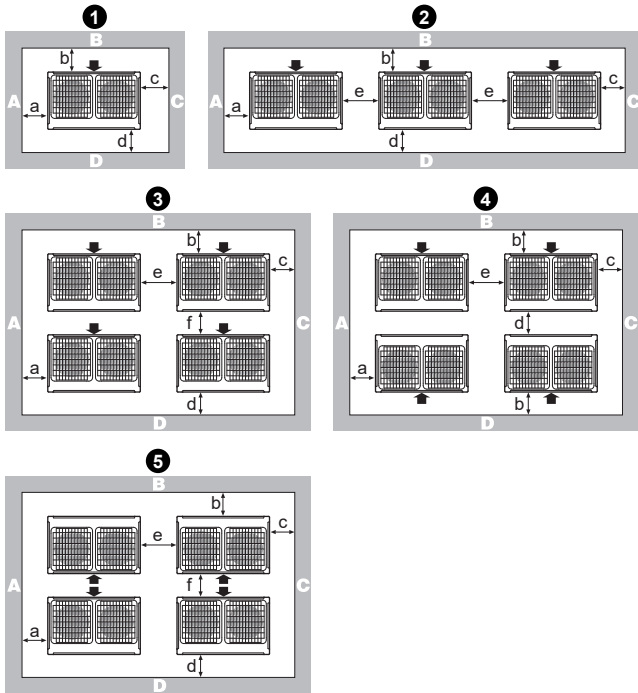

Postavitev v	A+B+C+D		A+B
	Možnost 1	Možnost 2	
1	a ≥ 10 mm b ≥ 300 mm c ≥ 10 mm d ≥ 500 mm	a ≥ 50 mm b ≥ 100 mm c ≥ 50 mm d ≥ 500 mm	a ≥ 200 mm b ≥ 300 mm
2	a ≥ 10 mm b ≥ 300 mm c ≥ 10 mm d ≥ 500 mm e ≥ 20 mm	a ≥ 50 mm b ≥ 100 mm c ≥ 50 mm d ≥ 500 mm e ≥ 100 mm	a ≥ 200 mm b ≥ 300 mm e ≥ 400 mm
3	a ≥ 10 mm b ≥ 300 mm c ≥ 10 mm d ≥ 500 mm e ≥ 20 mm f ≥ 600 mm	a ≥ 50 mm b ≥ 100 mm c ≥ 50 mm d ≥ 500 mm e ≥ 100 mm f ≥ 500 mm	—
4	a ≥ 10 mm b ≥ 300 mm c ≥ 10 mm d ≥ 500 mm e ≥ 20 mm	a ≥ 50 mm b ≥ 100 mm c ≥ 50 mm d ≥ 500 mm e ≥ 100 mm	—

Postavitev v	A+B+C+D		A+B
	Možnost 1	Možnost 2	
5	a ≥ 10 mm b ≥ 500 mm c ≥ 10 mm d ≥ 500 mm e ≥ 20 mm f ≥ 900 mm	a ≥ 50 mm b ≥ 500 mm c ≥ 50 mm d ≥ 500 mm e ≥ 100 mm f ≥ 600 mm	—

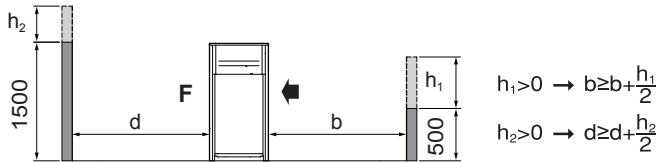

(mm)

ABCD Stranice ob mestu montaže z ovirami
F Sprednja stran
Stran z vsesavanjem

- V primeru mesta montaže, kjer so ob straneh A+B+C+D ovire, nima višina stene ob stranicah A+C nobenega vpliva na velikost servisnega prostora. Glejte sliko zgoraj za vpliv višine sten na stranici B+D za velikost servisnega prostora.
- V primeru mesta montaže, kjer bi bili ovirani samo stranici A+B, nima višina sten nobenega vpliva na navedene mere servisnega prostora.
- Prostor za namestitve, zahtevan na risbah, je za polno ogrevanje brez morebitne akumulacije ledu. Če je mesto namestitve na hladnem območju, morajo biti vse zgornje dimenzije za >500 mm, da ne bi prišlo do akumulacije ledu med zunanjsimi enotami.



INFORMACIJA

Mere servisnega prostora na zgornji sliki temeljijo na hlajenju pri 35°C okoljske temperature (standardni pogoji).



INFORMACIJA

Dodatne specifikacije je mogoče najti v tehnično-inženirskih podatkih.

20.2 Shema napeljave cevi: zunanja enota

Diagram cevododa: 5~12 HP

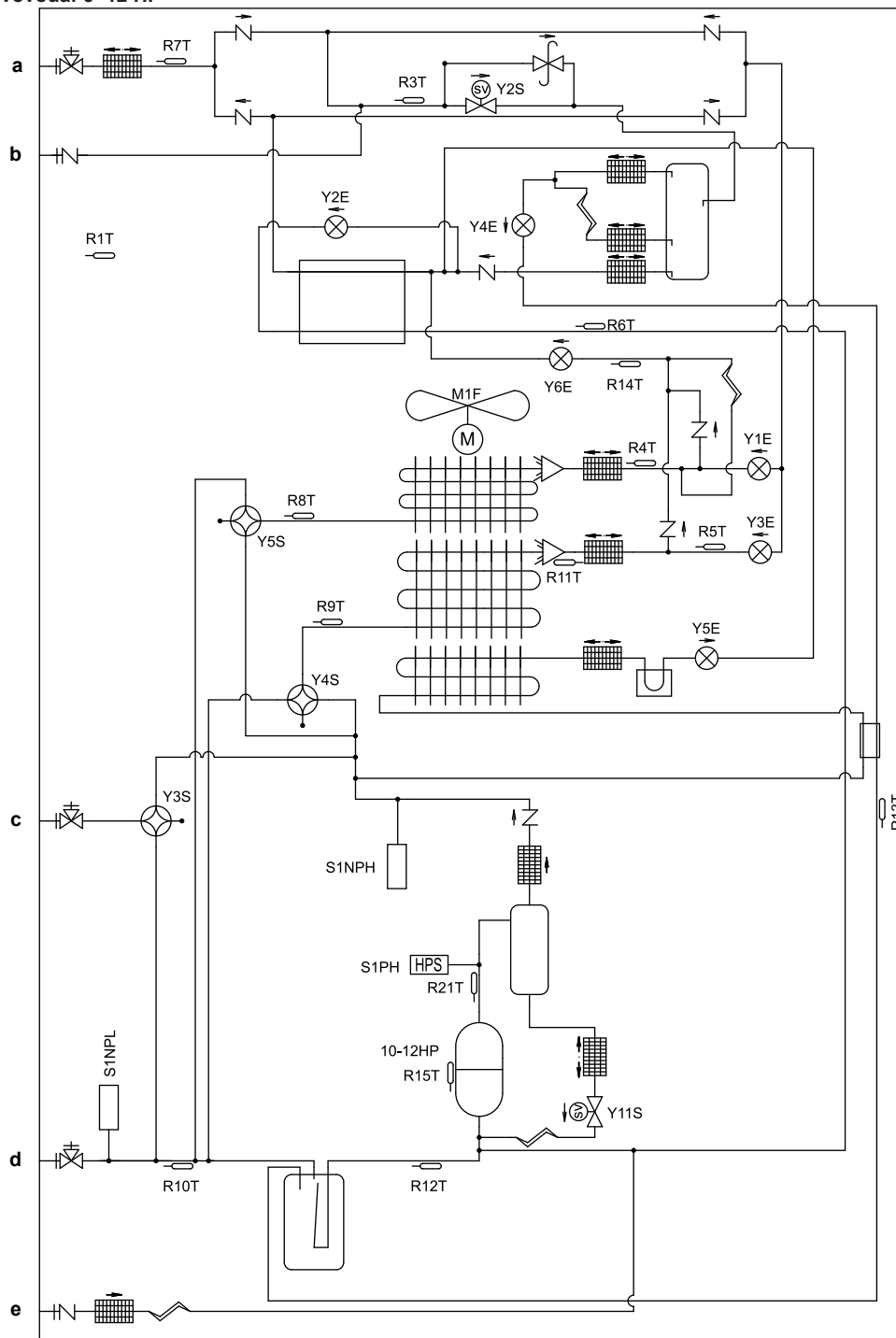

- a Zaporni ventil (tekočina)
- b Servisni priključek
- c Zaporni ventil (visokotlačni/nizkotlačni)
- d Zaporni ventil (plin)
- e Polnilni priključek

20 Tehnični podatki

Diagram cevovoda: 14~20 HP

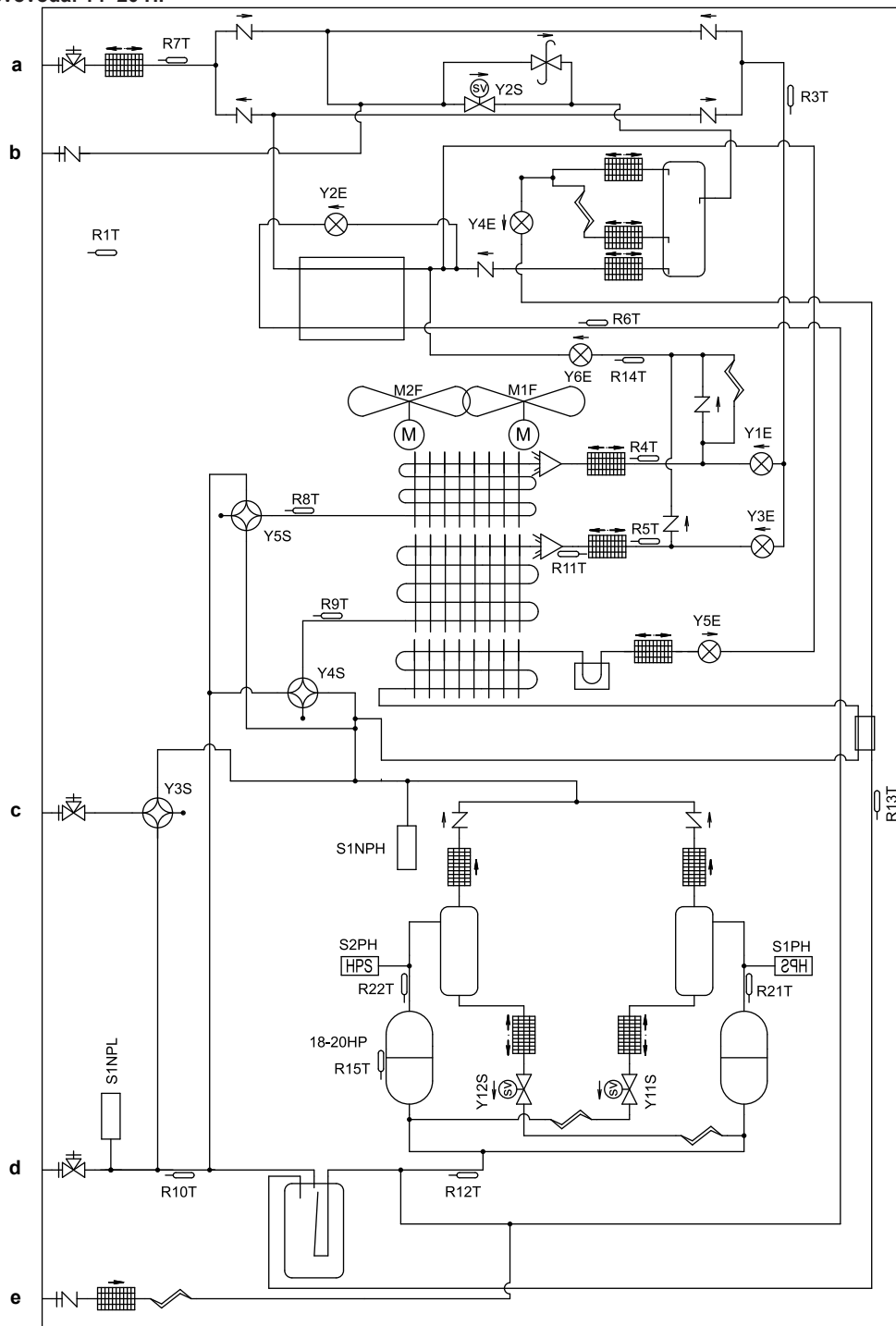

- a Zaporni ventil (tekočina)
- b Servisni priključek
- c Zaporni ventil (visokotlačni/nizkotlačni)
- d Zaporni ventil (plin)
- e Polnilni priključek

	Priključek za polnjenje / Servisni priključek
	Zaporni ventil
	Filter
	Varnostni ventil
	Ventil za sproščanje tlaka
	Termistor
	Elektromagnetni ventil
	Odvod za toploto (tiskano vezje)
	Kapilarna cev
	Ekspanzijski ventil
	4-smerni ventil
	Ventilator propelerja
	Visokotlačno stikalo
	Nizkotlačni senzor
	Visokotlačni senzor
	Oljni ločevalnik
	Akumulator
	Izmenjevalnik toplote
	Kompresor
	Dvojna cev izmenjevalnika toplote
	Regulator
	Sprejemnik tekočine

- 7 Za 14~20 HP: Ko uporabljate dodatno opremo, glejte priročnik za nameščanje dodatne opreme.
- 8 Za 14~20 HP: Barve (glejte spodaj).

Simboli:

	Zunanje ožičenje
	Priključna sponka
	Priključek
	Priključna sponka
	Zaščitna ozemljitev
	Brezšumni ozemljitveni vodnik
	Ozemljitveni vodnik
	Lokalna dobava
	Tiskano vezje
	Stikalna omarica
	Dodatna možnost

Barve:

BLK	Črna
RED	Rdeče
BLU	Modra
WHT	Bela
GRN	Zelena

Legenda za vezalno shemo 5~12 HP:

A1P	Tiskano vezje (glavno)
A2P	Tiskano vezje (filter šuma)
A3P	Ploščica s tiskanim vezjem (inverter)
A4P	Tiskano vezje (ventilator)
A5P	Ploščica tiskanega vezja (sub)
BS1~BS3 (A1P)	Stikalo z gumbom na pritisk (način, nastavitvev, vrnitev)
C* (A3P)	Kondenzator
DS1, DS2 (A1P)	DIP-stikalo
E1HC	Grelnik okrova motorne gredi
E3H	Grelnik zbirne posode (dodatek)
F1U, F2U (A1P)	Varovalka (T 3,15 A / 250 V)
F3U	Varovalka na mestu namestitve
F101U (A4P)	Varovalka
F401U, F403U (A2P)	Varovalka
F601U, (A3P)	Varovalka
HAP (A*P)	Pilotska lučka (servisni monitor je zelen)
K3R (A1P)	Magnetni rele (Y11S)
K6R (A1P)	Magnetni rele (E3H)
K7R (A1P)	Magnetni rele (E1HC)
K9R (A1P)	Magnetni rele (Y3S)
K11R (A1P)	Magnetni rele (Y2S)
K12R (A1P)	Magnetni rele (Y4S)
K13R (A1P)	Magnetni rele (Y5S)
L1R	Reaktanca
M1C	Motor (kompresor)
M1F	Motor (ventilator)
PS (A1P, A3P, A5P)	Preklopno napajanje
Q1DI	Zemljostični odklopnik

20.3 Shema povezav: Zunanja enota

Glejte povezovalno shemo na nalepki na enoti. V nadaljevanju so navedene uporabljene kratice:



INFORMACIJA

Shema povezav na zunanji enoti je namenjena le za zunanjo enoto. Za notranjo enoto ali za dodatne električne sestavne dele glejte shemo povezav notranje enote.

- 1 Ta shema povezav se nanaša le na zunanjo enoto.
- 2 Simboli (glejte spodaj).
- 3 Za povezovalno ožičenje prenosa notranja-zunanja F1-F2, prenosa zunanja-zunanja F1-F2, prenosa zunanja-multi Q1-Q2 glejte priročnik za nameščanje.
- 4 Za navodila za uporabo stikala BS1~BS3 glejte nalepko servisni varnostni ukrepi na pokrovu električne omarice s komponentami.
- 5 Ko deluje, NE spravljajte zaščitnih naprav v kratek stik (S1PH, S2PH (samo za 14~20 HP)).
- 6 Za 5~12 HP: Ko uporabljate dodatno opremo, glejte priročnik za nameščanje dodatne opreme.
- 6 Za 14~20 HP: priključek X1A (M2F je rdeč, priključek X2A (M2F) je bel.
- 7 Za 5~12 HP: Barve (glejte spodaj).

20 Tehnični podatki

Q1LD (A1P)	Detektor ozemljitvenega toka	Z*C	Filter šuma (feritno jedro)
Q1RP (A1P)	Vezje za zaznavanje povratne faze	Z*F (A2P)	Protišumni filter (s prenapetostnim odvodnikom)
R24 (A4P)	Upor (senzor toka)	Priključek za dodatno opremo:	
R300 (A3P)	Upor (senzor toka)	X10A	Konektor (grelnik spodnje plošče)
R1T	Termistor (zrak)	Legenda za vezalno shemo 14~20 HP:	
R3T	Termistor (glavni vod za tekočino)	A1P	Tiskano vezje (glavno)
R4T	Termistor (izmenjevalnik toplote, zgornja cev za hladivo v tekočem stanju)	A2P, A5P	Tiskano vezje (filter šuma)
R5T	Termistor (izmenjevalnik toplote, spodnja cev za hladivo v tekočem stanju)	A3P, A6P	Ploščica s tiskanim vezjem (inverter)
R6T	Termistor (podhlajevalni plinski izmenjevalnik toplote)	A4P, A7P	Tiskano vezje (ventilator)
R7T	Termistor izmenjevalnik toplote (podhlajevalni izmenjevalnik toplote – tekočina)	A8P	Plošča tiskanega vezja (sub)
R8T	Termistor (izmenjevalnik toplote, zgornja cev za hladivo v plinastem stanju)	BS1~BS3 (A1P)	Stikalo z gumbom na pritisk (način, nastavitvev, vrnitev)
R9T	Termistor (izmenjevalnik toplote, spodnja cev za hladivo v plinastem stanju)	C* (A3P)	Kondenzator
R10T	Termistor (vstop)	DS1, DS2 (A1P)	DIP-stikalo
R11T	Termistor (izmenjevalnik toplote, odstranjevalnik ledu)	E1HC	Grelnik okrova motorne gredi
R12T	Termistor (kompresor vsesavanja)	E3H	Grelnik zbirne posode (dodatek)
R13T	Termistor (sprejemnik plina)	F1U, F2U (A1P)	Varovalka (T 3,15 A / 250 V)
R14T	Termistor (samodejna polnitev)	F1U (A8P)	Varovalka (T 3,15 A / 250 V)
R15T	Termistor (ohišje kompresorja)	F3U	Varovalka na mestu namestitve
R21T	Termistor (M1C izpust)	F101U (A4P, A7P)	Varovalka
S1NPH	Tlačno tipalo (visoki tlak)	F401U, F403U (A2P, A5P)	Varovalka
S1NPL	Tlačno tipalo (nizki tlak)	F601U, (A3P, A6P)	Varovalka
S1PH	Tlačno stikalo (izpust)	HAP (A*P)	Pilotska lučka (servisni monitor je zelen)
SEG1~SEG3 (A1P)	7-segmentni zaslon	K3R (A3P, A6P)	Magnetni rele
T1A	Senzor toka	K3R (A1P)	Magnetni rele (Y12S)
V1D (A3P)	Dioda	K4R (A1P)	Magnetni rele (Y11S)
V1R (A3P, A4P)	Napajalni modul	K6R (A1P)	Magnetni rele (E3H)
X*A	Priključek	K7R (A1P)	Magnetni rele (E1HC)
X1M	Priključna sponka	K8R (A1P)	Magnetni rele (E2HC)
X1M (A1P)	Priključna sponka (krmiljenje)	K9R (A1P)	Magnetni rele (Y3S)
Y1E	Elektronska ekspanzijska posoda (zgornji izmenjevalnik toplote)	K11R (A1P)	Magnetni rele (Y2S)
Y2E	Elektronska ekspanzijska posoda (podhlajevalni izmenjevalnik toplote)	K12R (A1P)	Magnetni rele (Y4S)
Y3E	Elektronska ekspanzijska posoda (spodnji izmenjevalnik toplote)	K13R (A1P)	Magnetni rele (Y5S)
Y4E	Elektronska ekspanzijska posoda (sprejemnik plina)	L1R, L2R	Reaktanca
Y5E	Elektronska ekspanzijska posoda (invertersko hlajenje)	M1C, M2C	Motor (kompresor)
Y6E	Elektronska ekspanzijska posoda (samodejna polnitev)	M1F, M2F	Motor (ventilator)
Y2S	Elektromagnetni ventil (cev za hladivo v tekočem stanju)	PS (A1P, A3P, A6P, A8P)	Preklopno napajanje
Y3S	Elektromagnetni ventil (plinska cev za visoki tlak/ nizki tlak)	Q1DI	Zemljostični odklopnik
Y4S	Elektromagnetni ventil (spodnji izmenjevalnik toplote)	Q1LD (A1P)	Detektor ozemljitvenega toka
Y5S	Elektromagnetni ventil (zgornji izmenjevalnik toplote)	Q1RP (A1P)	Vezje za zaznavanje povratne faze
Y11S	Elektromagnetni ventil (M1C zbiralnik za vračanje olja)	R24 (A4P, A7P)	Upor (senzor toka)
		R300 (A3P, A6P)	Upor (senzor toka)
		R1T	Termistor (zrak)
		R3T	Termistor (glavni vod za tekočino)
		R4T	Termistor (izmenjevalnik toplote, zgornja cev za hladivo v tekočem stanju)
		R5T	Termistor (izmenjevalnik toplote, spodnja cev za hladivo v tekočem stanju)

R6T	Termistor (podhlajevalni plinski izmenjevalnik toplote)
R7T	Termistor izmenjevalnik toplote (podhlajevalni izmenjevalnik toplote – tekočina)
R8T	Termistor (izmenjevalnik toplote, zgornja cev za hladivo v plinastem stanju)
R9T	Termistor (izmenjevalnik toplote, spodnja cev za hladivo v plinastem stanju)
R10T	Termistor (vstop)
R11T	Termistor (izmenjevalnik toplote, odstranjevalnik ledu)
R12T	Termistor (kompresor vsesavanja)
R13T	Termistor (sprejemnik plina)
R14T	Termistor (samodejna polnitev)
R15T (samo 18+20 HP)	Termistor (ohišje kompresorja)
R21T, R22T	Termistor (M1C, M2C izpust)
S1NPH	Tlačno tipalo (visoki tlak)
S1NPL	Tlačno tipalo (nizki tlak)
S1PH, S2PH	Tlačno stikalo (izpust)
SEG1~SEG3 (A1P)	7-segmentni zaslon
T1A	Senzor toka
V1D (A3P, A6P)	Dioda
V1R (A3P, A4P, A6P, A7P)	Napajalni modul
X*A	Priključek
X1M	Priključna sponka
X1M (A1P)	Priključna sponka (krmiljenje)
Y1E	Elektronska ekspanzijska posoda (zgornji izmenjevalnik toplote)
Y2E	Elektronska ekspanzijska posoda (podhlajevalni izmenjevalnik toplote)
Y3E	Elektronska ekspanzijska posoda (spodnji izmenjevalnik toplote)
Y4E	Elektronska ekspanzijska posoda (sprejemnik plina)
Y5E	Elektronska ekspanzijska posoda (invertersko hlajenje)
Y6E	Elektronska ekspanzijska posoda (samodejna polnitev)
Y2S	Elektromagnetni ventil (cev za hladivo v tekočem stanju)
Y3S	Elektromagnetni ventil (plinska cev za visoki tlak/nizki tlak)
Y4S	Elektromagnetni ventil (spodnji izmenjevalnik toplote)
Y5S	Elektromagnetni ventil (zgornji izmenjevalnik toplote)
Y11S	Elektromagnetni ventil (M1C zbiralnik za vračanje olja)
Y12S	Elektromagnetni ventil (M2C zbiralnik za vračanje olja)
Z*C	Filter šuma (feritno jedro)
Z*F (A2P, A5P)	Protišumni filter (s prenapetostnim odvodnikom)
Priključek za dodatno opremo:	
X10A	Konektor (grelnik spodnje plošče)

21 Odlaganje



OPOMBA

Sistema nikar NE poskušajte razstaviti sami: razstavljanje sistema, delo s hladivom, oljem in drugimi deli MORA biti izvedeno v skladu z zadevno zakonodajo. Enote je treba obravnavati v specializiranem obratu za ponovno uporabo in reciklažo.

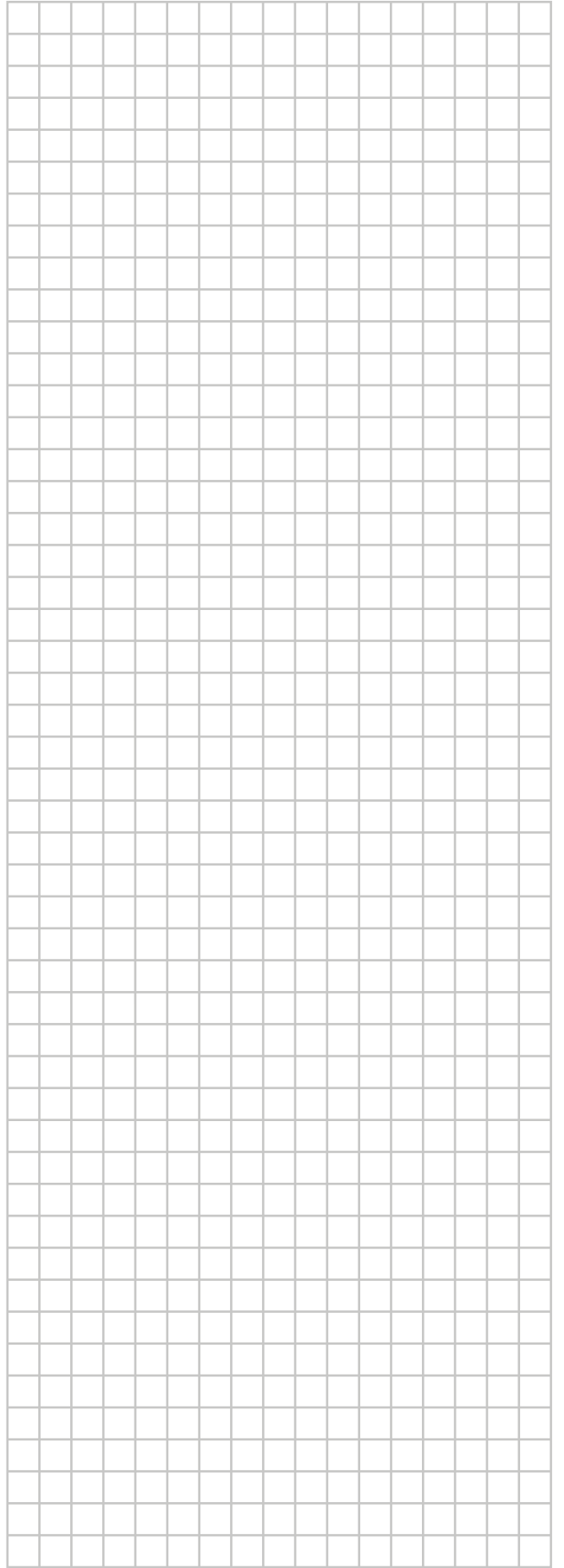
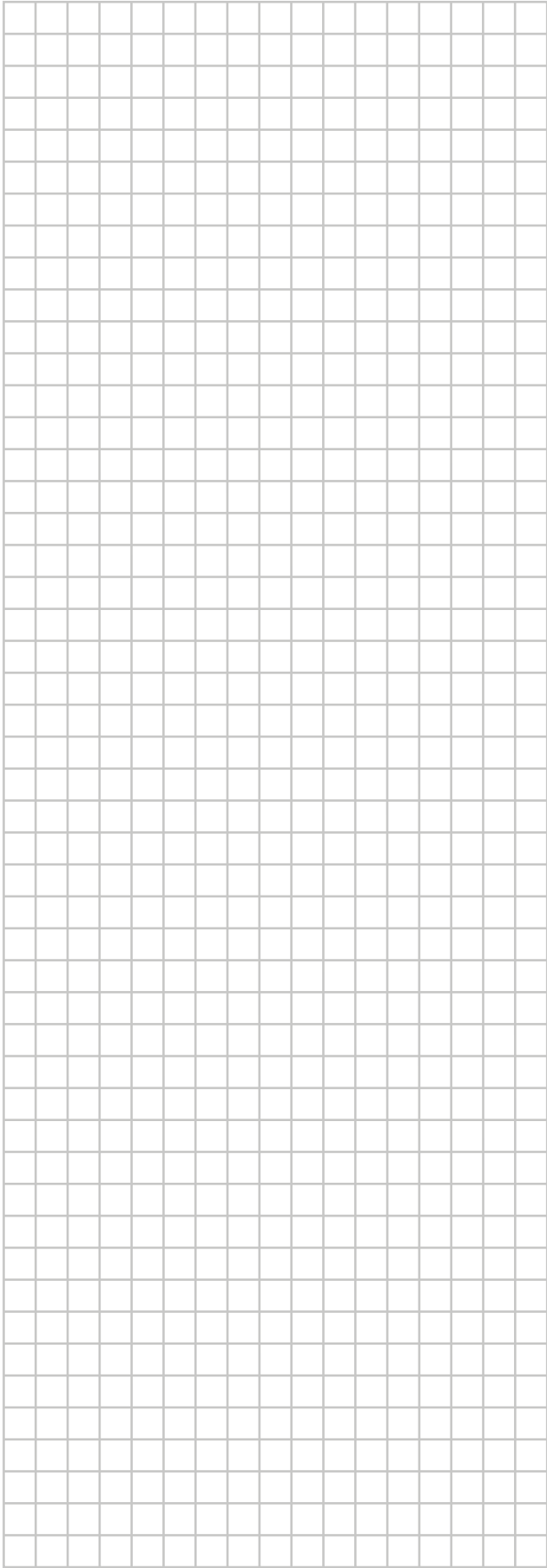

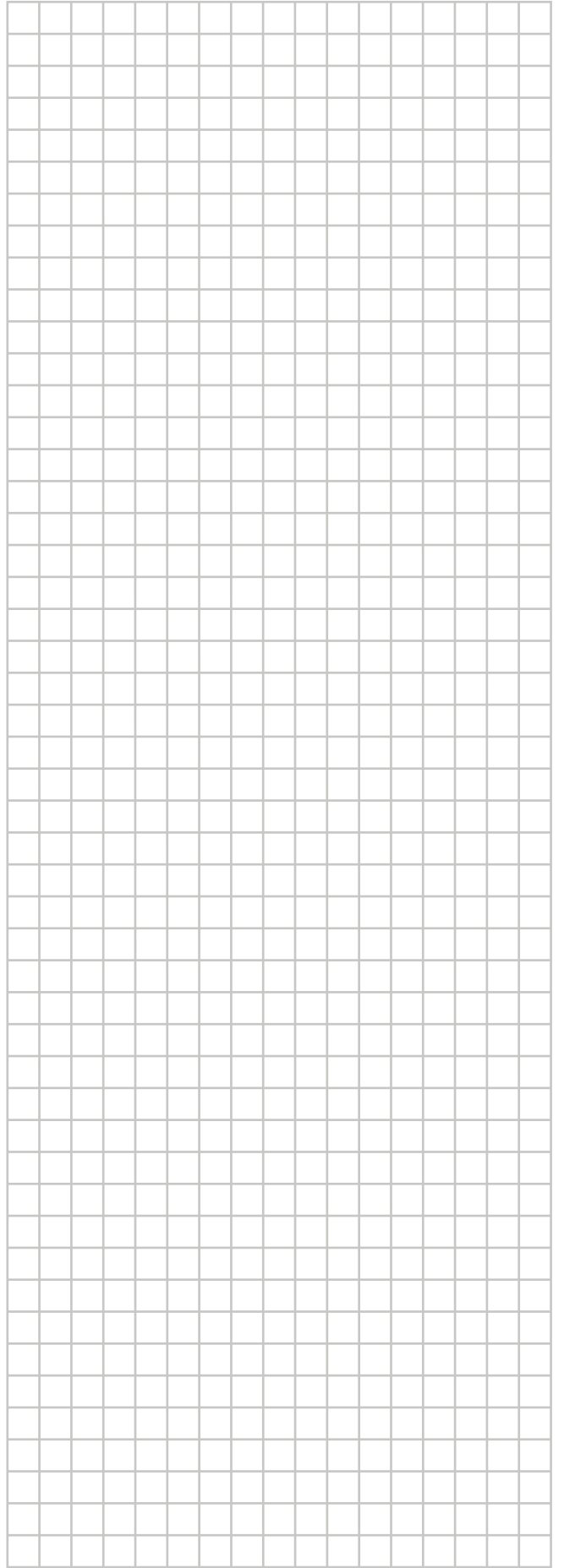

ERC



4P546222-1 D 0000000.

Copyright 2018 Daikin

DAIKIN EUROPE N.V.

Zandvoordestraat 300, B-8400 Oostende, Belgium

4P546222-1D 2024.03