

DAIKIN



INSTALLATIONS- OCH ANVÄNDARHANDBOK

***VRV* System luftkonditioneringsaggregat**

FXMQ50P7VEB9
FXMQ63P7VEB9
FXMQ80P7VEB9
FXMQ100P7VEB9
FXMQ125P7VEB9

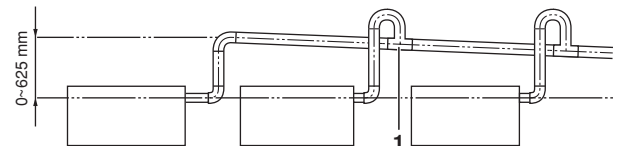
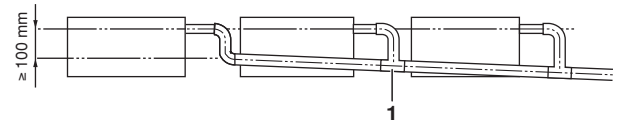
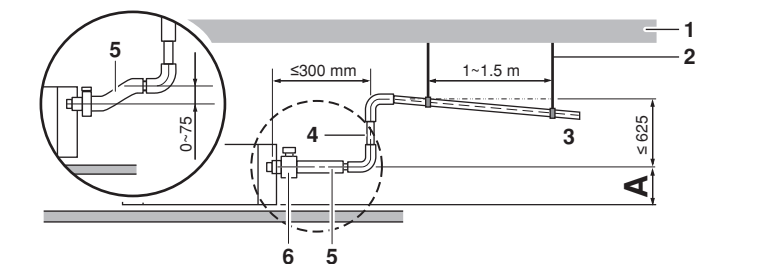
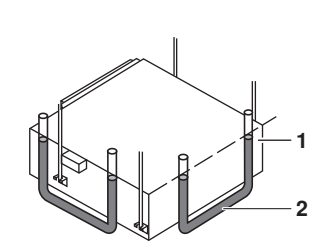
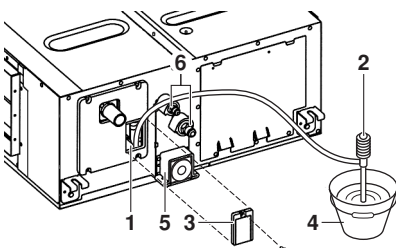
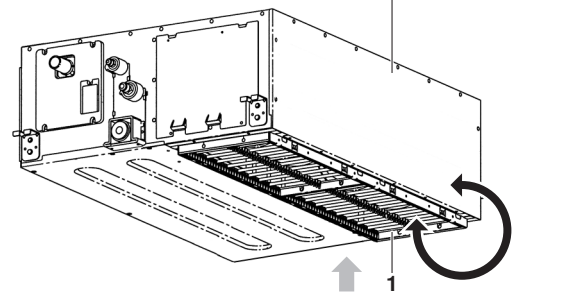
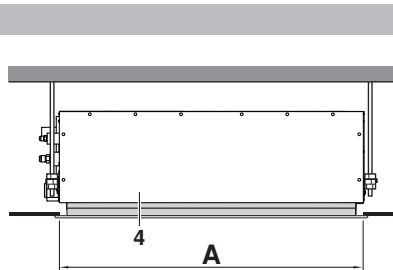
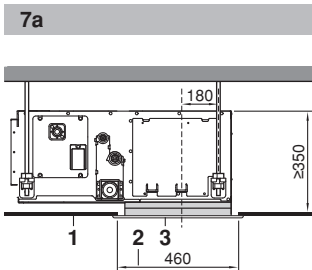
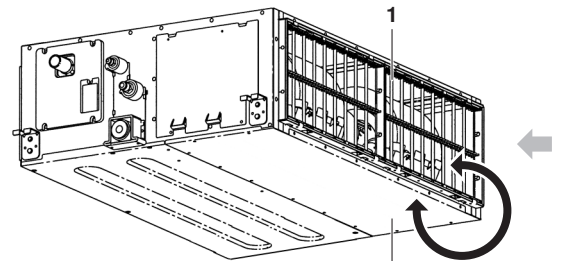
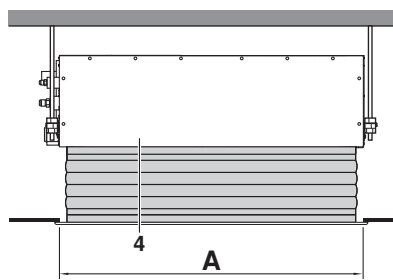
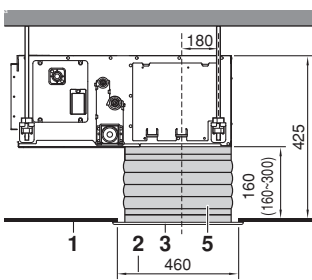
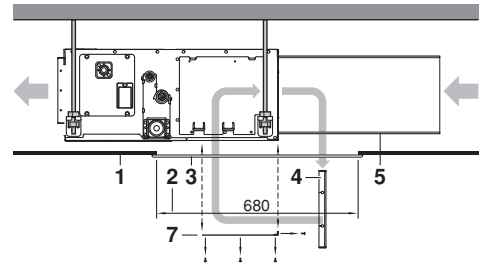
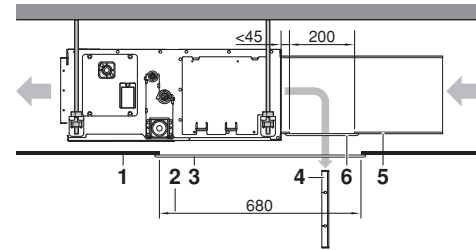
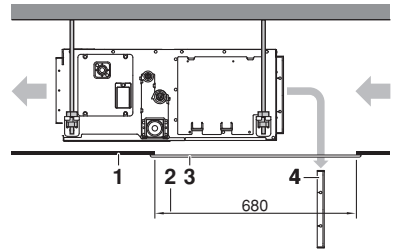
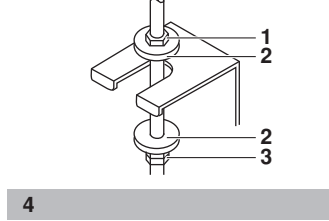
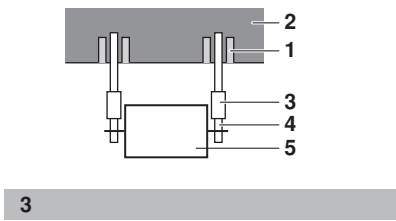
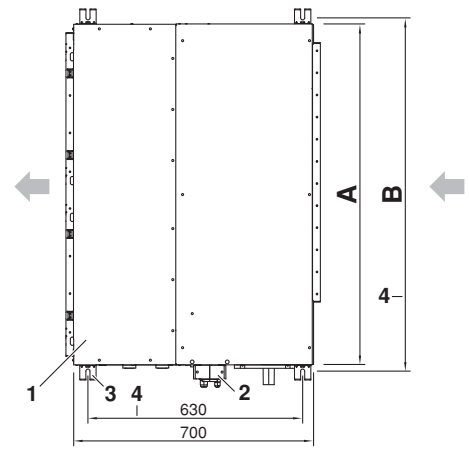
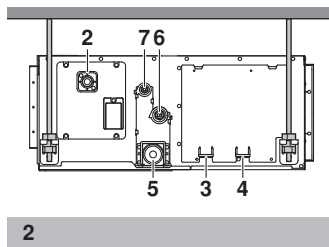
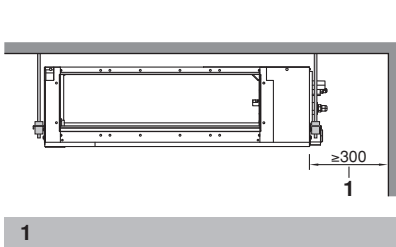

INNEHÅLL

Sida

Före installation.....	1
Viktig information om det använda köldmedlet	2
Välja plats för installationen	2
Förberedelser före installation.....	3
Installera inomhusenheten	4
Anslutning av kylrör.....	4
Ansluta dräneringsrör.....	5
Elektriska kopplingar	6
Kopplingsexempel och inställning av fjärrkontrollen.....	7
Kopplingsexempel	8
Fältinställningar	8
Installera dekorationspanelen	10
Provkörning	10
Underhåll.....	10
Avfallshantering.....	11
Kopplingschema.....	12



LÄS DESSA INSTRUKTIONER NOGGRANT FÖRE INSTALLATIONEN. SPARA MANUALEN PÅ LÄTTILLGÄNGLIG PLATS FÖR FRAMTIDA BRUK SOM REFERENS.

FELAKTIG INSTALLATION ELLER ANSLUTNING AV UTRUSTNING ELLER TILLBEHÖR KAN ORSAKA ELEKTRISK CHOCK, KORTSLUTNING, LÄCKAGE, BRAND ELLER ANNAN SKADA PÅ UTRUSTNINGEN. ANVÄND ENDAST TILLBEHÖR FRÅN DAIKIN SOM ÄR SPECIELLT TILLVERKADE FÖR ATT ANVÄNDAS MED UTRUSTNINGEN OCH LÅT EN UTBILDAD INSTALLATÖR INSTALLERA DEM.

OM DU HAR FRÅGOR ANGÅENDE INSTALLATIONS-FÖRFARANDET ELLER ANVÄNDNINGEN TAR DU KONTAKT MED NÄRMASTE DAIKIN-ÅTERFÖRSÄLJARE FÖR RÅD OCH INFORMATION.

Den engelska texten är originalinstruktionerna. Övriga språk är översättningar av originalinstruktionerna.



Installationen måste utföras av en behörig kyltekniker. Materialval och installationen måste följa tillämpliga nationella och internationella föreskrifter.

FÖRE INSTALLATION

- Packa inte upp enheten förrän den är framme vid installationsplatsen. Om det är nödvändigt att packa upp den tidigare bör enheten lyftas med en mjuk lina eller med rep och skyddsplattor för att inte enheten ska skadas eller repas.
- De delar som inte beskrivs i denna handbok finns beskrivna i handboken för utomhusenheten.
- Varning rörande kylmedlet R410A:
De utomhusaggregat som ansluts måste vara konstruerade för R410A.







- Placera inga föremål i direkt anslutning till utomhusenheten och låt inte löv eller annat skräp samlas runt enheten. Löv är en grogrund för smådjur som kan komma in i enheten. När de väl kommit in i enheten kan sådana smådjur orsaka fel, rökutveckling eller eldsvåda när de kommer i kontakt med strömförande komponenter.

Försiktighetsåtgärder

- Installera eller använd inte enheten i sådana utrymmen som anges nedan.
 - Platser med mineraloljor, oljedimma eller ångor som t ex kök. (Detta kan skada plastdetaljerna.)
 - Platser med korroderande gas, t ex svavelångor. (Kopparrör och fogar kan korrodera.)
 - Platser där flyktiga brännbara ångor kan finnas, t ex där thinner och bensin används.
 - Platser med maskiner som skapar elektromagnetiska fält. (Kan medföra att styrsystemen sätts ur funktion.)
 - Platser där salthalten i luften är hög, t ex platser nära havet, samt där spänningsvariationerna är stora (t ex i vissa fabriker). Detta gäller även båtar och bilar.
- Montera inte tillbehören på aggregatet direkt. När hål borras kan elektriska ledningar innanför skadas vilket kan orsaka brand.
- Denna utrustning är inte avsedd att användas av personer, inklusive barn, med nedsatt fysisk, sensorisk eller mental funktion, eller brist på erfarenhet och kunskap, om de inte har fått överinseende eller instruktioner gällande användning av utrustningen av någon person som ansvarar för deras säkerhet. Barn bör övervakas så att de inte leker med utrustningen.

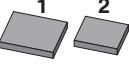
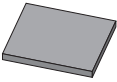
Tillbehör

Kontrollera att följande tillbehör levererats med enheten.

 Metallklämma 1 styck	 Dränerings-slang 1 styck	 Bricka för upphängnings-konsol 8 st	 Mellanstor tätning 2 st
 Stor tätning 1 styck	Isolering för rör		 Skruv för kanalflians 1 sats 16 st
	 för gasledning 1 styck	 för vätskeledning 1 styck	
Övrigt: installations- och användarhandbok			

Skruvorna för att fästa paneler är fastsatta på luftintagspanelen.

Extra tillbehör

- Det finns två typer av fjärrkontroller: trådlösa och kabelanslutna. Välj fjärrkontroll beroende av kundens önskemål och installera den på lämplig plats. I kataloger och teknisk dokumentation kan du avgöra vilken fjärrkontroll som är lämplig.
- Vid installation med botteninsug: luftintagspanel och dukmontage för denna.

Följande punkter måste utföras extra noga och kontrolleras efter installation

Pricka av ✓ när kontroll utförts	
<input type="checkbox"/>	Sitter inomhusenheten fast ordentligt? Enheten kan ramla ner, vibrera eller föra oljud.
<input type="checkbox"/>	Är kontroll av gastäthet klar? Kylningen eller uppvärmningen kan bli otillräcklig.
<input type="checkbox"/>	Är enheten helt isolerad och fri från luftläckage? Kondensvatten kan droppa ned.
<input type="checkbox"/>	Fungerar dräneringen som den ska? Kondensvatten kan droppa ned.
<input type="checkbox"/>	Stämmer matningsspänningen med vad som anges på märkplåten? Enheten kan sluta fungera eller kan komponenter brännas upp.
<input type="checkbox"/>	Är elektriska ledningar och rör anslutna som de ska? Enheten kan sluta fungera eller kan komponenter brännas upp.
<input type="checkbox"/>	Är enheten riktigt jordad? Läckströmmar är farliga.
<input type="checkbox"/>	Är rätt kabeldimensioner använda? Enheten kan sluta fungera eller kan komponenter brännas upp.
<input type="checkbox"/>	Är utom- eller inomhusenheternas luftintag eller -utsläpp fria från blockering? Kylningen kan bli otillräcklig.
<input type="checkbox"/>	Har kylrörens längd och tillsats av extra kylmedel antecknats? Tillräckligt med kylmedel måste finnas i systemet.
<input type="checkbox"/>	Är luftfiltren fastsatta som de ska (vid insug bakifrån)? Luftfiltren måste gå att underhålla.
<input type="checkbox"/>	Är det externa statiska trycket inställt? Kylningen eller uppvärmningen kan bli otillräcklig.

Information till installatören

- Läs denna handbok noga så att installationen utförs korrekt. Glöm inte att tala om för kunden hur systemet ska användas och visa den bifogade användarhandboken.
- Förklara för kunden vilket system som installerats. Glöm inte att fylla i korrekta data om installationen i kapitlet "Att göra före användning" i handboken för utomhusenheten.

VIKTIG INFORMATION OM DET ANVÄNDA KÖLDMEDLET

Den här produkten innehåller fluorerade växthusgaser.

Köldmedeltyp: R410A

GWP⁽¹⁾-värde: 2087,5

⁽¹⁾ GWP = Global Warming Potential (växthuseffektpåverkan)

Regelbundna inspektioner för köldmedelläckage kan krävas, beroende på europeisk eller nationell lagstiftning. Kontakta din lokala leverantör för mer information.

VÄLJA PLATS FÖR INSTALLATIONEN

(Se bild 1 och bild 2)

- 1 Välj en installationsplats som uppfyller följande krav och som även passar kundens önskemål.
 - Där en optimal luftcirkulation kan tillgodoses.
 - Där inget blockerar luftcirkulationen.
 - Där kondensvatten kan ledas bort på lämpligt sätt.
 - Där innertaket lutning är obetydlig.
 - Där tillräckligt utrymme för underhåll och service kan tillgodoses.
 - Där det inte finns risk för läckor av brandfarliga gaser.
 - Utrustningen är inte avsedd för användning i en potentiellt explosiv miljö.
 - Där rören mellan utom- och inomhusenheterna inte blir längre än vad som är tillåtet. (Se utomhusenhetens installationshandbok.)
 - Elkablar till inomhusenhet, utomhusenhet, spänningskälla och signalöverföring bör dras minst 1 meter från TV- och radioapparater. Detta för att undvika störningar av mottagen bild och ljud. (I vissa fall kan elektriska störningar kan även uppstå från avståndet 1 meter.)
 - Vid installation av den trådlösa fjärrkontrollen ska avståndet mellan den trådlösa fjärrkontrollen och inomhusenheten vara kortare om det finns elektriskt startade lysrör i rummet. Inomhusenheten måste placeras så långt bort som möjligt från lysrörsarmaturer.
 - Placera inte föremål som är känsliga för fukt direkt under inomhusenheten eller utomhusenheten. Under vissa förhållanden kan kondens på huvudenheten eller köldmediumrör, smuts från luftfiltret eller blockering av dräneringen droppa ned och orsaka nedsmutsning eller skador.
- 2 Installera alltid ett skydd på luftintaget och luftutloppet för att förhindra att fläktbladen eller värmeväxlaren kan vidröras. Skyddet måste både uppfylla relevanta europeiska och nationella regler.
- 3 Använd upphängningsbultar för installationen. Kontrollera att innertaket är tillräckligt starkt för att bära inomhusenhetens vikt. Vid tveksamhet bör taket förstärkas innan enheten installeras.
 - 1 Serviceutrymme
 - 2 Dräneringsrör
 - 3 Anslutning för spänningskälla
 - 4 Anslutning för transmission
 - 5 Dränering för underhåll
 - 6 Gasrör
 - 7 Vätskerör

FÖRBEREDELSE FÖRE INSTALLATION

- 1 Relation mellan taköppning, enhet och upphängningsbultarnas placering. (Se bild 5)

Modell	A (mm)	B (mm)
20~32	550	586
40	700	738
50~80	1000	1038
100+125	1400	1438

- 1 Inomhusenhet
- 2 Rör
- 3 Upphängningsbultar (x4)
- 4 Avstånd mellan upphängningsbultar

Välj ett av alternativen nedan för installation.

Standard, insug bakifrån (Se bild 6a)

- 1 Takyta
- 2 Taköppning
- 3 Servicepanel (extra tillbehör)
- 4 Luftfilter
- 5 Luftintagskanal
- 6 Serviceöppning
- 7 Flyttbar platta

Installation med bakre kanal och serviceöppning (Se bild 6b)

Installation med bakre kanal utan serviceöppning (Se bild 6c)

OBS! Innan enheten installeras (vid installation med kanal utan serviceöppning): ändra luftfiltrens läge.



- 1 Ta bort luftfiltren på enhetens utsida
- 2 Ta bort den flyttbara plattan
- 3 Installera luftfiltren från enhetens insida
- 4 Sätt tillbaka den flyttbara plattan

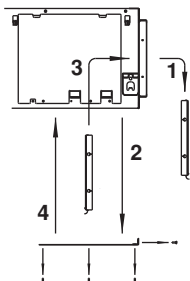

OBS! Vid installation av kanal för luftintag ska skruvar väljas som sticker ut högst 5 mm på flänsens insida för att skydda luftfiltret mot skador vid underhåll av filtret.



- 1 Luftintagskanal
- 2 Flänsens insida
- 3 Fästskruv

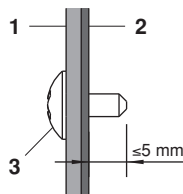

Montera luftintagspanelen med dukmontage (Se bild 7a)

Montera luftintagspanelen direkt (Se bild 7b)

- 1 Takyta
- 2 Taköppning
- 3 Luftintagspanel (extra tillbehör)
- 4 Inomhusenhet (baksida)
- 5 Dukmontage för luftintagspanel (extra tillbehör)

Modell	A (mm)
20~32	610
40	760
50~80	1060
100+125	1460

Insug underifrån (Se bild 7c)



OBS! Enheten kan användas med insug underifrån genom att byta plats mellan den flyttbara plattan och hållarplatta för luftfilter.

- 1 Hållarplatta för luftfilter
- 2 Flyttbar platta



OBS! Vid installationer som avviker från standard kan din Daikin-återförsäljare ge dig ytterligare information.

- 2 Fläkthastigheten för denna inomhusenhet är förinställd för att ge normalt externt statiskt tryck.
- 3 Installera upphängningsbultarna.
(Använd M10-bultar.) Använd balkar i befintliga tak eller ett nedsänkt inlägg, en nedsänkt balk eller andra komponenter för att förstärka nya tak så att de håller för enheten.

Installationsexempel

(Se bild 3)

- 1 Balk
- 2 Takskiva
- 3 Lång mutter eller spännskruv
- 4 Upphängningsbult
- 5 Inomhusenhet



OBS! Alla komponenter ovan ingår i fältförrådet.

INSTALLERA INOMHUSENHETEN

Vid installation av extra tillbehör (utom luftintagspanelen) måste även installationshandbok för respektive tillbehör läsas. Beroende på hur installationsplatsen ser ut kan det vara enklare att installera sådan utrustning innan inomhusenheten installeras.

- 1 Installera inomhusenheten tillfälligt.
 - Fäst hängaren i upphängningsbultarna. Skruva fast den med mutter och bricka på hängarens övre och undre sidor. (Se bild 4)
 - 1 Mutter (fältförråd)
 - 2 Bricka till hängaren (medföljer enheten)
 - 3 Dra åt (dubbla muttrar)
- 2 Kontrollera att enheten inte lutar.
 - Installera inte enheten så att den lutar. Inomhusenheten är försedd med en inbyggd dräneringspump med flottörbrytare. (Om enheten lutar fungerar inte pumpens flottörbrytare vilket kan leda till läckage.)
 - Använd ett vattenpass för att kontrollera att enheten är plan i de fyra hörnen eller använd ett vattenfyllt PVC-rör enligt bild 9.
 - 1 Vattennivå
 - 2 PVC-rör
- 3 Dra åt den övre muttern.

ANSLUTNING AV KYLRÖR

Anslutning av kylrör till utomhusenheten beskrivs i installationshandboken som medföljde utomhusenheten.

Kontrollera vilket kylmedel som ska användas innan rören ansluts.



All extern rördragning måste utföras av en legitimerad kyltekniker och måste uppfylla lokala och nationella föreskrifter.

- Använd en rörkapare och fläns som passar till aktuellt kylmedel.
- Kläm igen röränden eller tejpa över den för att hindra damm, partiklar och fukt från att komma in i röret.
- Använd dragna rör av kopparlegering (ISO 1337).
- Utomhusenheten fylls med kylmedium.
- För att förhindra vattenläckage ska komplett värmeisolering göras på båda sidor av gas- och vätskerör. När du använder en värmepump kan gasrörens temperatur uppgå till ca 120°C, så använd tillräckligt tålig isolering.
- Använd både skiftnyckel och momentnyckel när rören ansluts eller kopplas loss från enheten.

- 1 Momentnyckel
- 2 Rörnyckel
- 3 Rörkoppling
- 4 Kragmutter

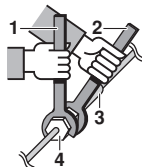

- Låt inte något annat än föreskrivet köldmedium, exempelvis luft, komma in i köldmediumsystemet.
- Använd endast anlöpt material för kragkopplingar.

- I **Tabell 1** visas avstånd för kragkopplingsmutter samt lämpligt åtdragningsmoment. (Om muttern dras åt för hårt kan kragkopplingen skadas, vilket leder till läckage.)

Tabell 1

Rördimension (mm)	Åtdragningsmoment (N·m)	Kragstorlek A (mm)	Flänsform
Ø6,4	14,2~17,2	8,7~9,1	
Ø9,5	33,0~39,9	12,8~13,2	
Ø12,7	50,0~60,3	16,2~16,6	
Ø15,9	63,0~75,4	19,3~19,7	

- När flänsmuttern ansluts ska flänsens insida smörjas med eter- eller esterolja. Dra sedan åt muttern 3 eller 4 varv för hand innan den dras fast.

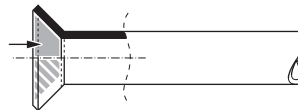

- Om köldmediumångor läcker ut under arbetet måste området ventileras. En giftig gas avges när kylmedlet utsätts för eld.
- Kontrollera att inga köldmediumångor läcker ut. En giftig gas kan frigöras från köldmediumångor som utsätts för öppen eld, exempelvis från brännare, spisar etc.
- Montera slutligen isoleringen enligt bilderna nedan.

Rörisoleringsprocedur

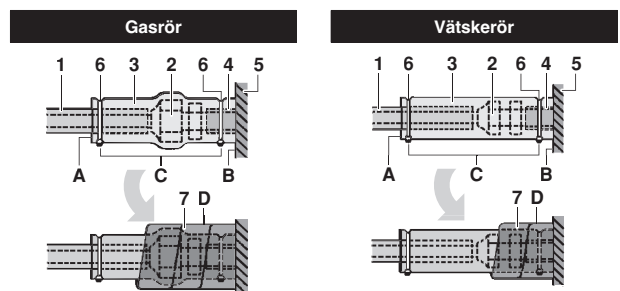

- 1 Rörisoleringsmaterial (anskaffas lokalt)
 - 2 Kragmutterkoppling
 - 3 Monteringsisolering (medföljer enheten)
 - 4 Rörisoleringsmaterial (huvudenhet)
 - 5 Huvudenhet
 - 6 Klämma (anskaffas lokalt)
 - 7 Mellanstor 1 tätning för gasrör (medföljer enheten)
Mellanstor 2 tätning för vätskerör (medföljer enheten)
- A Vänd sömmarna uppåt.
B Fäst vid basen
C Kläm inte rörisoleringsmaterialet när du gör drar åt
D Vik över från enhetens underkant till toppen av kragmutterkopplingen



För lokal isolering ska du vara noggrann med att isolera lokal rördragning hela vägen in till röranslutningarna inuti enheten.

Exponerade rör kan orsaka kondensation eller brännskador om de vidrörs.

Säkerhetsföreskrifter vid hårdlödning

- Utför alltid en kväveblåsning vid hårdlödning. Hårdlödning utan att utföra ett kväveutbyte eller införsel av kväve i rörsystemet kommer att ge upphov till stora mängder oxiderad beläggning på rörens insida, vilket negativt påverkar ventiler och kompressorer i kylsystemet och förhindrar normal drift.
- Vid hårdlödning med tillförsel av kväve i rörsystemet måste kvävetrycket justeras till 0,02 MPa med en tryckreduceringsventil (= precis tillräckligt för att kännas mot huden).

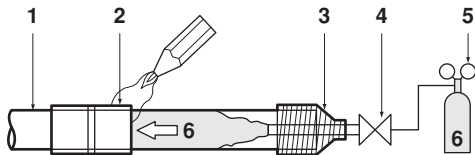

- Rör för köldmedium
- Del som ska hårdlödvas
- Tejp
- Manöverventil
- Tryckreduceringsventil
- Kväve

ANSLUTA DRÄNERINGSRÖR

Montera dräneringsröret enligt figuren och se till att skydda mot kondens. Dåligt monterade dräneringsrör kan leda till vattensador på inredning och fastighet.

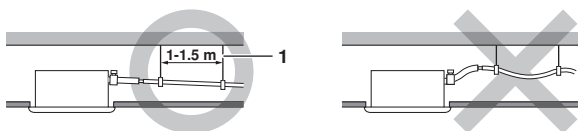

1 Lutningsmarkör

- Montera dräneringsrören.
 - Gör dräneringsröret så kort som möjligt och se till att det lutar nedåt med minst 1/100 så att inte luftfickor bildas i röret.
 - Rörstorleken måste vara större eller lika med anslutningsröret (vinylrör med innerdiametern 25 mm och ytterdiametern 32 mm).
 - För in den medföljande dräneringsslangen så långt som möjligt över dräneringsfattningen.
 - Dra åt metallklämman ordentligt så att skruvens huvud är mindre än 4 mm från metallklämman. Se bilden.

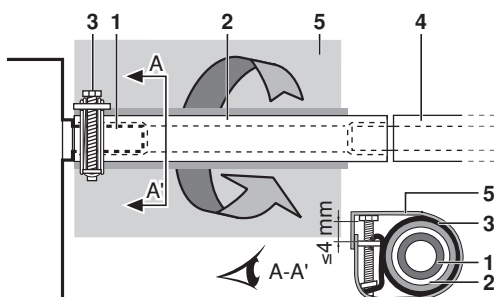

- Dräneringsfattning (ansluten till enheten)
- Dräneringsslang (medföljer enheten)
- Metallklämman (medföljer enheten)
- Dräneringsrör (anskaffas lokalt)
- Stor tätning (medföljer aggregatet)

- Isolera genom att linda den medföljande tätningen över metallklämman och dräneringsslangen och fixera med klämmor.
- Isolera alla dräneringsrör i byggnaden (anskaffas lokalt).
- Om inte dräneringsslangen kan lutas tillräckligt ansluts ett stigrör med dränering (anskaffas lokalt).

- Så här utför du dräneringsrördragningen (Se bild 10)

- Takskiva
- Konsol
- Justerbart område
- Stigrör för dränering
- Dräneringsslang (medföljer enheten)
- Metallklämman (medföljer aggregatet)

- Anslut dräneringsslangen till stigrören och värmeisolera dem.
- Anslut dräneringsslangen till inomhusaggregatets dräneringsrör och fäst den med klämman.

Installation	A (mm)
Installation med insug bakifrån	231
När duken monterats	350-530
När luftintagspanelen installeras direkt	231

- Försiktighetsåtgärder

- Montera stigrören på en höjd under 625 mm.
- Installera stigrören vinkelrätt mot inomhusaggregatet och max 300 mm från enheten.
- Förhindra luftbubblor i dräneringsslangen genom att montera den i våg eller lutad något uppåt (≤ 75 mm).



OBS! Den fastsatta dräneringsslangen bör inte luta mer än 75 mm för att undvika påfrestningar i slangfästet.

För att lutningen ska vara minst 1:100 fästs lutningsmarkörer med mellanrummet 1 till 1,5 m.

När flera dräneringsrör kopplas ihop görs detta enligt bild 11. Välj en dimension på dräneringen från aggregaten till sammankopplingen som är tillräckliga för aggregatens kapacitet.

- T-skarv för samlingsrör

Testning av dräneringsrör

När anslutningarna är klara kontrolleras att vatten kan rinna som det ska i dräneringen.

- Fyll långsamt på ca 1 l vatten genom luftutloppet. Kontrollera så att inga vattenläckor finns. Metod för vattenpåfyllning. Se bild 8.

- Vattenintag
- Portabel pump
- Lock
- Hink (för avrinning)
- Dräneringshåll för underhåll (med gummipropp)
- Kylmedelrör



Varning rörande dräneringsfästet

Ta inte bort dräneringsrörets propp. Vatten kan läcka ut.

Dräneringshålet används bara för att tömma ut vatten om dräneringspumpen inte använts före underhåll. Dra försiktigt ut proppen. Dräneringstråget kan skadas om proppen dras ut med våld.

- Dra ut proppen

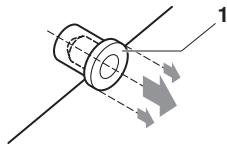

1 Avtappningsplugg

Vicka inte på proppen

- Trycka in proppen

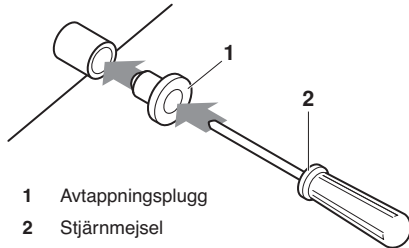

1 Avtappningsplugg

2 Stjärnmejsel

Montera proppen och dra åt den med en stjärnmejsel

Utför först elkabeldragning enligt instruktionerna i "Elektriska kopplingar" på sid 6 och ställ in fjärrkontrollen enligt instruktionerna i "Kopplingsexempel och inställning av fjärrkontrollen" på sid 7.

När de elektriska kopplingarna är klara

Kontrollera dräneringsflödet under KYLLNING, se kapitlet "Provkörning" på sid 10.

När de elektriska kopplingarna inte är klara

Ta bort kåpan över kopplingsboxen och anslut enfasmatning och fjärrkontroll till terminalerna. (Hur kopplingsboxen öppnas beskrivs i kapitlet "Elektriska kopplingar" på sid 6.) (Se bild 12 och bild 14)

- 1 Kopplingsboxens kåpa
- 2 Anslutning för transmission
- 3 Anslutning för spänningskälla
- 4 Kopplingsschema
- 5 Kopplingsdosa
- 6 Plastklämma
- 7 Kablar för fjärrkontroll
- 8 Transmissionsterminal
- 9 Strömförsörjning
- 10 Inomhuskretskort 1
- 11 Terminal för spänningskälla
- 12 Transmissionskoppling mellan enheter
- 13 Inomhuskretskort 2
- 14 Inomhuskretskort 3 (endast för 50~125-enheter)

Tryck sedan på fjärrkontrollens inspektion/test-knapp . Enheten övergår då till testläge. Tryck på lägesväljarknappen tills fläktkörning väljs . Tryck därefter på PÅ/AV-knappen . Inomhusenhetens fläkt och dräneringspump startar. Kontrollera att vattnet rinner ut ur enheten. Tryck på för att komma tillbaka till ursprungligt driftläge.

ELEKTRISKA KOPPLINGAR

Allmänna instruktioner

- Alla komponenter och allt material från fältförråd samt alla elektriska installationer måste uppfylla lokala föreskrifter.
- Använd endast kopparledning.
- Följ det "kopplingsschema" som sitter på aggregatet för att koppla in utomhusaggregat, inomhusaggregat och fjärrkontroll. Information om fjärrkontrollens kretskopplingar finns i fjärrkontrollens installationshandbok.
- All ledningsdragning måste utföras av behörig elektriker.
- Montera jordfelsbrytaren och säkringen på matningskabeln.
- En huvudbrytare eller något annat sätt att koppla från strömmen, med en kontaktseparation för alla poler, måste installeras i den fasta kabeldragningen enligt relevanta lokala och nationella bestämmelser. Observera att driften startas igen automatiskt om huvudströmbrytaren stängs av och sedan sätts på igen.
- Det här systemet innehåller flera inomhusenheter. Markera varje inomhusenhet med enhet A, enhet B..., och se till att terminalkopplingarna från utomhusenhet och BS-enhet stämmer överens. Om elkablar och rör mellan utomhusenheten och en inomhusenhet är felkopplade kan systemet upphöra att fungera.
- Jorda luftkonditioneraren.
- Anslut inte jordkabeln till:
 - gasrör: kan orsaka explosioner eller eldsvåda vid gasläckor.
 - telefonjordledningar eller åskledare: kan orsaka onormalt hög elektrisk potential i jorden vid åska.
 - vattenledningar: ingen jordning om hårda vinylrör används.
- Var noggrann med att skala elkablarna lika mycket.

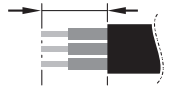

Elektriska data

Modell	Hz	Volt	Spänningsområde	Strömförsörjning	
				MCA	MFA
20	50/60	220-240/220	±10%	0,6	16 A
25				0,6	
32				0,6	
40				1,6	
50				1,4	
63				1,4	
80				1,7	
100				2,3	
125				2,9	

MCA: Min. matningsström (A)

MFA: Max. säkring (A)



OBS! Utförlig information finns i "Elektriska data" i den tekniska databoken.

Specifikationer för säkringar och kablar

Strömförsörjning			
Modell	Fältsäkringar	Kabel	Dimension
20~125	16 A	H05VV-U3G	Lokala koder

Modell	Kabel	Dimension
20~125	Skärmad kabel (2)	0,75-1,25 mm ²

OBS! Detaljerad information finns i kapitlet "Kopplingsexempel" på sid 8.

Nedan anges tillåten längd för signalöverföringskabel mellan inom- och utomhusenheter samt mellan inomhusenhet och fjärrkontroll:

1. Utomhusenhet - inomhusenhet: max 1000 m (total kabellängd: 2000 m)
2. Inomhusenhet - fjärrkontroll: max 500 m

KOPPLINGSEXEMPEL OCH INSTÄLLNING AV FJÄRRKONTROLLEN

Koppla på följande sätt

Ta bort kåpan över kopplingsboxen enligt bild 12 och koppla in det som krävs.

- 1 Kopplingsboxens kåpa
- 2 Kopplingsboxens ingång för lågspänningskabel
- 3 Kopplingsboxens ingång för högspänningskabel
- 4 Kopplingsschema
- 5 Kopplingsdosa

FÖRSIKTIGHETSÅTGÄRDER

- 1 Nedanstående måste beaktas när spänningskällan kopplas in.
 - Använd en rund krympslangskontakt för anslutning till kopplingsplinten för anslutning av enheterna. Om inga sådana finns tillgängliga följer du instruktionerna nedan.



- Anslut inte kablar med olika trådstorlek till samma spänningsstift. (Lösna anslutningar kan leda till överhettning.)
- Gör anslutningarna enligt figuren när kablarna har samma storlek.



Använd föreskriven elkabel. Anslut kabeln så att den sitter säkert i kopplingsplinten. Lås fast kabeln i plinten utan att använda onödigt mycket kraft. Använd åtdragningsmomenten enligt tabellen nedan.

Åtdragningsmoment (N·m)	
Kopplingsplint för signalöverföring och fjärrkontroll	0,9
Kopplingsplint för strömförsörjning	1,2

- Akta dig för att klämma några kablar när du sätter tillbaka reglerboxens lock.
- Efter slutförd kabelanslutning fyller du igen alla mellanrum i genomföringshål med kitt eller isoleringsmaterial (anskaffas lokalt) för att förhindra att små djur och smuts kommer in i enheten och orsakar kortslutningar i reglerboxen.

- 2 Den totala strömmen mellan inomhusenheter måste vara mindre än 12 A. Om trådar större än 2 mm² (Ø1,6) används måste de kopplas ihop utanför enhetens kopplingsklämplatta enligt normal standard för elektrisk utrustning.

Grenkopplingen måste isoleras elektriskt så att den inte utgör större fara än kablagen i övrigt.

- 3 Anslut inte kablar med olika trådstorlek till samma jordkontakt. Lösa jordkopplingar kan försämra skyddet.
- 4 Kablar från fjärrkontrollen till enheten bör dras minst 50 mm från kablar för spänningsmatning. Om inte dessa anvisningar följs kan elektriskt brus göra att systemet inte fungerar.
- 5 Mer information om fjärrkontrollens ledningsdragning finns i dess medlevererade installationshandbok.
- 6 Anslut aldrig matningskablar till signalöverföringens klämplatta. Detta kan skada hela systemet.
- 7 Använd endast kablar enligt specifikationerna och skruva fast alla trådar ordentligt i kopplingsplinterna. Se till att de ligger så att inte mekaniska krafter uppstår i kopplingsplinten. Dra kablarna ordentligt så att de inte ligger i vägen för annan utrustning eller kan göra att kopplingsboxens kåpa lossnar. Se till att kåpan sitter fast och håller tätt. Dåliga kopplingar kan leda till överhettning och i värsta fall överlag och brand.

KOPPLINGSEXEMPEL

Koppla in en strömbrytare och en säkring i spänningsmatningen för varje enhet enligt bild 16.

- 1 Kraftförsörjning
- 2 Huvudströmbrytare
- 3 Strömförsörjning
- 4 Signalöverföringskabel
- 5 Strömbrytare
- 6 Säkring
- 7 Endast BS-enhet REYQ
- 8 Inomhusenhet
- 9 Fjärrkontroll

Exempel på komplett system (3 system)

Med en fjärrkontroll för en inomhusenhet (Normal drift) (Se bild 15)

För gruppstyrning eller med två fjärrkontroller (Se bild 17)

Med BS-enhet (Se bild 13)

- 1 Utomhusenhet
- 2 Inomhusenhet
- 3 Fjärrkontroll (extra tillbehör)
- 4 Inomhusenheten som är långs bort
- 5 För användning med 2 fjärrkontroller
- 6 BS-enhet

OBS!



Det är inte nödvändigt att ställa in adresser för inomhusenheten när gruppstyrning används. Adressen ställs in automatiskt när strömmen slås på.

FÖRSIKTIGHETSÅTGÄRDER

- En enda strömbrytare kan användas för strömförsörjningen inom ett system. Då måste dock grenarnas strömbrytare och kretsbytare väljas med omsorg.
- Till fjärrkontroll för gruppstyrning väljs en som är lämplig för inomhusenheten med de flesta funktionerna.
- Jorda inte utrustningen i gassidans rör, vattenledningar eller armaturer och använd inte gemensam jord med telefoner. Dålig jordning kan leda till överslag.

FÄLTINSTÄLLNINGAR

Fältinställningen måste göras från fjärrkontrollen i enlighet med installationsförhållandet.

- Inställning kan göras genom att ändra "Lägesnummer", "Första kodnr." och "Andra kodnr."
- Mer information om inställning och drift finns i avsnittet "Fältinställningar" i fjärrkontrollens installationshandbok.

Sammanfattning av fältinställningar

Läge (Not 1)	Första kodnr.	Inställningsbeskrivning	Andra kodnr. (Not 2)							
			01	02	03	04				
0		Filternedsmutsning – Kraftig/Lätt = Inställning för definition av tid mellan visning av 2 filterrengörings-indikeringar. (Vid kraftig nedsmutsning kan inställningen ändras till halva tiden mellan visning av 2 filterrengörings-indikeringar.)	Filter med ultralång drifttid	±10 000 timmar	±5 000 timmar	–	–			
			Filter med lång drifttid	Lätt	±2 500 timmar			Kraftig	±1 250 timmar	
			Standard-filter		±200 timmar				±100 timmar	
10 (20)	2	Termostatsensorval	Använd både enhetens sensor (eller fjärrsensorn om någon sådan är installerad) OCH fjärrkontrollens sensor. (Se not 5+6)		Använd endast enhetens sensor (eller fjärrsensorn om någon sådan är installerad). (Se not 5+6)	Använd endast fjärrkontrollens sensor. (Se not 5+6)	–			
			Inställning för visning av tid mellan 2 visningar av filterrengöringsindikatorer		Visa			Visa inte	–	–
			Termostatsensor i gruppstyrning		Använd endast enhetens sensor (eller fjärrsensorn om någon sådan är installerad). (Se not 6)			Använd både enhetens sensor (eller fjärrsensorn om någon sådan är installerad) OCH fjärrkontrollens sensor. (Se not 4+5+6)	–	–
12 (22)	0	Utsignal X1-X2 för krets-kortstillalet KRP1B	Termostat-på + kompressor körs		–	Drift	Fel			
			PÅ/AV-indata utifrån (T1/T2-indata) = Inställning för när tvingad PÅ/AV styrs utifrån.		Tvingande AV	PÅ/AV-drift	–	–		
			Fläktinställning vid termostat AV vid uppvärmningsdrift		LL	Inställd hastighet	AV (Se not 3)	–		
			Automatisk ändring via differential		0°C	1°C	2°C	3°C (Se not 7)		
			Automatisk återstart efter strömavbrott		Inaktiverat	Aktiverat	–	–		
			Fast kyla/värme-huvudbrytare		Inaktiverat	Aktiverat	–	–		
15 (25)	3	Drift av dräneringspumpen + luftfuktareglering	Installerad	Ej installerad	–	–				

Not 1: Inställningen görs i gruppläge, men om lägesnumret inom parentes väljs kan inomhusenheterna även ställas in var för sig.

Not 2: Fabriksinställning för Andra kodnr. är markerad med grå bakgrundsfärg.

Not 3: Använd endast i kombination med tillvalssats med fjärrsensor eller när inställning 10-2-03 används.

Not 4: Om gruppstyrning valts och fjärrkontrollens sensor ska användas används inställning 10-6-02 & 10-2-03.

Not 5: Om inställning 10-6-02 + 10-2-01 eller 10-2-02 eller 10-2-03 ställs in samtidigt har inställning 10-2-01, 10-2-02 eller 10-2-03 prioritet.

Not 6: Om inställning 10-6-01 + 10-2-01 eller 10-2-02 eller 10-2-03 ställs in samtidigt har inställningen för gruppanslutning 10-6-01 prioritet och för individuell anslutning 10-2-01, 10-2-02 eller 10-2-03 prioritet.

Not 7: Andra inställningar för automatiska ändringstemperaturer via differential är:

Andra kodnr.	05	4°C
	06	5°C
	07	6°C
	08	7°C

Inställning av externt statiskt tryck

Inställningar av externt statiskt tryck kan göras på 2 sätt:

Med den automatiska funktionen för justering av luftflödet

Den automatiska funktionen för justering av luftflödet är mängden övertrycksluft som automatiskt anpassas till det inställda värdet.

- 1 Kontrollera att testkörningen görs med en torr spole.
Om spolen inte är torr ska enheten köras i 2 timmar med enbart fläktdrift för att torka spolen.
- 2 Kontrollera att strömkablarna till luftkonditioneringsenheten gjorts vid montering av luftkanalerna.
Om en slutande dämpare installerats i luftkonditioneringsenheten ska du se till att den är öppen.
Kontrollera också om luftfiltret är korrekt anslutet till luftgången på luftintagssidan av luftkonditioneringsenheten.
- 3 Om det finns flera luftintag och luftutlopp ställer du in dämparna så att luftflödet genom varje utlopp och intag stämmer överens med det avsedda luftflödet.
Kontrollera att luftkonditioneringsenheten är i fläktläge. Ändra luftflödet genom att trycka på och ställa in knappen för justering av luftflödet på fjärrkontrollen till H eller L.

- 4 Ställa in den automatiska funktionen för justering av luftflödet.
När luftkonditioneringsenheten är i fläktläge utför du följande steg:
 - stoppa luftkonditioneringsenheten
 - gå till fältinställningsläge
 - välj läge Nr. 21 (eller 11 för gruppinställning)
 - ange första kodnr. till "7"
 - ange andra kodnr. till "03"Återgå till normalt driftläge efter dessa inställningar och tryck på knappen PÅ/AV. Driftslampan kommer att tändas och luftkonditioneringsenheten startar fläktdrift för automatisk justering av luftflödet.



Justera inte dämparna under fläktdrift för automatisk justering av luftflödet.

Efter 1 till 8 minuter avslutas den automatiska driften av luftkonditioneringsenheten när fläktdriften för automatisk justering av luftflödet har utförts. Driftlampan släcks.

Lägesnr.	Första kodnr.	Andra kodnr.	Inställningar
11 (21)	7	01	Luftflödesjustering är avstängd
		02	Justering av luftflödet färdigt
		03	Start av justering av luftflödet

- 5 När luftkonditioneringsenheten är stoppad kontrollerar du på en inomhusenhet om andra kodnr. för läge nr. 21 är inställt på "02".
Om luftkonditioneringsenheten inte stoppas eller om andra kodnr. inte är "02" gör du om steg 4.
Om utomhusenheten inte är påslagen visar displayen på fjärrkontrollen "UH" eller "UH" (se "Provkörning" på sid 10). Du kan dock fortsätta ställa in denna funktion eftersom dessa meddelanden endast gäller utomhusenheter.
När funktionen ställts in måste du sätta på utomhusenheten innan du testkör den.
Om något annat fel visas på fjärrkontrollens display, se "Provkörning" på sid 10 och bruksanvisningen för utomhusenheten. Kontrollera den felaktiga punkten.



- Om det inte skett någon förändring efter luftflödesjustering i ventilationsgångarna måste du göra en ny inställning av den automatiska luftflödesjusteringen.
- Kontakta leverantören om det inte sker någon förändring efter luftflödesjustering i ventilationsgångarna, efter testkörning av utomhusenheten eller när luftkonditioneringsenheten flyttas till en annan plats.
- Om extrafläktar, en utomhusluftkonditioneringsenhet eller HRV-kanal används ska du inte använda automatisk styrning av luftflödesjustering med en fjärrkontroll.
- Om ventilationsgångarna har förändrats ska du återigen köra den automatiska justeringen av luftflödet som beskrivs i ovanstående steg 3 och framåt.

Använda fjärrkontrollen

Kontrollera på en inomhusenhet om andra kodnr. för läge nr. 21 är inställt på "01" (= fabriksinställning). Ändra andra kodnr. till det externa statiska trycket i den luftkanal som ska anslutas, enligt tabell 2.

OBS!



Andra kodnr. är inställt på "02 (FXMQ20~32) / 07 (FXMQ40~125)" som standard.

Tabell 2

Läge	Första kodnr.	Andra kodnr.	Externt statiskt tryck (Pa)									
			Modell									
			20	25	32	40	50	63	80	100	125	
13 (23)	6	01	30	30	30	30	—	—	—	—	—	
		02	50	50	50	50	50	50	50	50	50	
		03	60	60	60	60	60	60	60	60	60	
		04	70	70	70	70	70	70	70	70	70	
		05	80	80	80	80	80	80	80	80	80	
		06	90	90	90	90	90	90	90	90	90	
		07	100	100	100	100	100	100	100	100	100	
		08	—	—	—	110	110	110	110	110	110	
		09	—	—	—	120	120	120	120	120	120	
		10	—	—	—	130	130	130	130	130	130	
		11	—	—	—	140	140	140	140	140	140	
		12	—	—	—	150	150	150	150	150	150	
		13	—	—	—	160	160	160	160	160	160	
		14	—	—	—	—	180	180	180	180	180	
		15	—	—	—	—	200	200	200	200	200	

Styrning med 2 fjärrkontroller

(styrning av 1 inomhusenhet med 2 fjärrkontroller)

När två fjärrkontroller används måste den ena ställas i läge "MAIN" och den andra i läge "SUB".

ÄNDRA MAIN/SUB

- Sätt in en spårskruvmejsel i hålet mellan fjärrkontrollens övre och nedre del och bänd försiktigt upp överdelen. (Se bild 18) (Fjärrkontrollens kretskort sitter i fjärrkontrollens övre del.)
- Vrid kontakten main/sub på den ena fjärrkontrollen till läge "S". (Se bild 19) (Låt den andra fjärrkontrollen vara kvar i läge "M".)

- 1 Fjärrkontrollens kretskort
- 2 Fabriksinställning
- 3 Bara den ena fjärrkontrollen måste ställas om

Datorstyrning (tvingande AV och PÅ/AV)

1 Kabelspecifikationer och kabeldragning.

- Anslut ledningarna för indata till kopplingsplintarna T1 och T2 (fjärrkontrollen till signalöverföringsledningarna).

Kabelspecifikation	Skärmd tvåtrådig vinylkabel
Storlek	0,75-1,25 mm ²
Längd	Max 100 m
Extern terminal	Anslutning som kan leverera 15 V likspänning, minst 10 mA

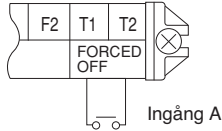

2 Styrning

- I tabellen nedan visas hur signal på ingång A ger "tvingande AV" respektive "PÅ/AV".

Tvingande AV	PÅ/AV
Insignal för "PÅ" stoppar driften	insignal av → på: stänger av (omöjligt med fjärrkontroll)
Insignal för "AV" möjliggör styrning	insignal på → av: stänger av enheten med fjärrkontroll

3 Så här väljer du Tvingande AV samt PÅ/AV

- Sätt på strömmen och använd sedan fjärrkontrollen för att styra driften.
- Ställ in fjärrkontrollen i inställningsläge. Detaljerad information finns i kapitlet "Ställa in driftlägen" i handboken för fjärrkontrollen.
- När detta är klart väljer du läge 12, ställer in första koden till "1". Ange sedan andra koden (position) till "01" för tvingande AV och till "02" för PÅ/AV. (Tvingande AV är fabriksinställningen.) (Se bild 20)

- 1 Andra koden
- 2 Läge
- 3 Första koden
- 4 Inställningsläge

Central styrning

Vid central styrning måste gruppnummer ställas in. Utförlig information om detta finns i handboken för den extra fjärrkontrollen för central styrning.

INSTALLERA DEKORATIONSPANELEN

Se installationshandboken som medföljer dekorationspanelen.

När dekorationspanelen har installerats kontrolleras att inget utrymme finns mellan enheten och dekorationspanelen.

PROVKÖRNING

Se installationshandboken för utomhusenheten.

Fjärrkontrollens signallampa blinkar när ett fel uppstår. Kontrollera då felkoden på displayen för att fastställa vilket fel som inträffat.

Felkod	Funktion
ÆB	Fel i strömförsörjningen till inomhusenheten
⌈1	Signalfel mellan fläktdrivningen och styrenheten i inomhusenheten
⌈6	Felaktig kombination av fläktdrivningskrets-kortet för inomhusenheten eller inställningsfel i styrkrets-kortet.
⌈3	Testkörning av inomhusenheten har inte slutförts

Om någon av posterna i följande tabell visas på fjärrkontrollen kan det vara fel på kablar eller strömförsörjning. Kontrollera därför kablarna igen.

Felkod	Funktion
⌈A	Det är kortslutning vid tvingande av-terminalerna (T1, T2)
⌈4 eller ⌈H	- Strömmen till utomhusenheten är avstängd - Inga strömkablar har dragits för utomhusenheten - Felaktig signalöverföring i tvingande av-kablar
inget visas	- Strömmen till inomhusenheten är avstängd - Inga strömkablar har dragits för inomhusenheten - Felaktig kabeldragning för signalöverföring, tvingande av eller fjärrkontrollen

UNDERHÅLL



Försiktigt

- Endast en behörig servicetekniker får utföra underhåll.
- Innan man gör kontaktdon åtkomliga, måste alla strömkretsar brytas.
- Använd inte vatten eller luft med högre temperatur än 50°C för rengöring av luftfilter och utvändiga paneler.
- När du rengör värmeväxlaren ska du ta bort kopplingsboxen, fläktmotorn, hjälpvärmaren och dräneringspumpen. Vatten eller rengöringsmedel kan skada elektriska komponenter isolering och orsaka kortslutning i dessa komponenter.
- Om huvudströmmen bryts under pågående drift kommer driften att återstartas automatiskt när strömmen sätts på igen.

Rengöring av luftfilter

Rengör luftfiltret när meddelandet "⌈" (RENGÖR LUFTFILTER) visas.

Rengör oftare om enheten är installerad i ett rum med mycket smutsig luft.

Om det är omöjligt att få bort smutsen, måste luftfiltret bytas. (Utbytesfilter finns som extra tillbehör.)

1 Öppna insugningsgallret. (Endast vid insug underifrån).

Skjut båda knapparna samtidigt enligt figuren och dra sedan ner dem.

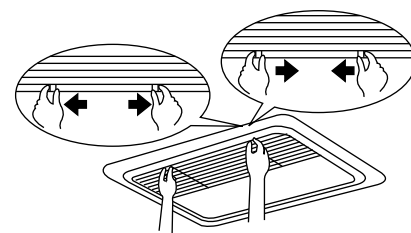

Om kedjor finns, haka av kedjorna.

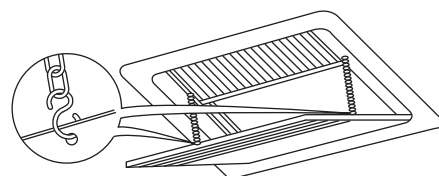

2 Ta bort luftfiltret.

Ta bort luftfiltren genom att dra tyget uppåt (insug bakifrån) eller bakåt (insug underifrån).

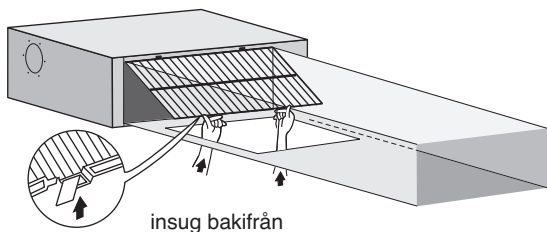

insug underifrån

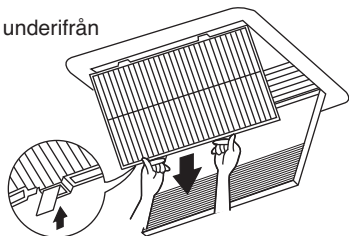

3 Gör rent filtret.

Använd dammsugare (A) eller tvätta filtret med vatten (B).

(A) Använda dammsugare

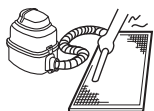

(B) Tvätta med vatten



Om luftfiltret är mycket smutsigt används en mjuk borste och mildt diskmedel.

Torka av vattnet och låt sedan filtret torka på en skuggig plats.

4 Sätt fast luftfiltret.

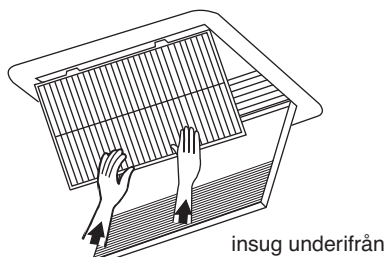
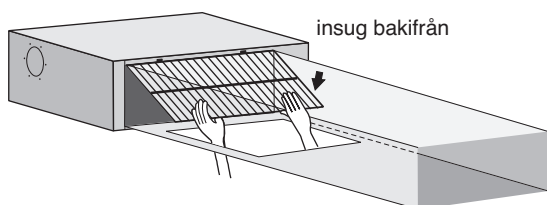

Sätt hållarna på plats och tryck fast de två clipsen (dra lite i filtret om det behövs).

Kontrollera att de fyra hållarna sitter fast.

5 Stäng luftintagsgallret. (Endast vid insug underifrån).

Se punkt 1.

6 När strömmen stängts av trycker du på knappen ÅTERSTÄLL FILTER.

Meddelandet "GÖR RENT LUFTFILTER" försvinner då.

Rengöring av luftutlopp och ytterpaneler

- Torka med mjuk trasa.
- Om smutsen sitter fast använder du vatten och mildt diskmedel.
- Rengör insugsgrillen när den är stängd.

OBS!



Använd inte bensen, bensin, skurpulver eller andra starka lösningsmedel. Detta kan orsaka missfärgning eller att ytorna slår sig.

Inomhusenheten får inte bli våt. Det kan leda till elektriska överslag eller brand.

Start efter en lång tids uppehåll

Kontrollera följande:

- Kontrollera att inte luftintag eller luftutblås är blockerade. Ta i så fall bort det som blockerar.
- Kontrollera att utrustningen är jordad.

Gör rent luftfilter och ytterpaneler.

- Glöm inte att sätta tillbaka filtret när det gjorts rent.

Sätt på huvudströmmen.

- Kontrollera att fjärrkontrollens display aktiveras när strömmen sätts på.
- För att skydda enheten bör huvudströmmen sättas på minst 6 timmar innan utrustningen tas i drift.

Åtgärder när systemet skall tas ur drift under en lång tid

Sätt på FLÄKT och låt fläkten vara på under en halv dag för att torka ut enheten.

- Se användarhandboken till utomhusenheten.

Stäng av strömmen.

- När huvudströmmen är på finns en viss strömförbrukning trots att systemet inte är på.
- Fjärrkontrollens display slocknar när strömmen stängs av.

AVFALLSHANtering

Nedmontering av enheten eller hantering av kylmedel, olja och andra delar ska ske i enlighet med lokala och nationella bestämmelser.

KOPPLINGSSHEMA

⋮	⏏	⋮	: EXTERNA KABLAR
⏏	—	⏏	: KONTAKTDON
●			: LEDNINGSKLÄMMA
⏏			: SKYDDSJORD (SKRUV)
L			: SPÄNNING
N			: NEUTRAL

BLK	: SVART
BLU	: BLÅ
BRN	: BRUN
GRN	: GRÖN
GRY	: GRÅ

ORG	: ORANGE
PNK	: ROSA
RED	: RÖD
WHT	: VIT
YLW	: GUL

A1P	KRETSKORT
A2P	KRETSKORT (FLÄKT)
A3P	KRETSKORT (KONDENSATOR) (endast för 50~125-enheter)
C1,C2,C3	KONDENSATOR
F1U	SÄKRING (T, 3,15 A, 250 V)
F2U	SÄKRING (T, 5 A, 250 V)
F3U,F4U	SÄKRING (T, 6,3 A, 250 V)
HAP	LYSDIOD (SERVICEMONITOR – GRÖN)
KPR,K1R	MAGNETRELÄ
L1R	REAKTOR
M1F	MOTOR (FLÄKT)
M1P	MOTOR (DRÄNERINGSPUMP)
PS	HUVUDSTRÖMBRYTARE
Q1DI	JORDFELSDETEKTOR
R1	MOTSTÅND (STRÖMBEGRÄNSANDE)
R2	STRÖMSENSOR
R3,R4	MOTSTÅND (ELUTGÅNG)
R1T	TERMISTOR (INLOPPSLUFT)
R2T	TERMISTOR (VÄTSKA)
R3T	TERMISTOR (GAS)

R5T	TERMISTOR NTC (STRÖMBEGRÄNSANDE)
S1L	FLOTTÖRBRYTARE
V1R	DIODBRYGGA
V2R	KRAFTMODUL
X1M	ANSLUTNINGSPLINT (STRÖMFÖRSÖRJNING)
X2M	ANSLUTNINGSPLINT (KONTROLL)
Y1E	ELEKTRONISK EXPANSIONSVENTIL
Z1C,Z2C	BULLERFILTER (FERRITKÄRNA)
Z1F	BULLERFILTER

KONTAKTDON, VALFRITT TILLBEHÖR

X28A	KONTAKTDON KABLAR)	(STRÖMFÖRSÖRJNING
X33A	KONTAKTDON (FÖR LEDNINGAR)	
X35A	KONTAKTDON (ADAPTER)	
X38A	KONTAKTDON (FÖR LEDNINGAR)	

TRÅDSTYRD FJÄRRKONTROLL

R1T	TERMISTOR (LUFT)
SS1	VÄLJAROMKOPPLARE (MAIN/SUB)

WIRED REMOTE CONTROLLER (OPTIONAL ACCESSORY)	: TRÅDSTYRD FJÄRRKONTROLL (VALFRITT TILLBEHÖR)
SWITCH BOX (INDOOR)	: KOPPLINGSBOX (INOMHUS)
TRANSMISSION WIRING	: KABLAR MELLAN AGGREGAT
CENTRAL REMOTE CONTROLLER	: CENTRAL FJÄRRKONTROLL
INPUT FROM OUTSIDE	: INGÅNG UTIFRÅN

OBS!



1. ANVÄND ENDAST KOPPARKABLAR.
2. OM CENTRAL FJÄRRKONTROLL SKALL ANVÄNDAS: ANSLUT DENNA TILL AGGREGATET ENLIGT HANDBOKEN.
3. NÄR SIGNALKABLAR UTIFRÅN ANSLUTS KAN TVINGANDE "AV" ELLER "PÅ/AV" VÄLJAS MED FJÄRRKONTROLLEN. SE INSTALLATIONSHANDBOKEN FÖR YTTERLIGARE DETALJER.

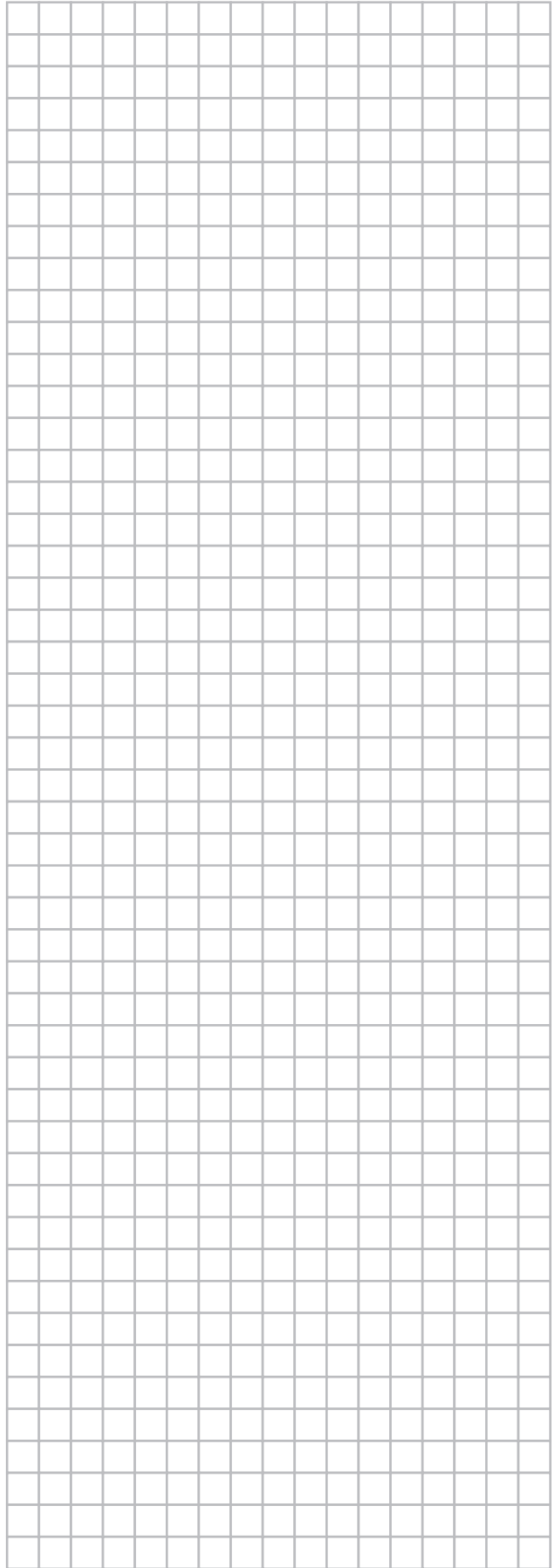
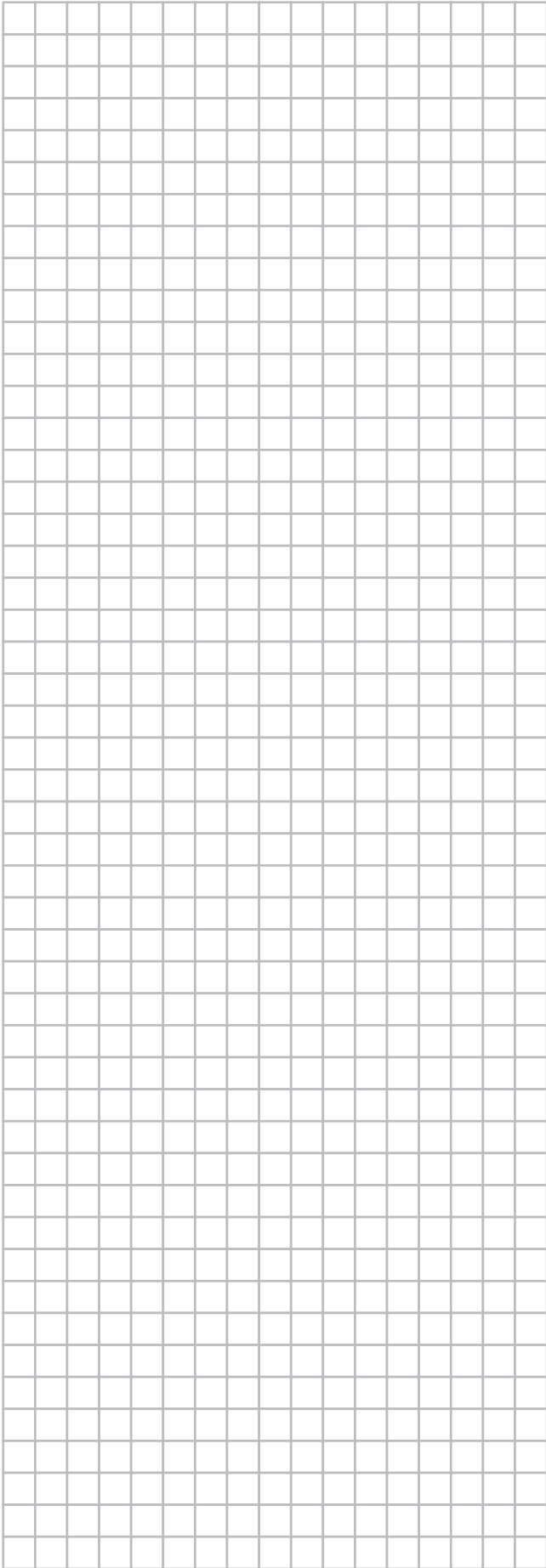

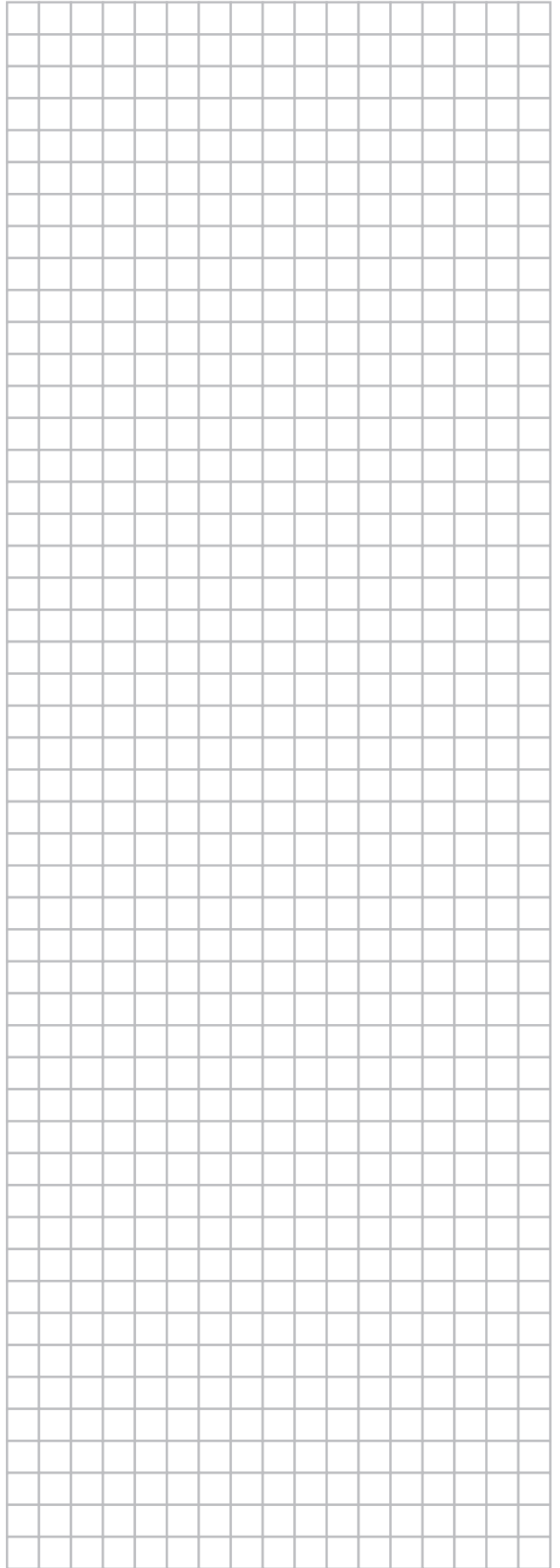
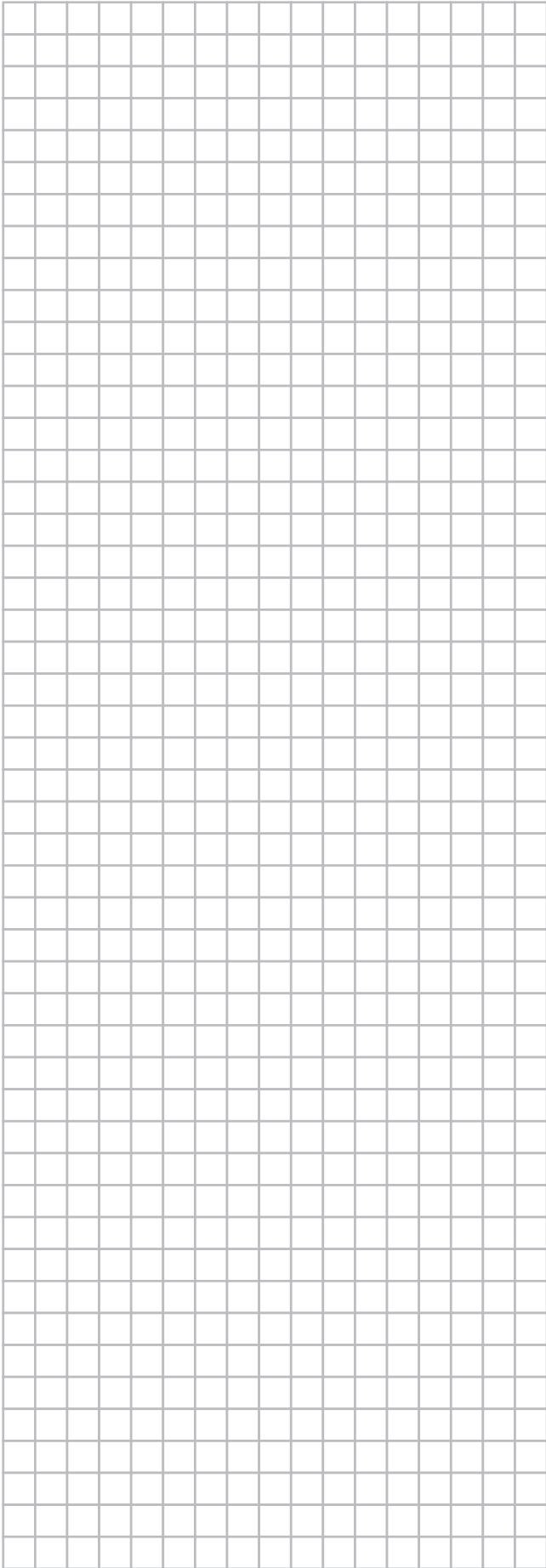

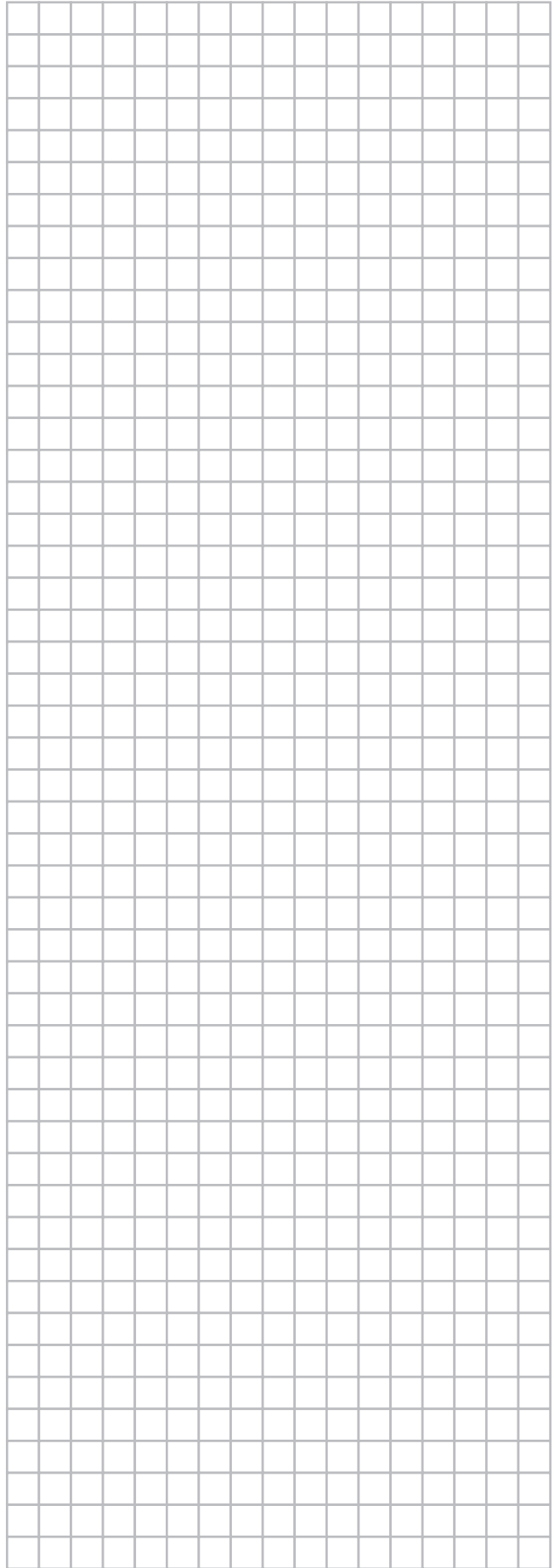
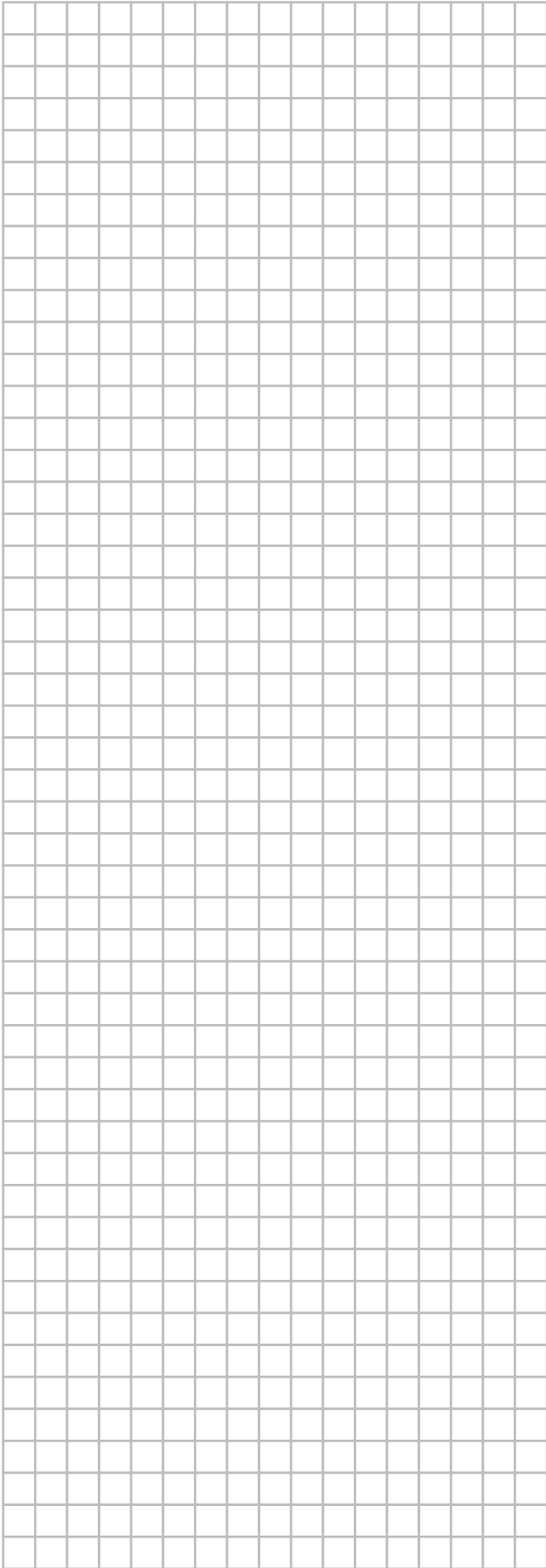

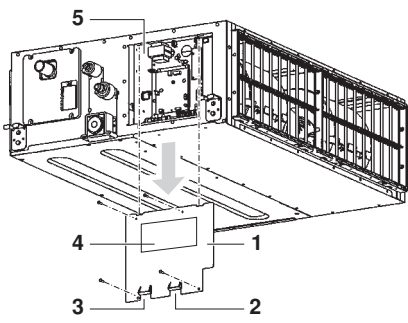

12

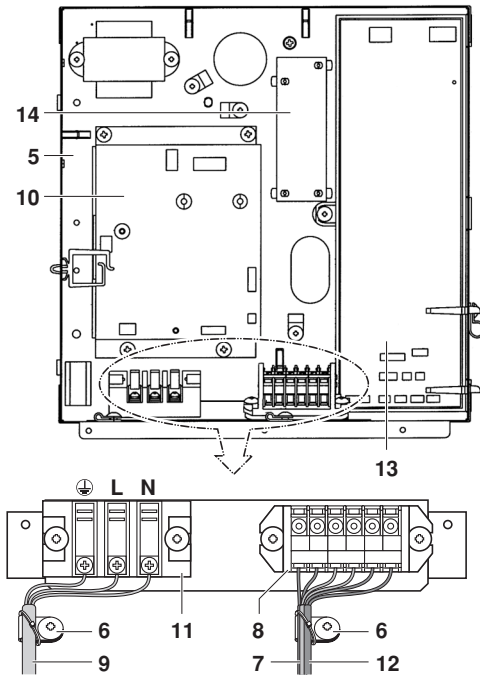

14

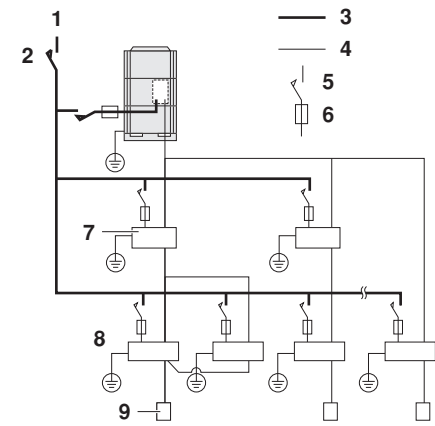

16

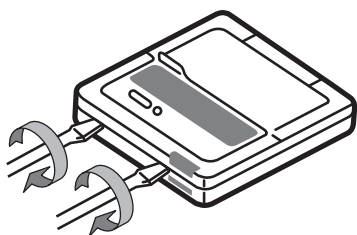

18

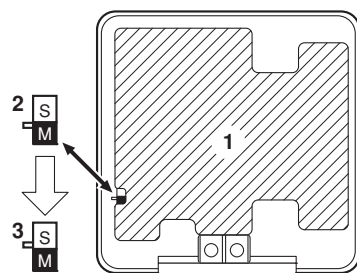

19

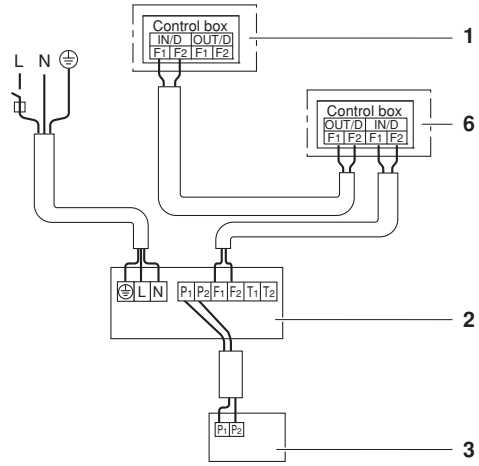

13

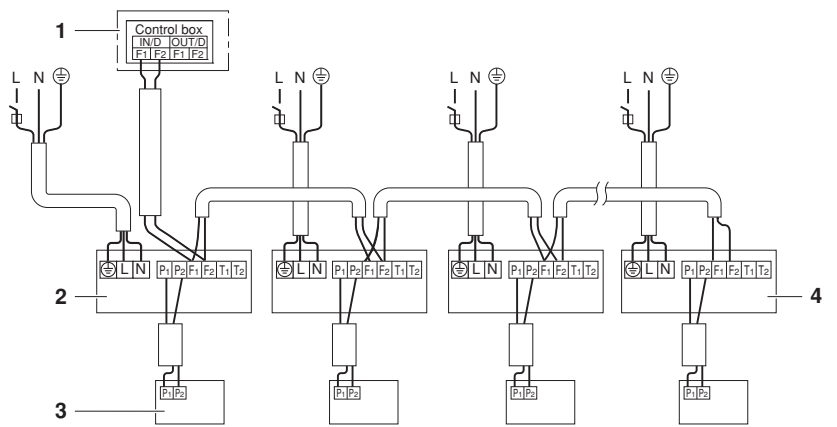

15

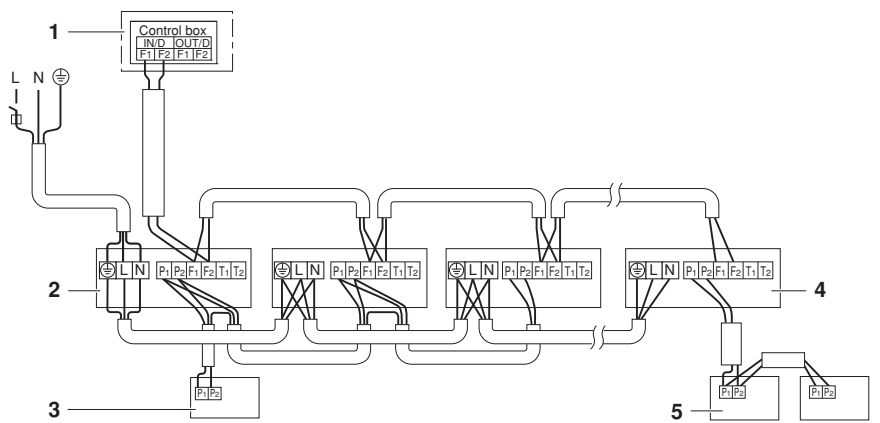

17

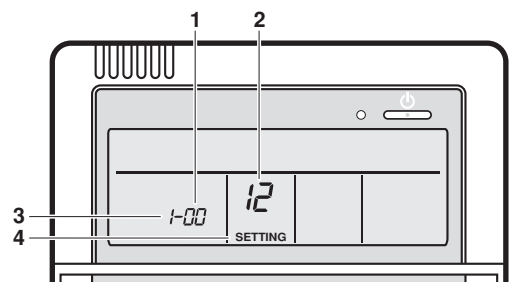

20

ERC

Copyright 2016 © Daikin

DAIKIN EUROPE N.V.

Zandvoordestraat 300, B-8400 Oostende, Belgium

3P468515-15 12.2016