

DAIKIN



Návod na inštaláciu a použitie

Klimatizačné zariadenia systému **VRV**

FXFQ20AVEB
FXFQ25AVEB
FXFQ32AVEB
FXFQ40AVEB
FXFQ50AVEB
FXFQ63AVEB
FXFQ80AVEB
FXFQ100AVEB
FXFQ125AVEB

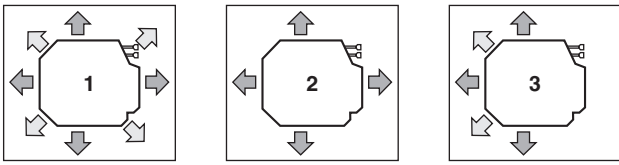

1

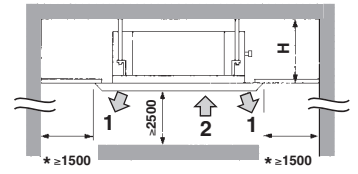

2

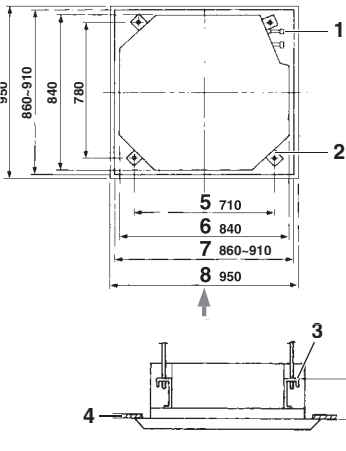

3

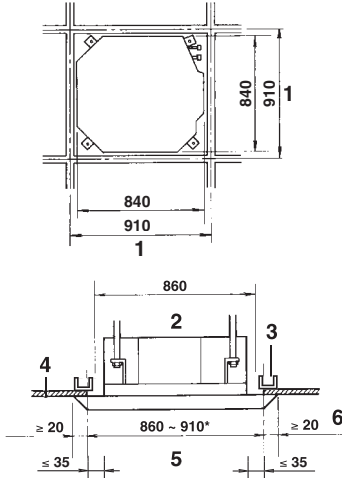

4

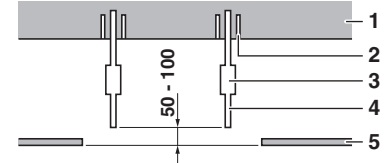

5

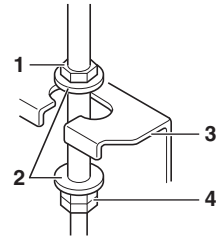

6

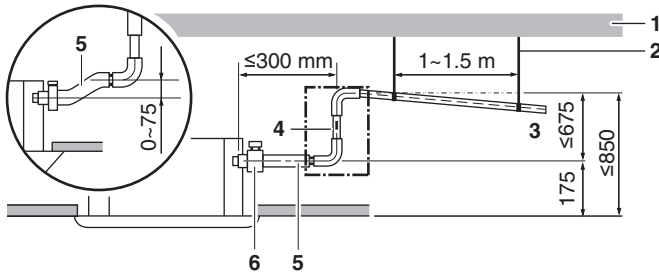

7

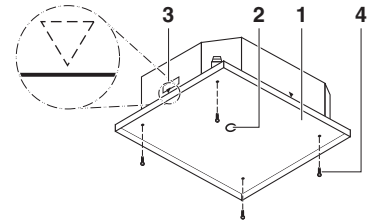

8

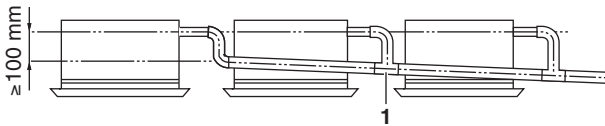

9

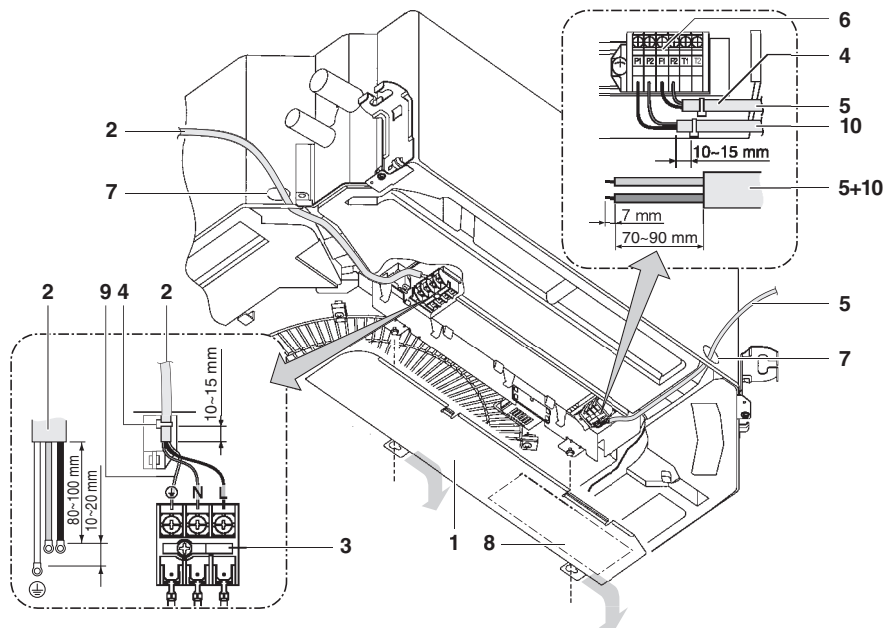
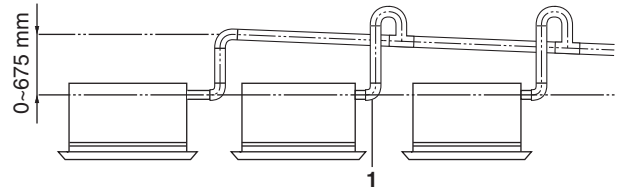

10

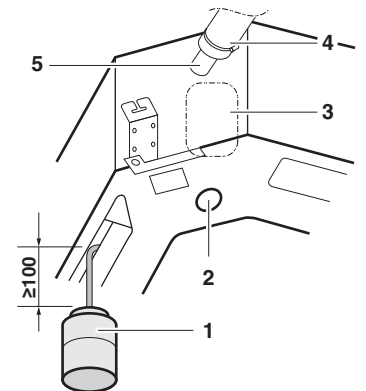

11

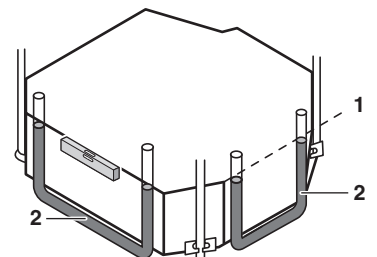

12

Obsah

	Strana
Pred inštaláciou.....	1
Dôležité informácie týkajúce sa použitého chladiva.....	2
Voľba miesta inštalácie.....	2
Príprava pred inštaláciou.....	3
Inštalácia vnútornej jednotky.....	4
Chladiace potrubie.....	4
Inštalácia vypúšťacieho potrubia.....	5
Elektrické zapojenie.....	6
Príklad zapojenia a ako nastaviť diaľkový ovládač.....	7
Príklad zapojenia.....	8
Inštalácia dekoračného panelu.....	8
Nastavenia na mieste inštalácie.....	8
Skúšobná prevádzka.....	9
Údržba.....	10
Požiadavky na likvidáciu do odpadu.....	10
Schéma zapojenia.....	11



PRED INŠTALÁCIOU SI DÔKLADNE PREČÍTAJTE TENTO NÁVOD. TENTO NÁVOD USCHOVAJTE VO VAŠOM DOSAHU PRE NESKORŠIE POUŽITIE.

NESPRÁVNA INŠTALÁCIA ALEBO ZAPOJENIE ZARIADENIA PRÍP. PRÍSLUŠENSTVA MÔŽE MAŤ ZA NÁSLEDOK ZASIAHNUTIE ELEKTRICKÝM PRÚDOM, VZNIK SKRATU, NETESNOSTÍ, POŽIARU ALEBO INÝCH ŠKÔD NA ZARIADENÍ. POUŽÍVAJTE LEN PRÍSLUŠENSTVO, NADŠTANDARDNÚ VÝBAVU A NÁHRADNÉ DIELY VYROBENÉ SPOLOČNOSŤOU DAIKIN, KTORÉ JE ŠPECIÁLNE URČENÉ PRE POUŽITIE S TÝMTO ZARIADENÍM. NECHAJTE HO NAINŠTALOVAŤ ODBORNÍKOM.

POKIAĽ MÁTE NEJAKÉ POCHYBNOSTI TÝKAJÚCE SA INŠTALÁCIE ALEBO POUŽITIA, JE NUTNÉ SA VŽDY SPOJIŤ S VAŠIM PREDAJCOM SPOLOČNOSTI DAIKIN, ABY VÁM PORADIL A POSKYTNOL INFORMÁCIE.

Originálny návod je v angličtine. Ostatné jazyky sú preklady originálneho návodu.

Pred inštaláciou

- Jednotku ponechajte vo vnútri obalu, až kým ju nedopravíte na miesto inštalácie. Pokiaľ je nevyhnutné jednotku vybrať, použite pri zdvíhaní pruh jemného materiálu alebo ochranné doštičky spolu s lanom, aby nedošlo k poškodeniu alebo poškrabaniu jednotky.
- Viď návod na inštaláciu vnútornej jednotky, kde nájdete položky, ktoré nie sú popísané v tomto návode.
- Upozornenie týkajúce sa chladiv série R410A: Pripojené vonkajšie jednotky musia byť skonštruované výhradne pre R410A.
- Predmety nekladte do priamej blízkosti vonkajšej jednotky a zabráňte tomu, aby sa okolo jednotky hromadilo lístie a iné nečistoty. Lístie je teplým úkrytom malých živočíchov, ktoré môžu vniknúť do jednotky. Ak vniknú do jednotky a ak prídu do styku s elektrickými súčiastkami, môžu spôsobiť vznik porúch, dymu alebo požiaru.

Predbežné opatrenia

- Tento spotrebič nie je určený na použitie osobami, vrátane detí, s obmedzenými fyzickými, zmyslovými alebo mentálnymi schopnosťami alebo nedostatkom skúseností a znalostí s výnimkou prípadov, keď sú pod dozorom alebo dostávajú pokyny týkajúce sa používania spotrebiča od osoby, ktorá je zodpovedná za ich bezpečnosť. Na malé deti je potrebné dávať pozor, aby sa so spotrebičom nehrali.
- Toto zariadenie je určené, aby ho používali odborníci alebo vyškolení používatelia v predajniach, ľahkom priemysle a na farmách alebo pre komerčné použitie laikmi.
- Jednotku neinštalujte ani neprevádzkujte v miestnostiach uvedených nižšie.
 - Miesta uskladňujúce minerálne oleje alebo obsahujúce olejové výpary popr. striekajúci olej napr. kuchyne. (Plastové diely môžu byť poškodené.)
 - Kde sú prítomné korozívne plyny ako sú sírnaté plyny. (Medené potrubia a spájkované spoje môžu korodovať.)
 - Kde sa používajú prchavé horľavé plyny ako je riedidlo alebo benzín.
 - Kde sú stroje vytvárajúce elektromagnetické vlny. (Riadiaci systém sa môže poškodiť.)
 - Kde vzduch obsahuje vysoké úrovne soli ako sú miesta v blízkosti oceánov a kde napätie veľmi kolíše ako sú napr. závody. Tiež vo vozidlách alebo na lodiach.
- Pri výbere miesta inštalácie použite pri inštalácii dodanú papierovú šablónu.
- Príslušenstvo neinštalujte priamo na skriňu. Vŕtaním otvorov v skrini zariadenia by mohlo dôjsť k poškodeniu elektrických vedení a následkom toho ku vzniku požiaru.
- Hladina hluku je menšia ako 70 dB(A).

Príslušenstvo

Skontrolujte, či je vo vašej jednotke zahrnuté nasledovné príslušenstvo.

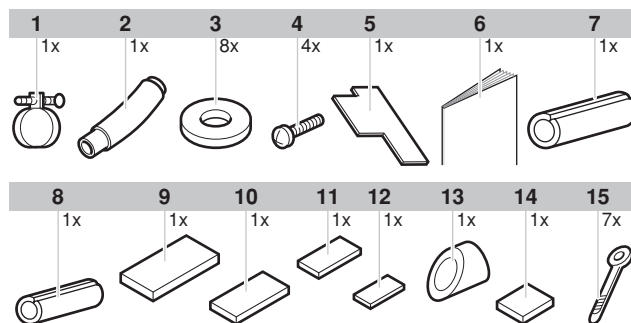

- 1 Kovová spona
- 2 Vypúšťacia hadica
- 3 Podložka pre závesnú konzolu
- 4 Skrutka
- 5 Návod na inštaláciu
- 6 Návod na inštaláciu a použitie
- 7 Izolácia spojenia plynového potrubia
- 8 Izolácia spojenia kvapalinového potrubia
- 9 Veľké tesnenie
- 10 1 stredné tesnenie
- 11 2 stredné tesnenie
- 12 Malé tesnenie
- 13 Vypúšťacie tesnenie
- 14 Papierové šablóny pre inštaláciu (horná časť obalu)
- 15 Upevnenie

Voliteľné príslušenstvo

- Existujú dva typy diaľkových ovládačov: drôtový a bezdrôtový. Zvoľte diaľkový ovládač podľa požiadaviek zákazníka a nainštalujte ho na vhodnom mieste. Pri výbere vhodného diaľkového ovládača viď katalógy a technická literatúra.
- Táto vnútorná jednotka vyžaduje inštaláciu voliteľného dekoračného panelu.

U nasledovných položiek je nutné dávať špeciálny pozor počas konštrukcie a kontroly po ukončení inštalácie

Odfajknite ✓ ak bolo skontrolované	
<input type="checkbox"/>	Je vnútorná jednotka pevne upevnená? Jednotka by mohla spadnúť, vibrovať alebo robiť hluk.
<input type="checkbox"/>	Je skúška utesnenia plynu ukončená? Môže to mať za následok nedostatočné chladenie alebo kúrenie.
<input type="checkbox"/>	Je jednotka dostatočne izolovaná? Kondenzovaná voda môže kvapkať.
<input type="checkbox"/>	Je odtok plynulý? Kondenzovaná voda môže kvapkať.
<input type="checkbox"/>	Je napájacie napätie rovnaké, ako je to zobrazené na výrobnom štítku? Jednotka sa môže poškodiť alebo môžu vyhoriť jednotlivé komponenty.
<input type="checkbox"/>	Je elektrické zapojenie a pripojenie potrubí správne? Jednotka sa môže poškodiť alebo môžu vyhoriť jednotlivé komponenty.
<input type="checkbox"/>	Je jednotka bezpečne uzemnená? Nebezpečné pri nesprávnom elektrickom uzemnení.
<input type="checkbox"/>	Súhlasí elektrické zapojenie podľa špecifikácií? Jednotka sa môže poškodiť alebo môžu vyhoriť jednotlivé komponenty.
<input type="checkbox"/>	Blokuje niečo výstup alebo vstup vzduchu vnútornej alebo vonkajšej jednotky? Môže to mať za následok nedostatočné chladenie alebo kúrenie.
<input type="checkbox"/>	Je zaznamenaná dĺžka chladiaceho potrubia a dodatočné doplnenie chladiva? Náplň chladiva v systéme nie je jasná.

Poznámky pre inštalátora

- Tento návod si dôkladne preštudujte, aby ste zabezpečili správnu inštaláciu. Nezapodíťte poučiť zákazníka o správnej prevádzke systému a ukážte mu priložený návod na obsluhu.
- Zákazníkovi vysvetlite, aký systém je nainštalovaný. V návode na obsluhu správne vyplňte príslušné špecifikácie inštalácie v kapitole "Čo robiť pred spustením prevádzky".

Dôležité informácie týkajúce sa použitého chladiva

Tento výrobok obsahuje fluorizované skleníkové plyny, ktorých sa týka takzvaný Kyoto protokol.

Typ chladiva: R410A
GWP⁽¹⁾ hodnota: 1975

⁽¹⁾ GWP = global warming potential (potenciál globálneho oteplenia)

V závislosti od európskej alebo miestnej legislatívy môžu byť potrebné pravidelné kontroly úniku chladiva. Skontaktujte sa prosím s miestnym predajcom, ktorý Vám poskytne viac informácií.

Voľba miesta inštalácie

Ak teplota stropu prekročí 30°C a relatívna vlhkosť 80%, alebo keď sa do stropu privádza čerstvý vzduch, je nutné použiť ďalšiu izoláciu (polyetylénovú penu s hrúbkou minimálne 10 mm).

Pre túto jednotku je nutné zvoliť rôzny smer prúdenia vzduchu. Aby sa vzduch mohol vypúšťať do 3 alebo 4 (uzavreté rohy) smerov, je nutné nakúpiť voliteľne dodávanú sadu upchávok.

Jednotku nainštalujte tak, aby vzduchové ventily, osvetlenie alebo stroje v blízkosti jednotky nerušili prúdenie vzduchu.

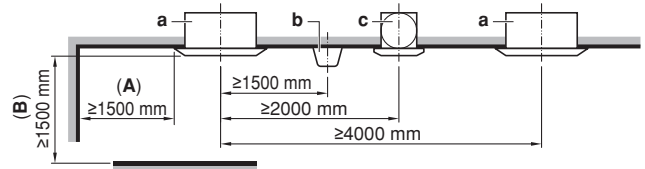

- a Vnútorná jednotka
- b Osvetlenie
Obrázok popisuje osvetlenie na strope, ale neobmedzuje sa len na zapustené stropné osvetlenie.
- c Vzduchový ventilátor
- A Ak je výstup vzduchu uzavretý, medzera s označením (A) má byť najmenej 500 mm. Okrem toho, ak sú uzavreté pravý aj ľavý roh tohto výstupu vzduchu, medzera s označením (A) má byť najmenej 200 mm.
- B ≥1500 mm od ľubovoľného statického objemu

1 Zvoľte také miesto inštalácie, ktoré spĺňa nasledovné podmienky a o ktorom ste sa dohodli so zákazníkom.

- Kde je možné zaistiť optimálne rozloženie vzduchu.
- Kde prúdenie vzduchu nie je ničím blokováné.
- Kde môže byť kondenzát správne vypustený.
- Kde znížený strop nie je viditeľne sklonený.
- Kde je možné zaistiť dostatočný voľný priestor pre údržbu a servis.
- Kde nie je riziko úniku horľavého plynu.
- Zariadenie nie je určené na používanie v prípadnom výbušnom prostredí.
- Kde je možné prepojenie vnútornej a vonkajšej jednotky potrubím v povolenom rozsahu. (Pozrite návod na inštaláciu vonkajšej jednotky.)
- Toto je výrobok triedy A. V domácom prostredí môže tento výrobok spôsobiť rušenie rozhlasového vysielača. V tomto prípade musí užívateľ urobiť príslušné opatrenia.
- Vnútornú jednotku, vonkajšiu jednotku, prepojovacie vedenie medzi jednotkami a diaľkový ovládač umiestnite najmenej 1 meter od televíznych a rozhlasových prijímačov. Toto opatrenie je nutné ako prevencia proti rušeniu obrazu a zvuku uvedených prijímačov. (Podľa podmienok, pri ktorých sa generujú elektrické vlny, môže zariadenie generovať elektrický šum aj vo vzdialenosti 1 metra.)
- Pri inštalácii súpravy bezdrôtového diaľkového ovládača môže byť vzdialenosť medzi bezdrôtovým diaľkovým ovládačom a vnútornou jednotkou kratšia, ak sú v miestnosti žiarivky, ktoré sú elektricky spúšťané. Vnútorná jednotka musí byť nainštalovaná pokiaľ možno v čo najväčšej vzdialenosti od žiariviek.

2 Výška stropu

Vnútorná jednotka sa môže inštalovať na stropoch do výšky 3,5 m (pre jednotky 125: 4,2 m). Napriek tomu môže byť pri inštalácii jednotky vo výške nad 2,7 m potrebné uskutočniť nastavenia na mieste inštalácie pomocou diaľkového ovládača (pre jednotky 125: 3,2 m). Aby nedošlo k nechcenému dotyku s jednotkou, odporúča sa ju nainštalovať vyššie než 2,5 m. Viď "Nastavenia na mieste inštalácie" na strane 8 a návod na inštaláciu dekoračného panelu.

3 Smery prúdenia vzduchu

Zvoľte smery prúdenia vzduchu najlepšie vhodné pre miestnosť a miesto inštalácie. (Pre výstup vzduchu v 3 smeroch je potrebné uskutočniť nastavenia na mieste inštalácie pomocou diaľkového ovládača a uzavrieť výstup(y) vzduchu. Viď návod na inštaláciu voliteľnej súpravy upchávok a "Nastavenia na mieste inštalácie" na strane 8. (Viď obrázok 1 (⇨ = smer prúdenia vzduchu))

- 1 Výstup do okolitého vzduchu
- 2 Výstup vzduchu v 4 smeroch
- 3 Výstup vzduchu v 3 smeroch

POZNÁMKA Smery prúdenia vzduchu tak, ako sú zobrazené na obrázku 1, slúžia len ako príklady možných smerov prúdenia vzduchu.

4 Pre inštaláciu použite závesné skrutky. Skontrolujte, či je alebo nie je strop dostatočne pevný pre unesenie hmotnosti vnútornej jednotky. Ak existuje riziko, pred inštaláciou jednotky zosilnite strop.

(Inštalčné rozmery sú označené na papierových inštalčných šablónach. Pozrite si ich a skontrolujte miesta, ktoré vyžadujú zosilnenie.)

Priestor potrebný pre inštaláciu nájdete na obrázku 2 (⇨ = smer prúdenia vzduchu)

- 1 Výstup vzduchu
- 2 Prívod vzduchu

POZNÁMKA V miestach označených * ponechajte po stranách, kde je uzavretý výstup vzduchu, priestor najmenej 200 mm.

Model	H
FXFQ20~63	≥214
FXFQ80+100	≥256
FXFQ125	≥298

Príprava pred inštaláciou

1. Vzťah otvoru v strope k polohe jednotky a závesných skrutiek.

(Viď obrázok 3)

- 1 Chladiace potrubie
- 2 Závesná skrutka (4x)
- 3 Závesná konzola
- 4 Znížený strop
- 5 Vzdialenosť závesných skrutiek
- 6 Vnútorná jednotka
- 7 Otvor v strope
- 8 Dekoračný panel

■ Ak chcete presne zvisle umiestniť jednotku, použite návod na inštaláciu (dodaný s jednotkou).

V prípade **normálnej inštalácie** použite krátku stranu návodu na inštaláciu

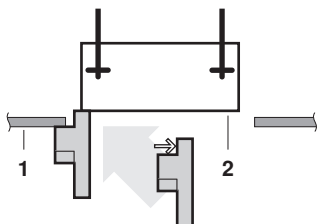

V prípade inštalácie so súpravou prívodu čerstvého vzduchu použite dlhú stranu návodu na inštaláciu

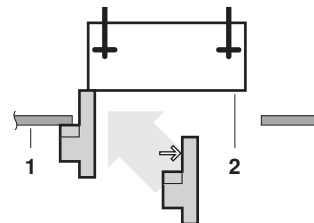

V prípade inštalácie so samočistiacim dekoračným panelom použite dlhú stranu návodu na inštaláciu po odobratí odtrhávacieho štítku

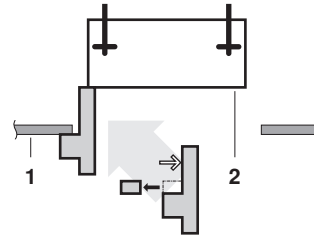

- 1 Spodný povrch stropu
- 2 Spodná strana jednotky

■ Inštalácia je možná, ak sú rozmery otvorov nasledovné. Pri inštalácii jednotky v ráme pre materiály upevnenia stropu. (Viď obrázok 4)

- 1 Rozmery vo vnútri rámu
- 2 Rozmer otvoru vo vnútri rámu pre strop
- 3 Rám
- 4 Stropný materiál
- 5 Rozmer stropného otvoru
- 6 Rozmer prekryvania stropného panelu

POZNÁMKA Inštalácia je možná s rozmerom stropu 910 mm (označené s *). Napriek tomu ale pre dosiahnutie rozmeru prekrytia panelov stropu 20 mm, medzera medzi stropom a jednotkou má byť 35 mm alebo menej. Ak medzera medzi stropom a jednotkou je viac ako 35 mm, pripojte stropný materiál ku dielu alebo strop zakryte.

2. Urobte v strope otvor potrebný pre inštaláciu tam, kde je to vhodné. (Pre existujúce stropy.)

- Použite papierové šablóny pre inštaláciu za účelom určenia rozmerov otvoru v strope.
- Vytvorte otvor v strope potrebný pre inštaláciu. Zo strany otvoru ku výstupu skrine nainštalujte chladiace, vypúšťacie potrubie a zapojenie diaľkového ovládača (nepotrebné pre bezdrôtový typ) ako aj prepojenie medzi jednotkami. Podrobné informácie nájdete v odsekoch venovaných potrubiam alebo zapojeniu.
- Po vytvorení otvoru v strope môže byť potrebné zosilniť stropné nosníky pre udržanie pevnosti stropu a zabránenie jeho vibráciám. Podrobnosti prejedajte so stavebníkmi.

3. Nainštalujte závesné skrutky. (použite buď skrutky W3/8 alebo M10)

Použite kotvy v existujúcich stropoch a hmoždítku, kotvu alebo iné diely dodané zákazníkom pre nové stropy za účelom zosilnenia stropu pre unesenie hmotnosti jednotky. Pred pokračovaním ďalej nastavte vzdialenosť od stropu.

Príklad inštalácie nájdete na obrázku 5.

- 1 Stropná doska
- 2 Kotva
- 3 Dlhá matica alebo otočná objímka
- 4 Závesná skrutka
- 5 Znížený strop

POZNÁMKA Všetky vyššie uvedené diely dodáva zákazník.

■ Pri inej než štandardnej inštalácii si vyžadajte podrobnosti od vášho predajcu.

Inštalácia vnútornej jednotky

Pri inštalácii prídavného voliteľného príslušenstva (s výnimkou dekoračného panelu) si tiež prečítajte príručku pre inštaláciu prídavného voliteľného príslušenstva. V závislosti od podmienok na mieste inštalácie môže byť jednoduchšie nainštalovať prídavné voliteľné príslušenstvo ešte pred inštaláciou vnútornej jednotky. Ale u už existujúcich stropov pred inštaláciou jednotky nainštalujte sadu pre prívod čerstvého vzduchu.

1. Dočasne nainštalujte vnútornú jednotku.

- Závesnú konzolu upevníte na závesnú skrutku. Pevne ju upevníte použitím matice a podložky z hornej a dolnej strany závesnej konzoly.
- Zaistenie závesnej konzoly nájdete na **obrázku 6**.

- 1 Matica (dodáva zákazník)
- 2 Podložka (dodávaná s jednotkou)
- 3 Závesná konzola
- 4 Dvojité matica (dodáva zákazník, dotiahnuť)

2. Upevnite papierovú šablónu pre inštaláciu. (Len pre nové stropy.)

- Papierová šablóna za účelom inštalácie zodpovedá rozmerom otvorov v strope. Podrobnosti prejdajte so stavebníkmi.
- Stred otvoru stropu je označený na papierovej šablóne pre inštaláciu. Stred jednotky je označený na skrini jednotky a papierovej šablóne pre inštaláciu.
- Po odstránení obalového materiálu z papierovej šablóny pre inštaláciu pripevnite papierovú šablónu pre inštaláciu k jednotke pomocou priložených skrutiek (viď **obrázok 8**).

- 1 Papierová šablóna pre inštaláciu
- 2 Stred otvoru v strope
- 3 Stred jednotky
- 4 Skrutky (dodávané s jednotkou)

- Nastavte výšku jednotky tak, aby zodpovedala zobrazeniu na **obrázku 8**.

3. Nastavte jednotku do pravej polohy pre inštaláciu.

(Viď "Príprava pred inštaláciou" na strane 3.)

4. Presvedčte sa, či je jednotka vyrovnaná do vodorovnej polohy.

- Jednotku neinštalujte naklonenú. Vnútorná jednotka je vybavená vstavaným vypúšťacím čerpadlom a plavákovým spínačom. (Ak je jednotka naklonená oproti smeru prúdenia kondenzátu (strana vypúšťacieho potrubia je zvýšená), plavákový vypínač môže mať poruchu a spôsobí kvapkanie vody.)
- Pomocou vodováhy alebo vinylovej rúrky naplnenej vodou skontrolujte vo všetkých štyroch rohoch, či je jednotka vodorovná (viď **obrázok 12**).

- 1 Vodováha
- 2 Vinylová rúrka

5. Odoberte papierovú šablónu pre inštaláciu. (Len pre nové stropy.)

Chladiace potrubie

Pre chladiace potrubie vonkajších jednotiek viď návod na inštaláciu priložený k vonkajšej jednotke.

Kompletne vykonajte práce tepelnej izolácie na oboch stranách plynového a kvapalinového potrubia. Inak môže niekedy dôjsť k úniku vody.

Predtým ako sa chladiace potrubie začne používať, skontrolujte, ktorý typ chladiva sa používa.



Všetky potrubia dodané zákazníkom musí na mieste montáže nainštalovať technik chladiacich zariadení s príslušným oprávnením. Zariadenie musí spĺňať príslušné miestne a národné predpisy.

- Použite rezačku a ohraňovačku potrubia vhodnú pre daný typ chladiva.
- Aby nedošlo k vniknutiu prachu, vlhkosti alebo iných cudzích predmetov do potrubia, buď jeho koniec zatlačte alebo ho zakryte páskou.
- Používajte bezšvové rúrky zo zliatiny medi (ISO 1337).
- Vonkajšia jednotka je naplnená chladivom.
- Aby sa zabránilo úniku vody, kompletne vykonajte práce tepelnej izolácie na oboch stranách plynového a kvapalinového potrubia. Pri používaní tepelného čerpadla môže teplota plynového potrubia dosiahnuť približne až 120°C, takže používajte izoláciu, ktorá je dostatočne tepelne odolná.
- Pri pripojovaní alebo odpojovaní potrubí ku alebo z jednotky nezabudnite spoločne použiť bežný kľúč ako aj momentový kľúč.

- 1 Momentový kľúč
- 2 Kľúč
- 3 Spojenie potrubí
- 4 Nástrčná matica

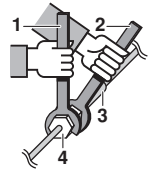

- Do chladiaceho obvodu nepridávajte žiadne iné látky než je špecifikované chladivo napr. vzduch atď.

- Viď **Tabuľka 1** pre rozmery priestorov nástrčných matíc a vhodný krútiaci moment doťahovania. (Príliš silné dotiahnutie môže poškodiť ohranenie a spôsobiť únik chladiva.)

Tabuľka 1

Priemer potrubia	Krútiaci moment doťahovania	Rozmery ohranenia A (mm)	Tvar ohranenia
Ø6,4	15~17 N·m	8,7~9,1	
Ø9,5	33~39 N·m	12,8~13,2	
Ø12,7	50~60 N·m	16,2~16,6	
Ø15,9	63~75 N·m	19,3~19,7	

- Pri pripojovaní nástrčnej matice potrite vnútorný povrch éterovým alebo esterovým olejom a pred pevným dotiahnutím matice najprv dotiahnite rukou o 3 až 4 otáčky.

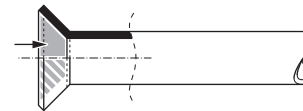

- Ak plyn chladiva počas inštaláčnych prác uniká, priestory ihneď vyvetrajte. Pri styku plynu s otvoreným plameňom z chladiva uniká jedovatý plyn.

- Zaisťte dokonalú tesnosť plynového potrubia. V prípade úniku plynu chladiva sa pri styku plynu s otvoreným plameňom (napríklad u vykurovacieho telesa, alebo kuchynského sporáku atď.) môžu uvoľňovať jedovaté plyny.

- Nakoniec zaizolujte tak, ako je zobrazené na obrázku uvedenom nižšie (použite dodané diely príslušenstva)

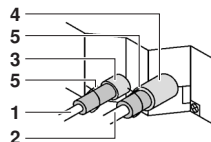

- 1 Kvapalinové potrubie
- 2 Plynové potrubie
- 3 Izolácia spojenia kvapalinového potrubia
- 4 Izolácia spojenia plynového potrubia
- 5 Svorky (použite 2 svorky na izoláciu)

Postup izolácie potrubia

Plynové potrubie

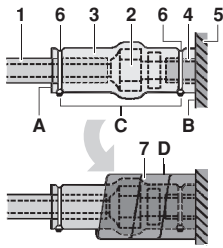

Kvapalinové potrubie

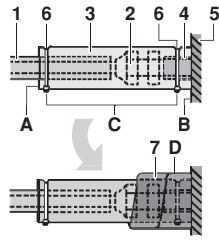

- 1 Izolačný materiál potrubia (dodáva zákazník)
 - 2 Spojenie pomocou nástrčnej matice
 - 3 Izolácia spojov (dodaná s jednotkou)
 - 4 Izolačný materiál potrubia (hlavná jednotka)
 - 5 Hlavná jednotka
 - 6 Svorka (dodáva zákazník)
 - 7 Stredné 1 tesnenie pre plynovú stranu (dodané s jednotkou)
Stredné 2 tesnenia pre kvapalinovú stranu (dodané s jednotkou)
- A Pretočenie spojov smerom hore
B Nasadenie na základňu
C Dotiahnite ostatné diely než izolačný materiál potrubia
D Obalujte od základne jednotky až po vrch spojenia pomocou nástrčnej matice



- Pri miestnej izolácii nezabudnite spoje potrubí zaizolovať po celej dĺžke vo vnútri jednotky. Voľne prístupné potrubie môže spôsobiť kondenzáciu alebo v prípade, že sa ho dotknete, popáleniny.
- Uistite sa, že na plastových dieloch dekoračného panelu (nadštandardná výbava) nie sú zvyšky oleja. Olej môže spôsobiť rozklad a poškodenie plastových dielov.

Preventívne opatrenia pri spájkovaní

- Pri spájkovaní je nutné zabezpečiť prívod dusíka. Spájkovanie bez dusíkovej náhrady alebo uvoľňujúce dusík do potrubia spôsobuje vytváranie veľkého množstva oxidovaného materiálu vo vrstve na vnútornej strane potrubia. Táto vrstva nepriaznivo ovplyvňuje funkciu ventilov a kompresorov chladivového systému a zabraňuje normálnej prevádzke.
- Ak má byť pri spájkovaní v potrubí dusík, musí byť nastavený na tlak 0,02 MPa pomocou redukčného ventilu (=práve postačujúci tlak, aby bol tento tlak cítiť na koži).

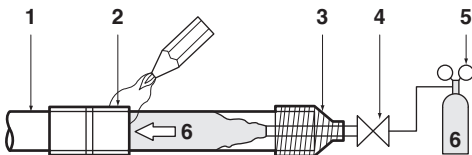

- 1 Chladiace potrubie
- 2 Spájkovaný diel
- 3 Upevnenie pomocou pásky
- 4 Ručný ventil
- 5 Tlakový redukčný ventil
- 6 Dusík

Inštalácia vypúšťacieho potrubia

Inštalácia vypúšťacieho potrubia

Inštalujte vypúšťacie potrubie tak, ako je zobrazené na obrázku a uskutočnite opatrenia proti kondenzácii. Nesprávne nainštalované potrubie môže viesť k netesnostiam a k prípadnému zvlhnutiu nábytku a inej výbavy.

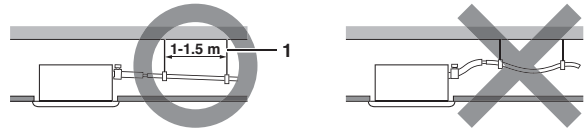

- 1 Závesná tyč

■ Nainštalujte vypúšťacie potrubie.

- Potrubie nainštalujte čo najkratšie a zaistite jeho sklon smerom dole s gradientom najmenej 1/100, aby vo vnútri potrubia nezostával zachytený vzduch.
- Priemer potrubia musí byť rovnaký alebo väčší ako je priemer spojovacieho potrubia (vinylová rúrka menovitého priemeru 25 mm a s vonkajším priemerom 32 mm).
- Dodanú vypúšťaciu hadicu pokiaľ možno zasuňte do vypúšťacieho otvoru.

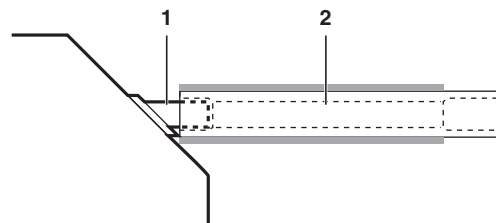

- 1 Vypúšťacia prípojka (pripojená k jednotke)
- 2 Vypúšťacia hadica (dodávaná s jednotkou)

- Dotiahnite kovovú sponu tak, aby hlava skrutky bola menej ako 4 mm od dielu kovovej svorky, ako je uvedené na obrázku.
- Vypúšťaciu tesniacu vložku (4) dodanú s jednotkou nasadzte na nezakrytú časť vypúšťacej prípojky (= medzi vypúšťaciu hadicu a teleso jednotky).

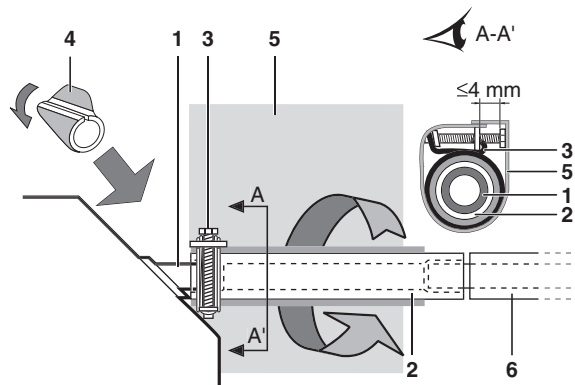

- 1 Vypúšťacia prípojka (pripojená k jednotke)
- 2 Vypúšťacia hadica (dodávaná s jednotkou)
- 3 Kovová spona (dodávaná s jednotkou)
- 4 Vypúšťacia tesniaca vložka (dodávaná s jednotkou)
- 5 Veľké tesnenie (dodávané s jednotkou)
- 6 Vypúšťacie potrubie (dodáva zákazník)

- Dodané veľké tesnenie obalte okolo kovovej svorky, vypúšťaciu hadicu zaizolujte a upevnite pomocou spôn.
- Celú vypúšťaciu hadicu vo vnútri budovy zaizolujte (dodávka zákazníka).
- Ak nie je možné vypúšťaciu hadicu uložiť s vhodným sklonom, použite hadicu s vypúšťacím stúpajúcim potrubím (dodáva zákazník).

■ Ako inštalovať potrubie (Vid' obrázok 7)

- 1 Stropná doska
- 2 Závesná konzola
- 3 Nastaviteľný rozsah
- 4 Vypúšťacie zdvihnuté potrubie (menovitý priemer vinylového potrubia = 25 mm)
- 5 Vypúšťacia hadica (dodávaná s jednotkou)
- 6 Kovová spona (dodávaná s jednotkou)

- 1 Vypúšťaciu hadicu pripojte ku vypúšťaciemu stúpajúcemu potrubiu a zaizolujte ich.
- 2 Vypúšťaciu hadicu pripojte k vypúšťaciemu potrubiu na vnútornej jednotke a upevnite ju kovovou svorkou.

■ Predbežné opatrenia

- Vypúšťacie stúpajúce potrubie nainštalujte do výšky menej ako 675 mm.
- Vypúšťacie stúpajúce potrubie nainštalujte do pravého uhla s vnútornou jednotkou a nie viac ako 300 mm z jednotky.
- Aby sa zabránilo tvorbe vzduchových bublín, nainštalujte vypúšťaciu hadicu vodorovne alebo s nepatrným sklonom smerom hore (≤ 75 mm).

POZNÁMKA



Sklon pripojenej vypúšťacej hadice nesmie prekročiť 75 mm, aby vypúšťací nástavec nemusel odolávať ďalším silám.

K dosiahnutiu spádu 1:100 nainštalujte závesné tyče vo vzdialenosti 1 až 1,5 m.

Pri spojovaní viacerých vypúšťacích potrubí nainštalujte potrubia podľa obrázku 9. Zvoľte spájanie vypúšťacieho potrubia, ktorého rozmery sú vhodné pre prevádzkový výkon jednotky.

- 1 Vypúšťacie potrubia spájajúce sa v bode T

Skúšanie vypúšťacieho potrubia

Po ukončení inštalácie potrubia skontrolujte, či sa vypúšťanie uskutočňuje bez prekážok.

- Cez výstup vzduchu postupne pridávajúte 1 l vody. Spôsob pridávania vody. Vid' obrázok 11.

- 1 Plastová nádoba na vodu (rúrka má byť asi 100 mm dlhá).
- 2 Servisný výstup odpadovej vody (s gumenou zátkou) (Použite tento výstup k vypusteniu vody z vypúšťacej nádoby)
- 3 Umiestnenie vypúšťacieho čerpadla
- 4 Vypúšťacie potrubie
- 5 Vypúšťacia prípojka (z pohľadu prietoku vody)

■ Skontrolujte vypúšťanie.

- Keď je ukončená práca elektrického zapájania Skontrolujte vypúšťanie počas režimu prevádzky chladenia COOL, vysvetlené v "Skúšobná prevádzka" na strane 9.
- Keď nie je ukončená práca elektrického zapájania
 - Odoberte veko riadiacej skrine. Elektrické napájanie pevne pripojte ku svorku. Vid' obrázok 10.
 - Opäť nasadte veko ovládacej skrine a zapnite elektrické napájanie.
 - Nedotýkajte sa vypúšťacieho čerpadla. Môže to mať za následok zasiahnutie elektrickým prúdom.

- 1 Veko riadiacej skrine
- 2 Elektrické napájanie
- 3 Svorkovnica elektrického napájania
- 4 Svorka (dodáva zákazník)
- 5 Prenosové zapojenie jednotky
- 6 Svorkovnica pre pripojenie prenosového vedenia
- 7 Otvor na káble
- 8 Štítok so schémou zapojenia (na zadnej strane veka riadiacej skrine)
- 9 Uzemňovací kábel
- 10 Zapojenie diaľkového ovládača

Svorkovnica elektrického napájania (3)

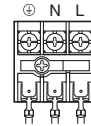

- Vypúšťanie skontrolujte pohľadom na vypúšťaciu prípojku.
- Po kontrole vypúšťania vypnite elektrické napájanie, demontujte veko riadiacej skrine a znova odpojte elektrické napájanie zo svorkovnice.
- Znova nasadte veko riadiacej skrine.

Elektrické zapojenie

Všeobecné pokyny

- Všetky diely, materiály a elektrické práce dodané zákazníkom musia spĺňať miestne predpisy.
- Používajte výlučne medené vodiče.
- Pri zapájaní vonkajšej jednotky, vnútorných jednotiek a diaľkového ovládača dodržujte "Schému zapojenia" priloženú k telesu jednotky. Podrobnosti o zavesení diaľkového ovládača nájdete v "Návode na inštaláciu diaľkového ovládača".
- Celé elektrické zapojenie musí uskutočniť elektrikár s platným osvedčením.
- Ku elektrickému napájaniu pripojte istič obvodu zvodového prúdu a poistku.
- Hlavný vypínač alebo iné prostriedky na odpojenie, ktoré majú oddelené kontakty na všetkých póloch, musia byť pevne zapojené podľa príslušných miestnych a národných zákonov. Uvedomte si, že v prípade vypnutia a opätovného zapnutia elektrického napájania sa činnosť zariadenia automaticky obnoví.
- Tento systém sa skladá z viacerých vnútorných jednotiek. Označte každú vnútornú jednotku ako jednotku A, jednotku B... a zaistíte, aby zapojenie svorkovnice k vonkajšej jednotke a jednotke BS bolo správne. Ak elektrické zapojenie a potrubie medzi vonkajšou jednotkou a vnútornou jednotkou nie je správne, v systéme môže dôjsť k poruche.
- Zaistíte uzemnenie klimatizačnej jednotky.
- Uzemňovacie vedenie nepripájajte ku:
 - plynovým potrubiam: ak uniká plyn, môže spôsobiť výbuchy alebo vznik požiaru.
 - uzemneniu telefónneho vedenia a bleskozvodom: môže spôsobiť nenormálne vysoký elektrický potenciál uzemnenia počas búrok s bleskami.
 - inštaláčnym potrubiam: ak sa používa plastové potrubie, nemá uzemňovacie účinky.

Elektrické charakteristiky

Model	Hz	V	Rozsah napätia
FXFQ20~125	50 / 60	220-240 / 220	min. 198-max. 264 / min. 198-max. 242

Model	elektrické napájanie		Motor ventilátora	
	MCA	MFA	KW	FLA
FXFQ20~32	0,4	16 A	0,056	0,3
FXFQ40	0,5	16 A	0,056	0,4
FXFQ50	0,6	16 A	0,056	0,5
FXFQ63	0,9	16 A	0,056	0,7
FXFQ80	0,9	16 A	0,120	0,7
FXFQ100	1,4	16 A	0,120	1,1
FXFQ125	1,9	16 A	0,120	1,5

MCA: Minimálny prúd obvodu (Min. circuit Amps) (A)

MFA: Maximálny prúd poistky (Max. Fuse Amps) (A)

KW: Menovitý výkon motora ventilátora (kW)

FLA: Prúd pri plnom zatažení (Full Loaded Amps) (A)

POZNÁMKA Podrobnosti nájdete v "Elektrických údajoch".



Špecifikácie poistiek a vedení dodaných zákazníkom

Model	Elektrické napájanie		
	Poistky dodané zákazníkom	Vedenie	Veľkosť
FXFQ20~125	16 A	H05VV-U3G	Miestne predpisy

Model	Prenosové zapojenie	
	Vedenie	Veľkosť
FXFQ20~125	Vedenie s izoláciou (2)	0,75-1,25 mm ²

POZNÁMKA Podrobnosti nájdete v kapitole "Príklad zapojenia" na strane 8.



- Povolená dĺžka prenosového vedenia medzi vnútornou a vonkajšou jednotkou a medzi vnútornou jednotkou a diaľkovým ovládačom je nasledovná:
 - Vonkajšia jednotka – vnútorná jednotka: max. 1000 m (celková dĺžka vedenia: 2000 m)
 - Vnútorná jednotka – diaľkový ovládač: max 500 m

Príklad zapojenia a ako nastaviť diaľkový ovládač

Ako zapojiť vedenia (Vid' obrázok 10)

- Elektrické napájanie
Odoberte veko riadiacej skrine (1), pripojte vedenia ku svorkovnici elektrického napájania vo vnútri (L, N) a pripojte uzemňovacie vedenie ku uzemňovacej svorke. Pritom vtiahnite vedenia dovnútra cez otvor v skrini a vedenia upevnite po dĺžke s inými vedeniami použitím svorky tak, ako je uvedené na obrázku.
- Zapojenie prenosového vedenia jednotky a diaľkového ovládača
Odoberte veko riadiacej skrine (1), vtiahnite vedenie dovnútra cez otvor v skrini, pripojte svorkovnicu pre vedenie prepojenia jednotky (F1, F2) a vedenie diaľkového ovládača (P1, P2). Bezpečne upevnite vedenia použitím svorky tak, ako je uvedené na obrázku.

- Po pripojení
Okolo káblov umiestnite malé tesnenie (dodávané s jednotkou), aby sa do jednotky nedostávala voda z okolia. Ak sa používa viac káblov, malé tesnenie rozdeľte na požadovaný počet kúskov a týmto tesnením obalte všetky káble.
- Nasadte veko riadiacej skrine.

Predbežné opatrenia

- 1 Pri pripojovaní ku svorkovnici elektrického napájania dodržujte uvedené pokyny a poznámky.

- Na pripojenie ku svorkovnici zapojenia jednotiek použite kruhovú stláčanú svorku pre izolačné puzdro. Ak sa nedá z vážnych dôvodov použiť, dodržujte nasledovné pokyny.

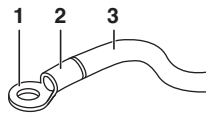

- 1 Stláčaná svorka s kruhovým závesom
- 2 Nasadte izolačnú objímku
- 3 Zapojenie

- Na tú istú svorku elektrického napájania nepripájajte vedenia rozličných hodnôt. (Voľné spoje môžu spôsobiť prehriatie.)
- Pri svorkovaní vedení použite spony (dodané s jednotkou), aby ste zabránili pôsobeniu tlaku na spojky vedenia. Pevne ich dotiahnite. Pri uskutočňovaní zapojenia nezabudnite, aby vedenie bolo čisté a nespôsobovalo zasekávanie riadiacej skrine. Kryt pevne uzavrite.
- Pri pripojovaní vedení tých istých hodnôt ich pripojte podľa obrázku.



Použite špecifikované elektrické vedenie. Vedenie bezpečne pripojte ku svorke. Vedenie upevnite bez použitia veľkej sily pôsobiacej na svorku. Použite momenty podľa nižšie uvedenej tabuľky.

Krútiaci moment pri doťahovaní (N·m)	
Svorkovnica pre prenosové vedenie jednotky a diaľkový ovládač	0,79~0,97
Svorkovnica elektrického napájania	1,18~1,44

- Pri nasadzovaní veka riadiacej skrine nesmie dôjsť k zaseknutiu niektorého z vedení.
 - Po zapojení všetkých vedení vyplňte všetky medzery v prechodových otvoroch skrine tmelom alebo izoláciou (zabezpečuje zákazník), aby nedošlo ku vniknutiu malých živočíchov a nečistoty do jednotky z vonkajšej strany, čo by mohlo spôsobiť vznik skratu obvodov riadiacej skrine.
- 2 Celkový prúd prepojavacieho vedenia medzi vnútornými jednotkami nesmie prekročiť 12 A. Pri použití dvoch napájacích elektrických vedení s prierezom väčším ako 2 mm² (Ø1,6) rozdeľte vedenie mimo svorkovnice jednotky v súlade s predpismi a normami pre elektrické zariadenia.
Vetvenie musí byť izolované a kvalita izolácie musí byť rovnaká alebo vyššia ako izolácia samotného napájacieho vedenia.
 - 3 Na tú istú svorku uzemnenia nepripájajte vedenia rozličných hodnôt. Voľné spoje môžu narušiť ochranu.
 - 4 Vedenie diaľkového ovládača a prenosové vedenie jednotky má byť umiestnené najmenej 50 mm od elektrického napájania. Nedodržanie tohto návodu môže mať za následok poruchu v dôsledku elektrického šumu.
 - 5 Pri zapojení diaľkového ovládača si preštudujte "Návod na inštaláciu diaľkového ovládača" priložený k diaľkovému ovládaču.

POZNÁMKA Zákazník si môže zvoliť termistor. diaľkového ovládača.



- Elektrické napájanie nikdy nepripájajte ku svorkovnici prenosového vedenia. Táto chyba by znamenala poškodenie celého systému.
- Používajte len špecifikované vedenia a vedenia pevne pripojte ku svorkám. Dávajte pozor, aby ste vedenia na svorkách nevystavili externému namáhaniu. Zapojenie udržiavajte v poriadku a tak, aby neprekážalo inému zariadeniu ako napr. otváraniu krytu spínacej skrine. Uistite sa, že veko sa uzatvára natesno. Nesprávne pripojenia môžu mať za následok prehriatie a v najhoršom prípade zasiahnutie elektrickým prúdom alebo vznik požiaru.

Príklad zapojenia

Nainštalujte zapojenie elektrického napájania každej jednotky s vypínačom a poistkou tak, ako je zobrazené na obrázku 17.

- Elektrické napájanie
- Hlavný vypínač
- Elektrické napájanie
- Prenosové zapojenie jednotky
- Vypínač
- Poistka
- Jednotka BS (len REYQ)
- Vnútorná jednotka
- Diaľkový ovládač

Príklad kompletného systému (3 systémy)

Vid' obrázky 13, 14 a 15.

- Vonkajšia jednotka
- Vnútorná jednotka
- Diaľkový ovládač (voliteľné prídavné príslušenstvo)
- Najvzdialenejšia vnútorná jednotka
- Pre použitie s 2 diaľkovými ovládačmi
- Jednotka BS

Pri použití 1 diaľkového ovládača pre 1 vnútornú jednotku. (Normálna prevádzka) (Vid' obrázok 13).

Pre skupinové ovládanie alebo použitie s 2 diaľkovými ovládačmi (Vid' obrázok 14).

Keď je obsiahnutá jednotka BS (Vid' obrázok 15).

POZNÁMKA Pri použití skupinového ovládania nie je potrebné vytvárať adresu vnútornej jednotky. Adresa je automaticky nastavená pri pripojení elektrického napájania.

Predbežné opatrenia

- Pre elektrické napájanie jednotiek toho istého systému sa môže použiť jediný vypínač. Napriek tomu je potrebné dôkladne vybrať vypínače a obvody vetvenia.
- Ako diaľkový ovládač skupinového ovládania zvolte diaľkový ovládač, ktorý sa hodí pre vnútornú jednotku, ktorá má väčšinu funkcií.
- Zariadenie neuzemňujte na plynové, vodovodné potrubia alebo bleskozvody popr. uzemnenia telefónnych vedení. Nesprávne uzemnenie môže mať za následok zasiahnutie elektrickým prúdom.

Inštalácia dekoračného panelu

Pozrite si návod na inštaláciu priložený k dekoračnému panelu.

Po inštalácii dekoračného panelu zabezpečte, aby nebol priestor medzi telesom jednotky a dekoračným panelom. Inak by touto medzerou mohol unikáť vzduch a spôsobovať zarosenie jednotky.

Nastavenia na mieste inštalácie

Nastavenia na mieste inštalácie musia byť uskutočnené z diaľkového ovládača a v súlade s podmienkami inštalácie.

- Nastavenie sa môže uskutočniť zmenou "Čísła režimu", "Čísła prvého kódu" a "Čísła druhého kódu" ("Mode number", "First code No." a "Second code No.").
- Pri nastavovaní a prevádzke si preštudujte "Nastavenia na mieste inštalácie" v návode na inštaláciu diaľkového ovládača.

Súhrn nastavení na mieste inštalácie

Číslo režimu (Mode No.) (Poznámka 1)	Číslo prvého kódu (First code No.)	Popis nastavenia	Číslo druhého kódu (Second code No.) (Poznámka 2)			
			01	02	03	04
10 (20)	0	Znečistenie filtra – Silné/Slabé = Nastavenie na definovanie času medzi 2 zobrazeniami čistenia filtra na displeji. (Ak je znečistenie silné, nastavenie sa môže zmeniť na polovicu času medzi 2 zobrazeniami čistenia filtra na displeji.)	Slabé ±2 500 hodín	Silné ±1 250 hodín	–	–
	2	Výber termostatického snímača	Použite snímač jednotky (alebo diaľkový snímač, ak je nainštalovaný) a snímač diaľkového ovládača. (Vid' poznámka 5+6)	Použite len snímač jednotky (alebo diaľkový snímač, ak je nainštalovaný). (Vid' poznámka 5+6)	Použite len snímač diaľkového ovládača. (Vid' poznámka 5+6)	–
	3	Nastavenie zobrazenia času medzi 2 zobrazeniami čistenia filtra na displeji	Zobrazenie	Nezobrazenie	–	–
	5	Informácia vedúcemu I-touch controller	Použite len hodnotu snímača jednotky (alebo hodnotu diaľkového snímača, ak je nainštalovaný).	Hodnota snímača ako je nastavená pomocou 10-2-0X alebo 10-6-0X.	–	–
	6	Termostatický snímač v skupinovom ovládaní	Použite len snímač jednotky (alebo diaľkový snímač, ak je nainštalovaný). (Vid' poznámka 6)	Použite snímač jednotky (alebo diaľkový snímač, ak je nainštalovaný) a snímač diaľkového ovládača. (Vid' poznámka 4+5+6)	–	–
12 (22)	0	Výstupný signál X1-X2 prídavnej voliteľnej súpravy KRP1B PCB.	Termostat zap + chod kompresora	–	Prevádzka	Po-ruha
	1	Vstup ZAP/VYP zvonka (Vstup T1/T2) = Nastavenie, keď je ON/OFF (ZAP/VYP) vynútené zvonka.	Vynútené vypnutie (OFF)	Prevádzka ON/OFF (ZAP/VYP)	–	–
	2	Zmena diferenciálu termostatu = Nastavenie, ak sa používa diaľkový snímač.	1°C	0,5°C	–	–
	3	Nastavenie ventilátora počas VYP termostatu pri prevádzke ohrevu	LL	Menovitá rýchlosť	VYP. (Vid' poznámka 3)	–
	4	Diferenciálna automatická výmena	0°C	1°C	2°C	3°C (Vid' poznámka 7)
5	Automatické opätovné spustenie po zlyhaní elektrického napájania	Vypnutý	Aktívny	–	–	

Číslo režimu (Mode No.) (Poznámka 1)	Číslo prvého kódu (First code No.)	Popis nastavenia	Číslo druhého kódu (Second code No.) (Poznámka 2)			
			01	02	03	04
13 (23)	0	Nastavenie výstupnej rýchlosti vzduchu Toto nastavenie sa mení funkciou výšky stropu.	iné modely ≤2,7 m	>2,7 ≤3,0 m	>3,0 ≤3,5 m	—
		Len FXFQ125	≤3,2 m	>3,2 ≤3,6 m	>3,6 ≤4,2 m	—
	1	Výber smeru prúdenia vzduchu Toto nastavenie sa mení, ak sa používa voľiteľná súprava blokovacích podložiek.	4-cestné prúdenie	3-cestné prúdenie	—	—
	4	Nastavenie rozsahu smeru prúdenia vzduchu Toto nastavenie sa mení, ak je potrebné zmeniť rozsah pohybu výklopnej klapky.	Horé	Stredný	Dolné	—

- Poznámka 1:** Nastavenie sa uskutočňuje v skupinovom režime. Napriek tomu, keď je zvolené číslo režimu vo vnútri zátvoriek, vnútorné jednotky sa môžu tiež nastavovať individuálne.
- Poznámka 2:** Nastavenia Č. druhého kódu (Second code No.) z výroby sú označené sivým pozadím.
- Poznámka 3:** Používajte len v kombinácii s prídavným voľiteľným diaľkovým snímačom alebo ak sa používa nastavenie 10-2-03.
- Poznámka 4:** Ak sa vyberie skupinové riadenie a snímač diaľkového ovládača, potom nastavte 10-6-02 a 10-2-03.
- Poznámka 5:** Ak sú nastavené nastavenia 10-6-02 + 10-2-01 alebo 10-2-02 alebo 10-2-03 súčasne, potom má prioritu nastavenie 10-2-01, 10-2-02 alebo 10-2-03.
- Poznámka 6:** Ak sú nastavené nastavenia 10-6-01 + 10-2-01 alebo 10-2-02 alebo 10-2-03 súčasne, potom má prioritu nastavenie pre skupinové spojenie 10-6-01 a pre individuálne spojenie 10-2-01, 10-2-02 alebo 10-2-03.
- Poznámka 7:** Viac nastavení pre diferenciálnu teplotu automatickej výmeny sú:
 Číslo druhého kódu 05 4°C
 06 5°C
 07 6°C
 08 7°C

■ Pri použití bezdrôtového diaľkového ovládača je nutné použiť nastavenie adries. Viď návod na inštaláciu priložený k bezdrôtovému diaľkovému ovládaču, kde nájdete pokyny pre nastavenie.

Ovládanie 2 diaľkovými ovládačmi (ovládanie 1 vnútornej jednotky 2 diaľkovými ovládačmi)

Pri použití 2 diaľkových ovládačov musí byť jeden nastavený na "MAIN" ("HLAVNÝ") a druhý na "SUB" ("PODRIADENÝ").

Zmena main/sub (hlavný/podriadený)

- Vložte skrutkovač s plochou hlavou do zárezu medzi hornou a dolnou časťou diaľkového ovládača a pri pôsobení v 2 polohách vypáčte hornú časť. (Viď obrázok 19)
(Riadiaca PC karta diaľkového ovládača je pripojená k hornej časti diaľkového ovládača.)
- Prepnite prepínač main/sub (hlavný/podriadený) na jednej z dvoch PC kariet diaľkových ovládačov do polohy "S". (Viď obrázok 20)
(Ponechajte prepínač druhého diaľkového ovládača nastavený v polohe "M".)
 - Riadiaca PC karta diaľkového ovládača
 - Nastavenie z výrobného závodu
 - Má sa zmeniť len jeden diaľkový ovládač

Počítačové ovládanie (vynútené vypnutie a prevádzka on/off (zap./vyp.))

- Špecifikácie vedenia a ako uskutočniť zapojenie
 - Pripojte vstup zvonku na svorky T1 a T2 svorkovnice (diaľkový ovládač ku prenosovému vedeniu).

Špecifikácia zapojenia	Izolovaná plastová šnúra alebo kábel (2 žilový)
Veľkosť	0,75-1,25 mm ²
Dĺžka	Max 100 m
Vonkajšia svorka	Kontakt, ktorý môže zabezpečiť minimálne zaťaženie 15 V =, 1 mA

Viď obrázok 18.

- Vstup A

2. Aktivácia

- Nasledovná tabuľka vysvetľuje vynútené vypnutie ("forced off") a prevádzka zap./vyp. ("on/off operations") ako odozvu na vstup A.

Vynútené vypnutie (OFF)	prevádzka on/off (zap./vyp.)
Vstup "on" zastavuje prevádzku	vstup off → on: zapína jednotku (nemožné pomocou diaľkového ovládača)
Vstup "off" aktivuje ovládanie	vstup on → off: vypína jednotku (pomocou diaľkového ovládača)

3. Ako zvoliť prevádzku forced off a on/off

- Zapnite elektrické napájanie a potom použite diaľkový ovládač pre voľbu prevádzky.
- Diaľkový ovládač nastavte na režim nastavenia na mieste. Podrobnosti nájdete v kapitole "Ako nastavovať na mieste inštalácie" ("How to set in the field") v návode diaľkového ovládača.
- Ak je zariadenie v režime nastavenia na mieste, zvolte režim č. 12 a potom nastavte prvé číslo kódu (prepínač) na "1". Potom nastavte druhé číslo kódu (pozícia) na "01" pre vynútené vypnutie (forced off) a "02" pre prevádzku zap./vyp. (on/off operation). (vynútené vypnutie je nastavenie z výrobného závodu.) (Viď obrázok 16)

- Číslo druhého kódu (Second code No.)
- Číslo režimu (Mode No.)
- Číslo prvého kódu (First code No.)
- Režim nastavenia na mieste

Centralizované ovládanie

Pre centralizované ovládanie je potrebné vytvoriť číslo skupiny. Podrobnosti nájdete v návode každého prídavného voľiteľného ovládača pre centralizované ovládanie.

Skúšobná prevádzka

Pozrite návod na inštaláciu vonkajšej jednotky.

POZNÁMKA Ak sa vykonávajú nastavenia na mieste inštalácie alebo skúšobná prevádzka bez nasadeného dekoratívneho panelu, nedotýkajte sa vypúšťacieho čerpadla. Môže to spôsobiť zasiahnutie elektrickým prúdom.

Ak dôjde k poruche, kontrolka prevádzky diaľkového ovládača bude blikať. Na displeji s tekutými kryštálmi skontrolujte kód poruchy, aby ste zistili dôvod vzniku problému. Preštudujte si návod na inštaláciu dodaný spolu s vonkajšou jednotkou alebo sa skontaktujte s vaším predajcom. Viď obrázok 22.

- Vypúšťacie čerpacie zariadenie (vstavané) – počas chladenia sa z miestnosti odoberá voda
- Klapka prúdenia vzduchu (na výstupe vzduchu)
- Výstup vzduchu
- Diaľkový ovládač
- Mriežka nasávania
- Vzduchový filter (vnútorná mriežka nasávania)



UPOZORNENIE

- Údržbu môže vykonávať len kvalifikovaný servisný pracovník.
- Pred získaním prístupu ku svorkám je nutné vypnúť všetky elektrické napájacie obvody.
- Pri čistení klimatizačného zariadenia bezpodmienečne ukončíte prevádzku a vypnite hlavný vypínač. Inak môže dôjsť k zasiahnutiu elektrickým prúdom alebo inému úrazu.
- Klimatizačné zariadenie neumývajte vodou. Ak tak urobíte, môže to mať za následok zasiahnutie elektrickým prúdom.
- Dávajte pozor na základnú konštrukciu. Pri práci vo výškach je nutné byť veľmi opatrný.
- Po dlhšom používaní skontrolujte podložky jednotky a jej inštalácie, či nie sú poškodené. Keď sú poškodené, jednotka by mohla spadnúť a spôsobiť úraz.
- Nedotýkajte sa rebier výmenníka tepla. Tieto rebra sú ostré a môžu mať za následok vznik úrazu porezaním.
- Pri čistení výmenníka tepla zaistíte odobratie riadiacej skrine, motora ventilátora, vypúšťacieho čerpadla a plavákového spínača. Voda alebo čistiaci prostriedok môžu poškodiť izoláciu elektronických komponentov a spôsobiť spálenie týchto komponentov.

Ako vyčistiť vzduchový filter

Vzduchový filter vyčistíte, ak displej zobrazuje " (ČAS VYČISTENIA VZDUCHOVÉHO FILTRA).

Ak je jednotka nainštalovaná v miestnosti, kde je vzduch mimoriadne znečistený, zvyšte frekvenciu čistenia.

(Ako pravidlo zväzťe čistenie filtra raz za pol roka.)

Ak nie je možné odstrániť nečistotu, vzduchový filter vymeňte. (Vzduchový filter na výmenu je voliteľný.)



POZNÁMKA Vzduchový filter neprepierajte v horúcej vode s vyššou teplotou ako 50°C. Ak tak urobíte, môže to mať za následok zmenu jeho farby a/alebo jeho deformovanie.

Jednotku chráňte pred otvoreným ohňom. Ak by ste tak neurobili, môže to mať za následok vznik požiaru.

- 1 Otvorte mriežku nasávania (Vid' obrázok 21) (činnosť 1 na obrázku).
Stlačte obidve páky súčasne v smere šípky tak, ako je zobrazené na obrázku a opatrne spustíte mriežku. (Rovnaký postup pre zatváranie.)
- 2 Demontáž vzduchového filtra (činnosti 2 až 4 na obrázku).
Vytiahnite sponu vzduchového filtra tak na spodku vľavo ako aj na pravej strane filtra smerom k vám a odoberte filter.
- 3 Vyčistite vzduchový filter. (Vid' obrázok 23)
Použite vysávač alebo vyperte vzduchový filter vo vode. Ak je vzduchový filter veľmi znečistený, použite jemnú kefu a neutrálny čistiaci prostriedok.
- 4 Odstráňte vodu a vysušte ho v tieni.
- 5 Vzduchový filter nasadte opäť na svoje miesto (vykonajte činnosti 2 až 4 na obrázku v opačnom poradí).
Vzduchový filter nasadte na mriežku nasávania. Zaveste ho na správne miesto nad mriežkou nasávania.
Spodnú časť vzduchového filtra stlačte oproti výčnelkom na spodnej časti mriežky tak, aby zapadli na svoje miesto.
- 6 Nasávaciú mriežku uzavrite vykonaním kroku 1 postupu v opačnom poradí.

- 7 Po zapnutí elektrického napájania stlačte TLAČIDLO PRESTAVENIA ZNAČKY FILTRA.

Zobrazenie "TIME TO CLEAN AIR FILTER" na displeji zmizne.

POZNÁMKA



Vzduchový filter neodstraňujte s výnimkou čistenia. Nesprávna manipulácia môže poškodiť filter.

Ako čistiť mriežku nasávania

(Vid' obrázok 21)

- 1 Otvorte mriežku nasávania (činnosť 1 na obrázku).
Vid' krok 1 postupu v "Ako vyčistiť vzduchový filter" na strane 10.
- 2 Odoberte mriežku nasávania. (činnosti 5 až 6 na obrázku).
Najprv odpojte 2 retiazky z kolíkov dekoračného panelu. Držte nasávaciú mriežku otvorenú pod 45 stupňami a zdvihnite ju smerom hore tak, aby sa zvesila z dekoračného panelu.
- 3 Odoberte vzduchový filter (činnosti 2 až 4 na obrázku).
Vid' krok 2 postupu v "Ako vyčistiť vzduchový filter" na strane 10.
- 4 Mriežku nasávania vyčistíte.
Vyperte ju jemnou kefou a neutrálnym čistiacim prostriedkom alebo vodou a dôkladne vysušte. Vid' obrázok 24.

POZNÁMKA



Ak je mriežka nasávania veľmi znečistená, použite obvyklý kuchynský čistiaci prostriedok a filter nechajte odmočiť asi na 10 minút. Potom ho vyperte vodou.

Nasávaciú mriežku neprepierajte v horúcej vode s vyššou teplotou ako 50°C. Ak tak urobíte, môže to mať za následok zmenu jeho farby a/alebo jeho deformovanie.

- 5 Vzduchový filter nasadte opäť na svoje miesto (vykonajte činnosti 2 až 4 na obrázku v opačnom poradí).
- 6 Vykonaním kroku 2 postupu v opačnom poradí (vykonajte činnosti 5 až 6 na obrázku v opačnom poradí) opäť nasadte nasávaciú mriežku.
- 7 Nasávaciú mriežku uzavrite vykonaním kroku 1 postupu v opačnom poradí.

Ako vyčistiť výstup vzduchu a vonkajšie panely

- Vyčistite jemnou handrou.
- Ak je ťažké škrvy odstrániť, použite vodu alebo neutrálny čistiaci prostriedok.

POZNÁMKA



Nepoužívajte benzín, benzén, riedidlo, leštiaci prášok, tekutý insekticíd. Výsledkom môže byť zmena farby alebo deformácia.

Vnútrnú jednotku nenechávajte vlhkú. Môže spôsobiť zasiahnutie elektrickým prúdom alebo vznik požiaru.

Keď lopatku čistíte vodou, nesmiete ju poškrabať. Povrchové tesnenie by sa mohlo odlupovať.

Pri čistení vzduchových filtrov a vonkajších panelov nepoužívajte vodu alebo vzduch s teplotou 50°C alebo viac.

Požiadavky na likvidáciu do odpadu

Demontáž jednotky, likvidácia chladiva, oleja a ostatných častí zariadenia musí prebiehať v súlade s príslušnými miestnymi a národnými predpismi.

Schéma zapojenia

Vnútorná jednotka

A1P,A2P	Doska s tlačnými obvodmi
C21,C105	Kondenzátor
F1U	Poistka (T, 3, 15 A, 250 V)
F2U	Poistka na mieste inštalácie
HAP	Svetelná dióda (Light emitting diode – LED) (servisný monitor – zelená)
M1F	Motor (vnútorný ventilátor)
M1P	Motor (vypúšťacie čerpadlo)
M1S~M4S	Motor (výklopná klapka)
Q1DI	Prúdový chránič
R1T	Termistor (vzduch)
R2T,R3T	Termistor (cievka)
S1L	Plavákový spínač
V1R	Diódový mostík
X1M,X2M	Blok svoriek
Z1C	Feritové jadro (filter šumu)
Z1F	Filter šumu
PS	Obvod elektrického napájania

Diaľkový ovládač drôtový

R1T	Termistor (vzduch)
-----	-------	--------------------



Jednotka prijímača/displeja (priložená k bezdrôtovému diaľkovému ovládaču)

A3P,A4P	Doska s tlačnými obvodmi
BS1	Tlačidlo (ON/OFF) (ZAP./VYP.)
H1P	LED (Light emitting diode) (Zap. – červená)
H2P	LED (Light emitting diode) (Časovač – zelená)
H3P	LED (Light emitting diode) (Značka filtra – červená)
H4P	LED (Light emitting diode) (Odmrazovač – oranžová)
SS1	Prepínač voľby (MAIN/SUB - Hlavný/ Podriadený)
SS2	Prepínač voľby (bezdrôtová sada adries)

Konektor pre prídavné voliteľné diely

X2A	Konektor (súprava snímačov)
X8A	Konektor (automatický čistiaci dekoračný panel)
X24A	Konektor (bezdrôtový diaľkový ovládač)
X33A	Konektor (adaptér zapojenia)
X35A	Konektor (adaptér skupinového ovládania)
X36A	Konektor (automatický čistiaci dekoračný panel)
X38A	Konektor (viacúčiteľský)

Poznámky

-  : Svorkovnica  : Konektor  : Elektrická inštalácia
- V prípade použitia centrálného diaľkového ovládača ho pripojte k jednotke podľa priloženého návodu na inštaláciu.
- X2A, X8A, X24A, X33A, X35A, X36A a X38A sú pripojené, ak sa používa voliteľné príslušenstvo.
V prípade používania samočistiaceho dekoračného panelu pozrite si schému zapojenia samočistiaceho dekoračného panelu.
- V prípade prepínania main/sub (Hlavný/podriadený) si pozrite návod na inštaláciu dodaný s diaľkovým ovládačom.
- Legenda farieb
BLK : Čierna BLU : Modrá ORG : Oranžová YLW : Žltá
PNK : Ružová RED : Červená WHT : Biela GRN : Zelená
BRN : Hnedá GRY : Sivá
- Ukazuje len v prípade chránených potrubí. V prípade bez ochrany použite H07RN-F.
- Pri zapojení vstupných vedení zvonku sa dá diaľkovým ovládačom zvoliť VYNÚTENÉ VYPNUTIE alebo REŽIM OVLÁDANIA ZAPÍNANIA/VYPÍNANIA.
Vid' návod na inštaláciu, kde nájdete viac podrobností.

Control box	: Riadiaca skriňa
Receiver/display unit	: Jednotka prijímača/displeja
Central remote controller	: Centrálny diaľkový ovládač
Wired remote controller	: Drôtový diaľkový ovládač
Input from outside	: Vstup zvonku
Sensor kit	: Súprava snímačov
Optional accessory	: Voliteľné príslušenstvo
Indoor unit	: Vnútorná jednotka

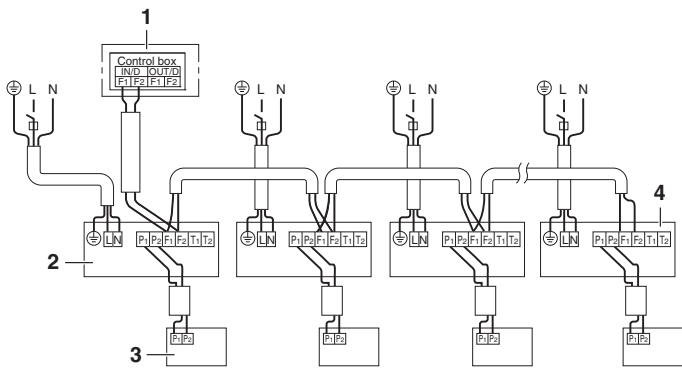

13

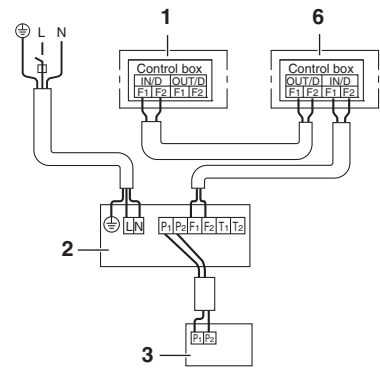

15

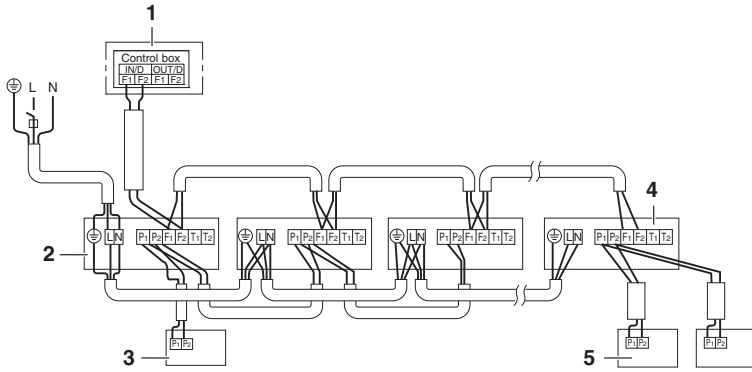

14

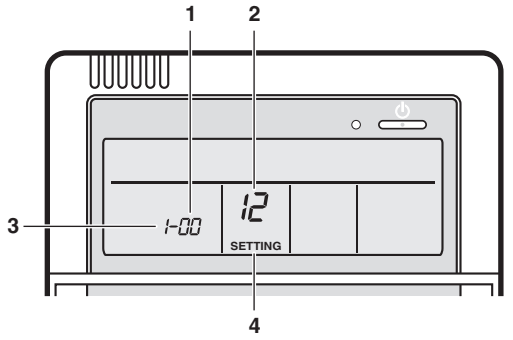

16

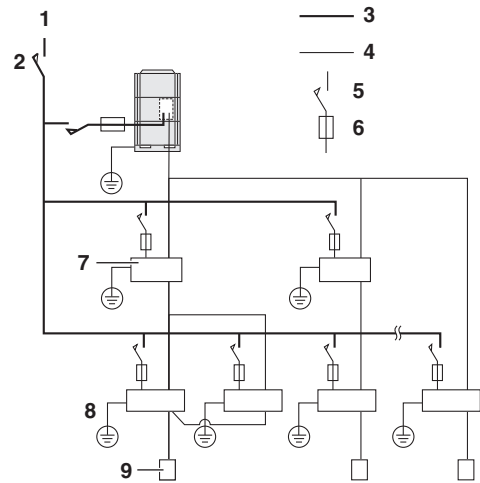

17

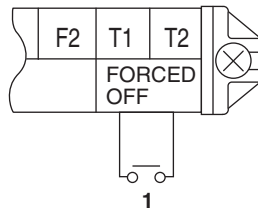

18

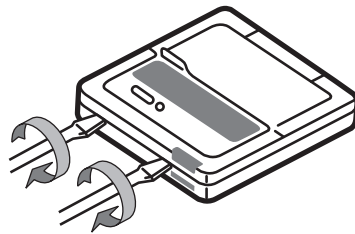

19

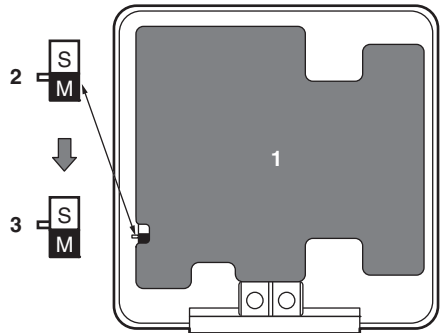

20

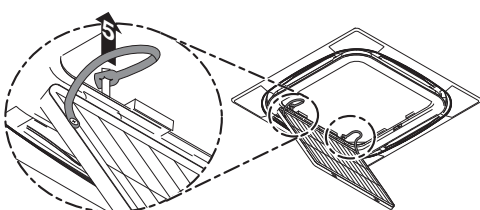
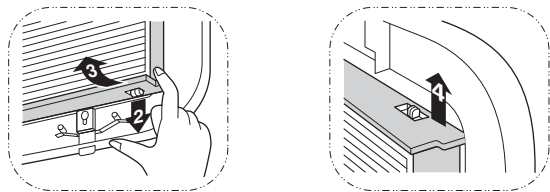
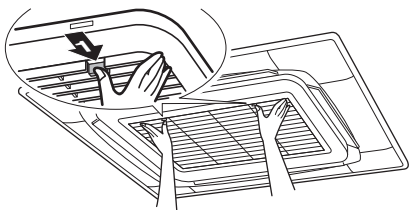

21

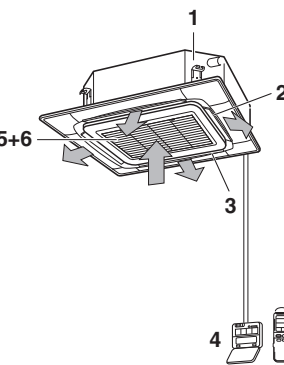
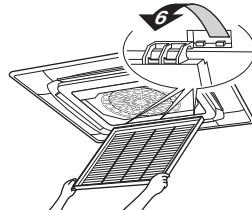
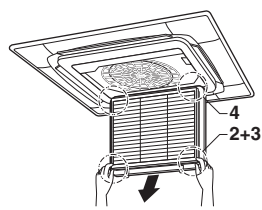

22

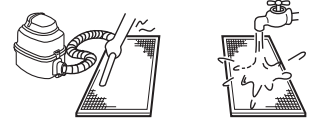

23



24

DAIKIN INDUSTRIES CZECH REPUBLIC s.r.o.

U Nové Hospody 1/1155, 301 00 Plzeň Skvrňany, Czech Republic

DAIKIN EUROPE N.V.

Zandvoordestraat 300, B-8400 Oostende, Belgium

Copyright 2012 Daikin

