

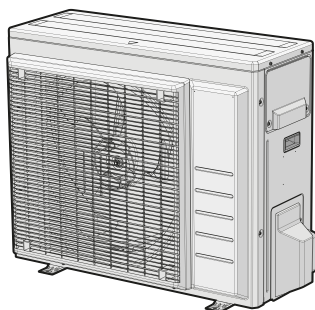

# Інструкцыя па мантажы



## Серыя спліт-сістэм з холадагентам R32



**RXM50A5V1B9**  
**RXM60A5V1B**  
**RXM71A5V1B**  
**ARXM50A5V1B9**  
**ARXM60A5V1B**  
**ARXM71A5V1B**  
**RXP50N5V1B9**  
**RXP60N5V1B9**  
**RXP71N5V1B9**  
**RXF50D6V1B**  
**RXF60D5V1B9**  
**RXF71D5V1B9**  
**ARXF50A6V1B**  
**ARXF60A5V1B9**  
**ARXF71A5V1B9**  
**RZAG35B5V1B**  
**RZAG50B5V1B**  
**RZAG60B5V1B**

Інструкцыя па мантажы  
Серыя спліт-сістэм з холадагентам R32

Беларуская









## Змест

<b>1 Звесткі пра дакументацыю</b>	<b>6</b>
1.1 Аб дакуменце .....	6
<b>2 Канкрэтныя інструкцыі па тэхніке бяспекі ўстаноўшчыка</b>	<b>7</b>
<b>3 Аб каробке</b>	<b>9</b>
3.1 Вонкавы блок .....	9
3.1.1 Як дастаць аксесуары з блока .....	9
<b>4 Мантаж блока</b>	<b>9</b>
4.1 Падрыхтоўка месца ўстаноўкі .....	10
4.1.1 Патрабаванні да месца ўсталявання вонкавага блока .....	10
4.1.2 Дадатковыя патрабаванні да месца ўсталявання вонкавага блока ў халодным клімаце .....	10
4.2 Мантаж вонкавага блока .....	10
4.2.1 Падрыхтоўка мантажнай канструкцыі .....	10
4.2.2 Усталяванне вонкавага блока .....	11
4.2.3 Арганізацыя зліву .....	11
<b>5 Мантаж трубаправода</b>	<b>11</b>
5.1 Падрыхтоўка трубаправода холадагенту .....	11
5.1.1 Патрабаванні да трубаправода холадагенту .....	11
5.1.2 Ізаляцыя трубаправода з холадагентам .....	12
5.1.3 Перапад вышыні і розніца ў даўжыні трубаправодаў .....	12
5.2 Падключэнне трубаправода холадагенту .....	12
5.2.1 Каб падлучыць трубаправод холадагенту да вонкавага блока .....	12
5.3 Праверка трубаправода холадагенту .....	13
5.3.1 Праверка на ўцечку .....	13
5.3.2 Выкананне вакуумнай сушкі .....	13
<b>6 Запраўка холадагенту</b>	<b>13</b>
6.1 Пра холадагент .....	13
6.2 Каб вылічыць дадатковы аб'ём дазапраўкі .....	14
6.3 Разлік аб'ёму поўнай перазапраўкі .....	14
6.4 Дазапраўка холадагентам .....	14
6.5 Праверка злучэнняў трубаправода холадагенту на ўцечку пасля яго запраўкі .....	14
6.6 Каб наляпіць памятку пра парніковыя газы з утрыманнем фтору .....	14
<b>7 Мантаж электраправодкі</b>	<b>15</b>
7.1 Тэхнічныя характарыстыкі стандартных кампанентаў электраправодкі .....	15
7.2 Падключэнне электраправодкі да вонкавага блока .....	15
<b>8 Завяршэнне мантажу вонкавага блока</b>	<b>16</b>
8.1 Завяршэнне мантажу вонкавага блока .....	16
<b>9 Наладжванне</b>	<b>16</b>
9.1 Рэжым для абсталявання .....	16
9.1.1 Наладжванне рэжыму для абсталявання .....	16
9.2 Функцыя энергазберажэння ў рэжыме чакання .....	17
9.2.1 Інфармацыя пра функцыю энергазберажэння .....	17
9.2.2 Уключэнне функцыі энергазберажэння ў рэжыме чакання .....	17
<b>10 Наладжванне перад пускам</b>	<b>17</b>
10.1 Кантрольны спіс перад уводам у эксплуатацыю .....	17
10.2 Праверачныя аперацыі перад пускам .....	18
10.3 Выкананне пробнага запуску .....	18
<b>11 Рамонт і тэхнічнае абслугоўванне</b>	<b>18</b>
<b>12 Пошук непаладак</b>	<b>18</b>
12.1 Дыягностыка няспраўнасцей з дапамогай святлодыёда на плаце кіравання вонкавага блока .....	18

**13 Утылізацыя** **19****14 Тэхнічныя даныя** **19**

14.1 Схema электраправодкі .....	19
14.1.1 Уніфікаваныя абазначэнні на схемах .....	19
14.2 Схema трубаправодаў .....	21
14.2.1 Схema трубаправодаў: Вонкавы блок .....	21

**1 Звесткі пра дакументацыю****1.1 Аб дакуменце****ПАПЯРЭДЖАННЕ**

Пры выкананні мантажу, сэрвіснага і тэхнічнага абслугоўвання, рамонт, а таксама пры падборы матэрыялаў трэба прасачыць за выкананнем указанняў Daikin (у тым ліку ўсе дакумента з раздзела «Камплект дакументацыі») і патрабаванняў дзеючага заканадаўства. Згаданыя віды працы могуць выконваць толькі кваліфікаваныя асобы. У Еўропе і рэгіёнах, дзе дзейнічаюць стандарты IEC, прымяняецца стандарт EN/IEC 60335-2-40.

**ІНФАРМАЦЫЯ**

Пераканайцеся, што карыстальнік мае друкаваную дакументацыю і папрасіце яго/яе захаваць дакументацыю для далейшага выкарыстання.

**Мэтавая аўдыторыя**

Аўтарызаваныя ўстаноўшчыкі

**ІНФАРМАЦЫЯ**

Гэта прылада прызначаная для выкарыстання спецыялістамі або карыстальнікамі, якія маюць адмысловыя веды і досвед, у крамах, у лёгкай прамысловасці, на фермах або для камерцыйнага выкарыстання спецыялістамі.

**ІНФАРМАЦЫЯ**

У гэтым дакуменце даюцца толькі інструкцыі па мантажы вонкавага блока. Інфармацыя аб тым, як выконваць мантаж унутранага блока (усталяванне блока, падключэнне трубаправода холадагенту, электраправодкі і г. д.) гл. у інструкцыі па мантажы ўнутранага блока.

**Камплект дакументацыі**

Гэты дакумент з'яўляецца часткай камплекту дакументацыі. Поўны камплект складаецца з:

- **Агульныя меры бяспекі:**
  - Меры засцярогі, з якімі АБАВЯЗКОВА трэба азнаёміцца перад мантажом
  - Фармат: Папяровы дакумент (у каробцы з вонкавым блокам)
- **Інструкцыя па мантажы вонкавага блока:**
  - Інструкцыі па мантажы
  - Фармат: Папяровы дакумент (у каробцы з вонкавым блокам)
- **Даведнік мантажніка:**
  - Падрыхтоўка да мантажу, даведчаная інфармацыя,...
  - Фармат: Лічбавыя файлы, размешчаныя па адрасе <https://www.daikin.eu>. Для пошуку патрэбнай мадэлі выкарыстоўвайце функцыю пошуку 🔍.

Апошняя версія дакументацыі, што ідзе разам з прыладай, апублікаваная на рэгіянальным сайце Daikin, а таксама даступная ў дылера.

Каб праглядзець поўную дакументацыю і дадатковыя звесткі аб прыладзе на сайце Daikin, адсканіруйце QR-код.



Зыходныя інструкцыі напісаныя на англійскай. Усе інструкцыі на іншых мовах — гэта пераклад зыходнай інструкцыі.

### Інжынерна-тэхнічныя даныя

- **Шэраг** апошніх тэхнічных дадзеных можна знайсці на рэгіянальным сайце Daikin у адкрытым доступе.
- **Поўны камплект** апошніх тэхнічных даных даступны на сайце Daikin Business Portal (папрабуйце ўваход).

## 2 Канкрэтныя інструкцыі па тэхніке бяспекі ўстаноўшчыка

Заўсёды выконвайце наступныя інструкцыі і правілы тэхнікі бяспекі.

### Мантаж блока (гл. раздзел "4 Мантаж блока" [р 9])



#### ПАПЯРЭДЖАННЕ

Мантаж павінен выконвацца мантажнікам; матэрыялы і спосаб мантажу павінны адпавядаць патрабаванням дзёночага заканадаўства. У Еўропе прымяняецца стандарт EN378.

### Месца ўсталявання (гл. раздзел "4.1 Падрыхтоўка месца ўстаноўкі" [р 10])



#### УВАГА

- Пераканаіцеся, што месца ўсталявання можа вытрымаць вагу блока. Дрэны мантаж небяспечны. Такі мантаж таксама можа прывесці да вібрацый або незвычайнага шуму падчас працы.
- Забяспечце дастаткова месца для абслугоўвання.
- Усталёўвайце блок так, каб між ім і столлю або сценкай НЕ было кантакту. Гэта можа прывесці да вібрацый.



#### ПАПЯРЭДЖАННЕ

Прылада павінна знаходзіцца ў памяшканні, якое добра вентрыруецца, дзе адсутнічаюць пастаянна працуючыя крыніцы ўзгарання (адкрытае полымя, газавы кацёл, электранагравальнік і г. д.) і дзе яе не могуць механічна пашкодзіць. Памер памяшкання павінен адпавядаць вызначанаму ў агульных мерах бяспекі.

### Мантаж трубаправода (гл. раздзел "5 Мантаж трубаправода" [р 11])



#### УВАГА

У зоне, дзе прысутнічаюць людзі, мантаж трубаправода і механічных злучэнняў спліт-сістэмы трэба выконваць з дапамогай неразборных злучэнняў, за выключэннем тых злучэнняў, якія выкарыстоўваюцца для падключэння трубак да вонкавых блокаў.



#### УВАГА

- З блокамі, запраўленымі халадагентам R32 да транспарціроўкі, забаронена выконваць зварачныя і літавальныя працы на месцы ўсталявання.
- Падчас мантажу сістэмы ахалоджвання злучэнне яе частак, з якіх хаця б адна запраўлена халадагентам, выконваецца з улікам наступных патрабаванняў: у памяшканнях, дзе знаходзяцца людзі, забаронена выкарыстоўваць разборныя злучэнні частак сістэмы, запраўленай халадагентам R32, за выключэннем непасрэднага злучэння ўнутранага блока з трубаправодам на месцы ўсталявання. Унутраныя блокі непасрэдна злучаюцца з трубаправодамі на месцы ўсталявання з дапамогай разборных канструкцый.



#### ПАПЯРЭДЖАННЕ

Перад запускам кампрэсара надзейна злучыце трубаправод халадагенту. Калі падчас працы кампрэсара трубаправод халадагенту НЕ замацаваны, а запорны клапан адкрыты, усмоктванне паветра прывядзе да адхілення ціску ў контуры халадагенту ад нармальнага, што можа пашкодзіць абсталяванне і нават прывесці да траўм.



#### УВАГА

- Выкананае неналежным чынам злучэнне патрубкі можа прывесці да ўцечкі газу халадагенту.
- НЕ выкарыстоўвайце патрубкі паўторна. Каб прадухіліць ўцечку газу халадагенту, карыстайцеся новымі патрубкімі.
- Выкарыстоўвайце конусныя гайкі, якія ідуць у камплекце з блокам. Калі карыстацца іншымі конуснымі гайкамі, гэта можа прывесці да ўцечкі газу халадагенту.



#### УВАГА

НЕ адкрывайце клапаны, пакуль не будзе выканана злучэнне патрубкі. Гэта можа прывесці да ўцечкі газу халадагенту.



#### НЕБЯСПЕКА: РЫЗЫКА ВЫБУХУ

НЕ адкрывайце запорныя клапаны, пакуль не будзе выканана вакуумная сушка.

## 2 Канкрэтныя інструкцыі па тэхніке бяспекі ўстаноўшчыка

Запраўка холадагенту (гл. раздзел "6 Запраўка холадагенту" [р 13])



### ПАПЯРЭДЖАННЕ

- Холадагент унутры блока з'яўляецца ўмерана гаручым, і звычайна НЕ выцякае. У выпадку ўцэчкі кантакт холадагенту з полымем гарэлкі, награвальнікам або кухоннай пліткай можа прывесці да ўзгарання або ўтварэння небяспечных для здароўя газаў.
- ВЫКЛЮЧЫЦЕ ўсе вогненебяспечныя награвальныя прыборы, праветрыце памяшканне і звяжыцеся з дылерам, у якога вы купілі блок.
- НЕ карыстайцеся блокам, пакуль спецыяліст сэрвіснай службы не пацвердзіць аднаўленне працаздольнасці вузлаў, у якіх адбылася ўцэчка холадагенту.



### ПАПЯРЭДЖАННЕ

- У якасці холадагенту трэба выкарыстоўваць толькі R32. Пры выкарыстанні іншых рэчываў магчымы выбухі і аварыі.
- Холадагент R32 змяшчае фтарыраваныя парніковыя газы. Яго значэнне патэнцыялу глабальнага пацяплення (GWP) складае 675. НЕ выпускайце холадагент у атмасферу.
- Пры дазапраўцы холадагенту заўсёды выкарыстоўвайце сродкі індывідуальнай засцярогі, такія як пальчаткі і акуляры.



### ПАПЯРЭДЖАННЕ

НІКОЛІ не дакранайцеся да холадагенту, які выпадкова выцёк. Гэта можа прывесці да сур'ёзных абмаражэнняў.

Мантаж электраправодкі (гл. раздзел "7 Мантаж электраправодкі" [р 15])



### ПАПЯРЭДЖАННЕ

- Падключэнне ўсёй электраправодкі ПАВІНЕН выконваць кваліфікаваны электрык і ЗГОДНА з мясцовымі нормамі мантажу электраправодкі.
- Рабіце электрычныя падлучэнні да зафіксаванай праводкі.
- Усе кампаненты, набытыя на месцы, і ўся электрычная канструкцыя павінна адпавядаць заканадаўству.



### ПАПЯРЭДЖАННЕ

- Калі крыніца электрасілкавання адсутнічае або нулявы провад падлучаны няправільна, абсталяванне можа зламацца.
- Зрабіце правільнае заземленне. НЕ заземляйце прыладу да камунальных трубаправодаў, разраднікаў або тэлефоннага заземлення. З-за не да канца выкананага або некарэктнага заземлення магчыма паражэнне электрычным токам.
- Усталюйце неабходныя засцерагальнікі або аўтаматычныя выключальнікі.
- Фіксуйце электраправодку хамутамі, каб кабелі НЕ краналіся вострых вуглоў або трубаправодаў, асабліва з боку, дзе высокі ціск.
- НЕЛЬГА выкарыстоўваць ізаляваныя правады, шнуры-падаўжальнікі і падключэнні з сістэмы падключэнняў у выглядзе зоркі. У адваротным выпадку гэта можа прывесці да перагрэву, паражэння электрычным токам ці ўзгарання.
- НЕ ўсталёўвайце фазакампенсцыйны кандэнсатар, бо ў ім ёсць інвертар. Фазакампенсцыйны кандэнсатар знізіць прадукцыйнасць і можа стаць прычынай няшчасных выпадкаў.



### ПАПЯРЭДЖАННЕ

ЗАЎСЁДЫ выкарыстоўвайце шматжылны кабель для электрасілкавання.



### ПАПЯРЭДЖАННЕ

Выкарыстоўвайце аўтаматычны выключальнік з размыканнем усіх полюсаў, пры гэтым зазоры паміж кропкамі кантакту павінны складаць не менш за 3 мм, каб забяспечыць раз'яднанне па ўсім полюсам згодна з умовамі катэгорыі перанапружання III.



### ПАПЯРЭДЖАННЕ

Каб пазбегнуць небяспекі, замена пашкоджана шнура сілкавання выконвацца ТОЛЬКІ вытворцам, супрацоўнікам сэрвіснай службы або іншай кваліфікаванай асобай.



### ПАПЯРЭДЖАННЕ

ЗАБАРАНЯЕЦЦА самастойна падключаць крыніцу сілкавання да ўнутранага блока. Гэта можа прывесці да паражэння электрычным токам або ўзгарання.



### ПАПЯРЭДЖАННЕ

- НЕ выкарыстоўвайце купленыя на месцы электрычныя дэталі ўнутры прылады.
- ЗАБАРАНЯЕЦЦА разгалінаванне электраправодкі крыніцы сілкавання для зліўной помпы і пр. ад клемнага блока. Гэта можа прывесці да паражэння электрычным токам або ўзгарання.



### ПАПЯРЭДЖАННЕ

Трымайце злучальную праводку на адлегласці ад медных трубак без тэрмаізаляцыі, якія вельмі моцна награвваюцца.



### НЕБЯСПЕКА: РЫЗЫКА ПАРАЖЭННЯ ЭЛЕКТРЫЧНЫМ ТОКАМ

Электрасілкаванне падаецца на ўсе электрычныя часткі, у тым ліку на тэрмістары. НЕЛЬГА дакранацца да іх голымі рукамі.

### Завяршэнне мантажу ўнутранага блока (гл. раздзел "8 Завяршэнне мантажу вонкавага блока" [р 16])

НЕБЯСПЕКА:	РЫЗЫКА	ПАРАЖЭННЯ
	<b>ЭЛЕКТРЫЧНЫМ ТОКАМ</b>	
<ul style="list-style-type: none"> <li>Пераканайцеся, што правільна выканана заземленне сістэмы.</li> <li>Перад абслугоўваннем трэба <b>ВЫКЛЮЧЫЦЬ</b> сілкаванне.</li> <li>Перад <b>УКЛЮЧЭННЕМ</b> сілкавання ўстанавіце накрывку блока пераключальнікаў.</li> </ul>		

### Наладжванне перад пускам (гл. раздзел "10 Наладжванне перад пускам" [р 17])

НЕБЯСПЕКА:	РЫЗЫКА	ПАРАЖЭННЯ
	<b>ЭЛЕКТРЫЧНЫМ ТОКАМ</b>	

	<b>НЕБЯСПЕКА: РЫЗЫКА АПЁКУ/АПАРВАННЯ</b>
--	--

**УВАГА**  
**НЕЛЬГА** выконваць пробную эксплуатацыю пры працы з **ўнутранымі** блокамі.  
 У тэставым рэжыме працуе **НЕ ТОЛЬКІ** вонкавы блок, але і злучаны ўнутраны блок. Небяспечна працаваць на ўнутраным блоку падчас пробнага запуску.

**УВАГА**  
 НЕ ўстаўляйце пальцы, стрыжні або іншыя прадметы ў паветраводы на ўваходзе ці выхадзе. НЕ здымайце ахоўны кажух вентылятара. Гэта можа прывесці да траумы, калі вентылятэр круціцца на высокай хуткасці.

### Тэхнічнае і іншае абслугоўванне (гл. раздзел "11 Рамонт і тэхнічнае абслугоўванне" [р 18])

НЕБЯСПЕКА:	РЫЗЫКА	ПАРАЖЭННЯ
	<b>ЭЛЕКТРЫЧНЫМ ТОКАМ</b>	

	<b>НЕБЯСПЕКА: РЫЗЫКА АПЁКУ/АПАРВАННЯ</b>
--	--

**НЕБЯСПЕКА:** **РЫЗЫКА** **ПАРАЖЭННЯ**  
**ЭЛЕКТРЫЧНЫМ ТОКАМ**  
 Перад абслугоўваннем адключыце электрасілкаванне больш як на 10 хвілін і вымерайце напружанне на клеммах асноўных кандэнсатараў ланцуга або электрычных кампанентаў. Напружанне пастаяннага току **ПАВІННА** быць не большым за 50 В, перш чым можна дакранацца да электрычных частак. Размяшчэнне клем гл. на схеме праводкі.

**ПАПЯРЭДЖАННЕ**

- Перад выкананнем тэхнічнага і іншага абслугоўвання або рамонту **АБАВЯЗКОВА** адключыце прыладу адключэння ланцуга на размеркавальным шчытку і перавядзіце засцерагальнікі ў разамкнуты стан.
- Каб пазбегнуць паражэння токам высокага напружання, **НЕ** дакранайцеся да дэталю, на якія падавалася напружанне, на працягу 10 хвілін пасля адключэння сілкавання.
- Звярніце ўвагу, што пэўныя аддзелы блока электрычных кампанентаў гарачыя.
- Сачыце за тым, каб **НЕ** дакрануцца часткі, якая праводзіць ток.
- НЕ** дапускаецца прамыўка блока пад струменем вады. Гэта можа прывесці да паражэння электрычным токам ці ўзгарання.

### Інфармацыя аб кампрэсары

НЕБЯСПЕКА:	РЫЗЫКА	ПАРАЖЭННЯ
	<b>ЭЛЕКТРЫЧНЫМ ТОКАМ</b>	
<ul style="list-style-type: none"> <li>Працуйце з кампрэсарам у сістэме, у якой ёсць заземленне.</li> <li>Перад абслугоўваннем кампрэсара выключыце сілкаванне.</li> <li>Пасля правядзення абслугоўвання ўсталюйце накрывку размеркавальнай каробкі і сэрвісную накрывку.</li> </ul>		

**УВАГА**  
**ЗАЎСЁДЫ** выкарыстоўвайце ахоўныя акуляры і працоўныя пальчаткі.

**НЕБЯСПЕКА: РЫЗЫКА ВЫБУХУ**

- Каб зняць кампрэсар, выкарыстоўвайце трубарэз.
- НЕ** карыстайцеся паяльнай лампай.
- Выкарыстоўвайце толькі ўхваленыя холадагенты і змазачныя матэрыялы.

**НЕБЯСПЕКА: РЫЗЫКА АПЁКУ/АПАРВАННЯ**  
**НЕ** дакранайцеся да кампрэсара голымі рукамі.

### Пошук і выпраўленне непаладак (гл. раздзел "12 Пошук непаладак" [р 18])

НЕБЯСПЕКА:	РЫЗЫКА	ПАРАЖЭННЯ
	<b>ЭЛЕКТРЫЧНЫМ ТОКАМ</b>	
<ul style="list-style-type: none"> <li>Калі блок <b>НЕ</b> працуе, святлодыёды на плаце кіравання <b>ВЫКЛЮЧАЮЦЦА</b> для эканоміі электраэнергіі.</li> <li>Нават калі святлодыёды <b>НЕ</b> гарачы, на клемны блок і плату кіравання можа падавацца сілкаванне.</li> </ul>		

## 3 Аб каробке

### 3.1 Вонкавы блок

#### 3.1.1 Як дастаць аксесуары з блока

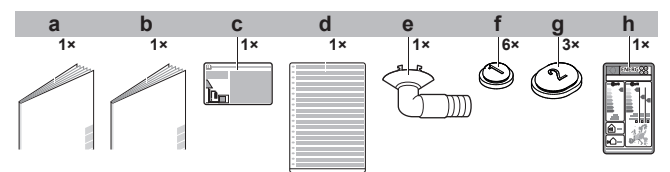

- a** Агульныя меры бяспекі
- b** Інструкцыя па мантажу вонкавага блока
- c** Этыкетка з інфармацыяй аб фторзмяшчальных газах, якія спрыяюць парніковаму эфекту
- d** Этыкетка аб наяўнасці фторзмяшчальных газаў на некалькіх мовах
- e** Заглушка зліўной адтуліны (знаходзіцца на дне ўпакоўкі)
- f** Зліўная пробка (1)
- g** Зліўная пробка (2)
- h** Маркіроўка энергаэфектыўнасці

## 4 Мантаж блока

**ПАПЯРЭДЖАННЕ**  
 Мантаж павінен выконвацца мантажнікам; матэрыялы і спосаб мантажу павінны адпавядаць патрабаванням дзеючага заканадаўства. У Еўропе прымяняецца стандарт EN378.

## 4 Мантаж блока

### 4.1 Падрыхтоўка месца ўстаноўкі



#### ПАПЯРЭДЖАННЕ

Прылада павінна знаходзіцца ў памяшканні, якое добра праветрываецца, дзе адсутнічаюць пастаянна працуючыя крыніцы ўзгарання (адкрытае полымя, газавы кацёл, электраагрэвальнік і г. д.) і дзе яе не могуць механічна пашкодзіць. Памер памяшкання павінен адпавядаць вызначанаму ў агульных мерах бяспекі.

#### 4.1.1 Патрабаванні да месца ўсталявання вонкавага блока

Прытрымлівайцеся наступных правілаў арганізацыі прасторы:

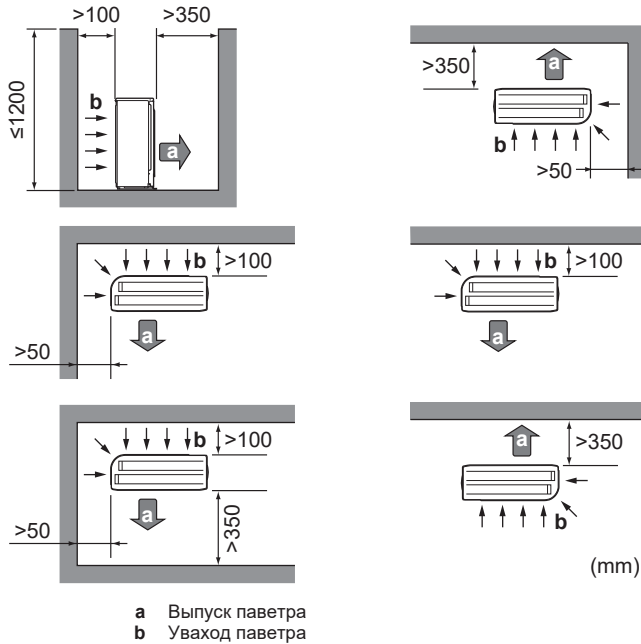

#### АПАВЯШЧЭННЕ

Вышыня сцяны з боку выпуску паветра вонкавага блока ПАВІННА быць  $\leq 1200$  мм.

НЕ ўсталёўвайце блок у месцах, дзе можа замяніць шум пры яго эксплуатацыі (напрыклад, каля ваннай).

**Заўвага:** калі гук вымяраецца ў фактычных умовах мантажу, атрыманае ў выніку вымярэння значэнне можа перавышаць узровень гукавага ціску, указаны ў раздзеле «Гукавы спектр» тэхнічных даных, з-за шуму навакольнага асяроддзя і гукавых адбіткаў.



#### ІНФАРМАЦЫЯ

Узровень гукавага ціску — менш за 70 дБА.

Вонкавы блок разлічаны толькі на мантаж па-за памяшканнямі і на эксплуатацыю пры тэмпературы навакольнага асяроддзя ва ўказаных у табліцы ніжэй межах (калі іншае не вызначана ў інструкцыі па эксплуатацыі падключанага ўнутранага блока).

Мадэль	Ахалоджванне	Абагрэў
ARXM50, RXM50+60	-10~50°C па сухім тэрмометры	-20~24°C па сухім тэрмометры
ARXF, ARXM60+71, RXM71	-10~46°C па сухім тэрмометры	-15~24°C па сухім тэрмометры
RXF, RXP	-10~48°C па сухім тэрмометры	-15~24°C па сухім тэрмометры
RZAG-B	-20~52°C па сухім тэрмометры	-20~24°C па сухім тэрмометры

#### 4.1.2 Дадатковыя патрабаванні да месца ўсталявання вонкавага блока ў халодным клімаце

Вонкавы блок трэба абараніць ад снегападу, а таксама падругледзець, каб яго НІКОЛІ не засыпала снегам.

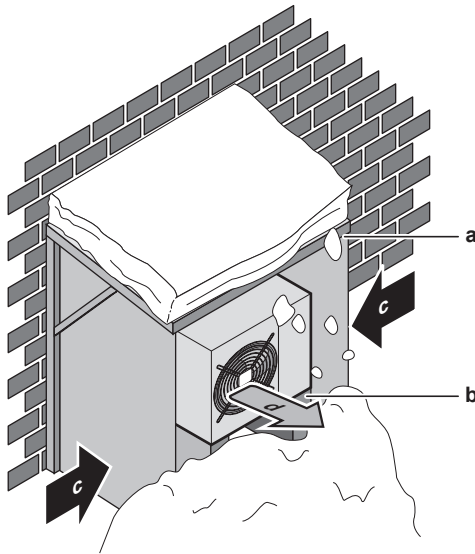

- a Укрыццё ад снегу або навес
- b Падстаўка
- c Пераважны кірунак ветру
- d Выпуск паветра

Рэкамендуецца пакідаць пад блокам не менш за 150 мм свабоднай прасторы (300 мм у мясцовасці, дзе бываюць моцныя снегапады). Акрамя гэтага, трэба прасачыць, каб блок знаходзіўся як мінімум вышэй за 100 мм над разлічанай паверхняй снежнага покрыва. Калі неабходна, пастаўце блок на падстаўку. Падрабязней гл. у раздзеле "4.2 Мантаж вонкавага блока" [10].

У раёнах, дзе выпадае многа снегу, важна выбраць месца, каб снег НЕ ўплываў на працу блока. Калі магчымыя бакавыя снегапады, пераканайцеся, што снег не трапляе на катушку цеплаабменніка. Дзе неабходна, пабудуйце прыстрэшок або будку, а таксама падмурак.

## 4.2 Мантаж вонкавага блока

### 4.2.1 Падрыхтоўка мантажнай канструкцыі

Калі існуе імавернасць перадачы вібрацыі на будынак, выкарыстоўвайце вібраўстойлівую гуму (купляецца асобна).

Падрыхтуйце 4 камплекты анкерных шрубаў М8 або М10 з гайкамі і шайбамі (купляецца асобна).

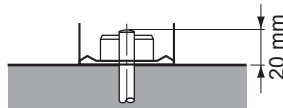

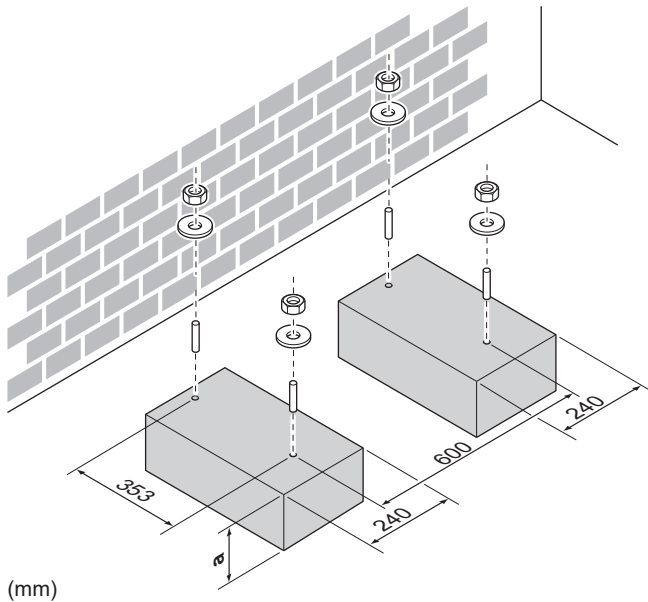

a На 100 мм вышэй за меркаваны ўзровень снегу

## 4.2.2 Усталяванне вонкавага блока

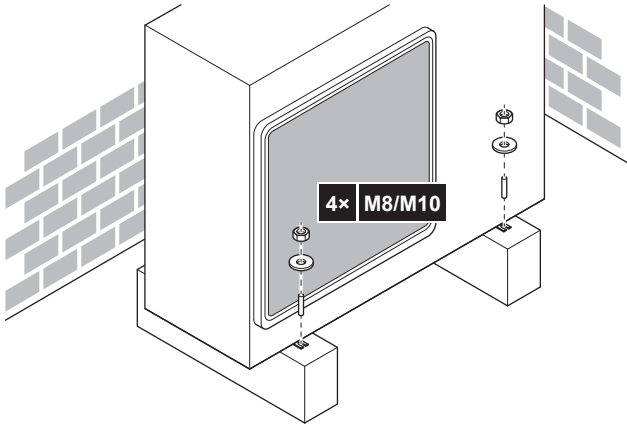

## 4.2.3 Арганізацыя зліву

### ! АПАВЯШЧЭННЕ

Калі блок эксплуатаецца ва ўмовах халоднага клімату, неабходна прыняць меры, каб ПАЗБЕГНУЦЬ замарожвання адпампаванага кандэнсату.

### ! АПАВЯШЧЭННЕ

Калі зліўныя адтуліны вонкавага блока заблакіраваны мантажнай асновай або паверхняй падлогі, усталяюцца пад апоры блока дадатковыя падстаўкі вышыняй не больш за 30 мм.

### i ИНФАРМАЦЫЯ

Каб даведацца больш пра даступныя варыянты, звярніцеся да свайго дылера.

- 1 Выкарыстоўвайце зліўную пробку.
- 2 Выкарыстоўвайце шланг Ø16 мм (купляецца асобна).

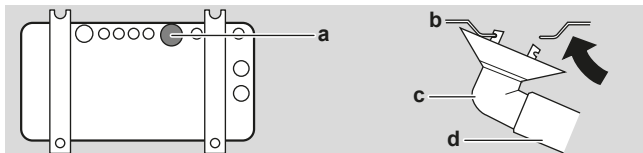

a Зліўная адтуліна

- b Ніжняя рама
- c Зліўная пробка
- d Шланг (купляецца асобна)

## Закрыццё зліўных адтулін і далучэнне зліўнога патрубкі

### ! АПАВЯШЧЭННЕ

У рэгіёнах з халодным кліматам НЕЛЬГА выкарыстоўваць разам з вонкавым блокам зліўную адтуліну, шланг і пробкі (1 і 2). Неабходна прыняць належныя меры, каб ПАЗБЕГНУЦЬ замарожвання адпампаванага кандэнсату.

- 1 Усталяюцца зліўныя пробкі 1 і 2 (дадатковыя прыналежнасці ў камплекце). Упэўніцеся, што краі зліўных пробак поўнасцю закрываюць адтуліны.

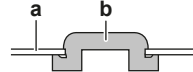

- a Ніжняя рама
- b Зліўная пробка

- 2 Усталяюцца зліўныя патрубкі.

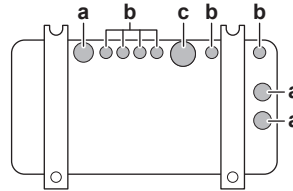

- a Зліўная адтуліна. Усталяюцца зліўную пробку (2).
- b Зліўная адтуліна. Усталяюцца зліўную пробку (1).
- c Зліўная адтуліна, прызначаная для зліўнога патрубкі

## 5 Мантаж трубаправода

### 5.1 Падрыхтоўка трубаправода халадагенту

#### 5.1.1 Патрабаванні да трубаправода халадагенту

### ! УВАГА

У зоне, дзе прысутнічаюць людзі, мантаж трубаправода і механічных злучэнняў спліт-сістэмы трэба выконваць з дапамогай неразборных злучэння, за выключэннем тых злучэнняў, якія выкарыстоўваюцца для падключэння труб да вонкавых блокаў.

### ! АПАВЯШЧЭННЕ

Трубаправоды і часткі, якія змяшчаюць рэчывы пад высокім ціскам, павінны падыходзіць для выкарыстання халадагенту. Для трубаправода халадагенту трэба выкарыстоўваць бясшвовую фосфарыстую бескіслародная медзь.

- Прысутнасць іншародных матэрыялаў унутры труб (уключаючы алівы, якія выкарыстоўваюцца ў працэсе вырабу) павінна быць ≤30 мг/10 м.

### Дыяметр трубаправода халадагенту

Выкарыстоўвайце такія ж дыяметры, як і ў злучэннях на вонкавых блоках:

## 5 Мантаж трубаправода

Мадэль	Вонкавы дыяметр трубки (мм)	
	Трубка для вадкасці	Газавая трубка
RZAG35	Ø6,4 мм	Ø9,5
RZAG50+60, ARXM50+60, RXM50+60, RXP, RXF, ARXF	Ø6,4 мм	Ø12,7
RXM71	Ø6,4 мм	Ø15,9
ARXM71	Ø9,5	Ø15,9

### Матэрыялы трубаправода халадагенту

#### Матэрыялы трубак

Бясшвовае фосфарыстая бескіслародная медзь

#### Злучэнні патрубкаў

Выкарыстоўвайце толькі загартаваныя матэрыялы.

#### Клас гартавання і таўшчыня трубак

Вонкавы дыяметр (Ø)	Клас гартавання	Таўшчыня (t) <sup>(a)</sup>	
6,4 мм (1/4") 9,5 мм (3/8") 12,7 мм (1/2")	Загартаваная (O)	≥0,8 мм	
15,9 мм (5/8")		≥1 мм	

<sup>(a)</sup> У залежнасці ад дзеючага заканадаўства і максімальна дапушчальнага працоўнага ціску для блока (гл. параметр PS High на пашпартнай таблічцы блока), могуць спатрэбіцца трубки большай таўшчыні.

### 5.1.2 Ізаляцыя трубаправода з халадагентам

- У якасці ізаляцыйнага матэрыялу трэба выкарыстоўваць успелены поліэтылен:
  - пры інтэнсіўнасці цеплаабмену ў межах ад 0,041 да 0,052 Вт/мК (0,035 і 0,045 ккал/мгадз°С)
  - пры гарачаўстойлівасці не менш за 120°С
- Таўшчыня ізаляцыі:

Вонкавы дыяметр трубки (Ø <sub>p</sub> )	Унутраны дыяметр ізаляцыі (Ø <sub>i</sub> )	Таўшчыня ізаляцыі (t)
6,4 мм (1/4")	8~10 мм	≥10 мм
9,5 мм (3/8")	10~14 мм	≥13 мм
12,7 мм (1/2")	14~16 мм	≥13 мм
15,9 мм (5/8")	16~20 мм	≥13 мм

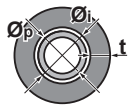

Калі тэмпература перавышае 30°С, а адносная вільготнасць больш за 80%, таўшчыня ізаляцыйнага матэрыялу павінна складаць як мінімум 20 мм, каб прадухіліць утварэнне кандэнсату на паверхні ізаляцыі.

### 5.1.3 Перапад вышыні і розніца ў даўжыні трубаправодаў

Што?	Адлегласць	
	ARXF, RXF, RXP, ARXM, RXM	RZAG-B
Максімальна дапушчальная даўжыня трубаправодаў	30 м	50 м

Што?	Адлегласць	
	ARXF, RXF, RXP, ARXM, RXM	RZAG-B
Мінімальна дапушчальная даўжыня трубаправодаў	3 м	3 м
Максімальна дазволены перапад вышыні	20 м	30 м

## 5.2 Падключэнне трубаправода халадагенту

### НЕБЯСПЕКА: РЫЗЫКА АПЁКУ/АПАРВАННЯ

#### УВАГА

- З блокамі, запраўленымі халадагентам R32 да транспарціроўкі, забаронена выконваць зварачныя і літавальныя працы на месцы ўсталявання.
- Падчас мантажу сістэмы ахалоджвання злучэнне яе частак, з якіх хаця б адна запраўлена халадагентам, выконваецца з улікам наступных патрабаванняў: у памяшканнях, дзе знаходзяцца людзі, забаронена выкарыстоўваць разборныя злучэнні частак сістэмы, запраўленай халадагентам R32, за выключэннем непасрэднага злучэння ўнутранага блока з трубаправодам на месцы ўсталявання. Унутраныя блокі непасрэдна злучаюцца з трубаправодамі на месцы ўсталявання з дапамогай разборных канструкцый.

### 5.2.1 Каб падлучыць трубаправод халадагенту да вонкавага блоку

- Даўжыня трубаправодаў.** Даўжыня трубаправода на месцы мантажу павінна быць максімальна кароткай.
- Абарона трубаправодаў.** Неабходна забяспечыць абарону трубаправода на месцы мантажу ад фізічнага пашкоджання.

#### ПАПЯРЭДЖАННЕ

Перад запускам кампрэсара надзейна злучыце трубаправод халадагенту. Калі падчас працы кампрэсара трубаправод халадагенту НЕ замацаваны, а запорны клапан адкрыты, усмоктванне паветра прывядзе да адхілення ціску ў контуры халадагенту ад нармальнага, што можа пашкодзіць абсталяванне і нават прывесці да траўм.

#### АПАВЯШЧЭННЕ

- Для фіксацыі блока выкарыстоўвайце конусную гайку.
- Каб прадухіліць уцечку газу, нанясіце фрэонавае масла ТОЛЬКІ на ўнутраную паверхню гайкі. Выкарыстоўвайце фрэонавае масла для халадагенту R32 (FW68DA).
- НЕЛЬГА паўторна выкарыстоўваць трубныя злучэнні.

- Злучыце патрубак вадкага халадагенту ўнутранага блока з вадкасным запорным клапанам вонкавага блока.

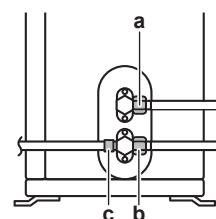

a Вадкасны запорны клапан

- b Газавы запорны клапан
- c Сэрвісная адтуліна

2 Злучыце патрубак газападобнага холадагенту ўнутранага блока з газавым клапанам вонкавага блока.



**АПАВЯШЧЭННЕ**

Рэкамендуецца пракладваць трубаправод холадагенту паміж унутраны і вонкавым блокам у паветраводзе або абгортваць яго вонкавай абгорткай.

### 5.3 Праверка трубаправода холадагенту

#### 5.3.1 Праверка на ўцечку



**АПАВЯШЧЭННЕ**

НЕ перавышайце максімальна дапушчальны працоўны ціск для блока (гл. параметр "PS High" на пашпартнай таблічцы блока).



**АПАВЯШЧЭННЕ**

ЗАЎСЁДЫ карыстайцеся тэстам на бурбалкі, рэкамендаваным вашым пастаўшчыком.

НИКОЛІ не выкарыстоўвайце мыльную ваду:

- з-за мыльнай вады магчыма расколванне кампанентаў, напрыклад гаек або пробак запорных клапанаў.
- мыльная вада можа ўтрымліваць соль, якая ўцягвае вільгаць, якая замерзне пры ахалоджванні трубаправода.
- мыльная вада ўтрымлівае аміяк, з-за якога могуць паржаваць развальцаваныя злучэнні (паміж меднай гайкай і медным раструбам).

- 1 Запраўце сістэму газападобным азотам да ціску не менш за 200 кПа (2 бар). Рэкамендуецца давесці ціск да 3000 кПа (30 бар) ці вышэй (у залежнасці ад прапісанага ў мясцовых правілах), каб выявіць нязначныя ўцечкі.
- 2 Праверце герметычнасць злучэнняў тэстам на ўтварэнне бурбалак.
- 3 Стравіце ўвесь газападобны азот.

#### 5.3.2 Выкананне вакуумнай сушкі



**НЕБЯСПЕКА: РЫЗЫКА ВЫБУХУ**

НЕ адкрывайце запорныя клапаны, пакуль не будзе выканана вакуумная сушка.

- 1 Адпампуйце паветра ў сістэме да мэтавага вакууму ў  $-100,7$  кПа ( $-1,007$  бара) (абсалютнага ціску ў 5 торр).
- 2 Пакіньце сістэму ў спакоі на 4-5 хвілін і праверце ціск:

Калі ціск...	Тады...
Не змяняецца	У сістэме адсутнічае вільгаць. Працэдура выканана.
Павялічваецца	У сістэме прысутнічае вільгаць. Пераходзьце да наступнага кроку.

- 3 Адпампуйце паветра ў сістэме да мэтавага вакууму ў  $-100,7$  кПа ( $-1,007$  бара) (абсалютнага ціску ў 5 торр) як мінімум дзве гадзіны.
- 4 Пасля выключэння помпы правярайце ціск як мінімум 1 гадзіну.
- 5 Калі велічыня мэтавага вакууму НЕ была дасягнута або вакуум НЕ ўтрымліваўся на працягу 1 гадзіны, выканайце наступнае:

- Праверце на герметычнасць яшчэ раз.
- Выканайце паўторна вакуумную сушку.



**АПАВЯШЧЭННЕ**

Не забудзьцеся адкрыць запорныя клапаны пасля пракладкі трубаправода холадагенту і выканання вакуумнай сушкі. Запуск сістэмы з закрытымі запорнымі клапанами можа прывесці да пашкоджання кампрэсара.

## 6 Запраўка холадагенту

### 6.1 Пра холадагент

У склад холадагенту ўваходзяць парніковыя газы з утрыманнем фтору. Не выпускайце газы холадагенту ў атмасферу.

Тып холадагенту: R32

Значэнне патэнцыялу глабальнага пацяплення (GWP): 675

У залежнасці ад патрабаванняў дзеючага заканадаўства, магчыма, трэба будзе час ад часу правяраць сістэму на ўцечку холадагенту. Для атрымання больш падрабязнай інфармацыі звярніцеся да мантажніка.



**ПАПЯРЭДЖАННЕ: УМЕРАНА-ЎЗГАРАЛЬНЫ МАТЭРЫЯЛ**

Холадагент у гэтым блоку з'яўляецца ўмерана гаручым.



**ПАПЯРЭДЖАННЕ**

- Холадагент унутры блока з'яўляецца ўмерана гаручым, і звычайна НЕ выцякае. У выпадку ўцечкі кантакт холадагенту з полымем гарэлкі, награвальнікам або кухоннай пліткай можа прывесці да ўзгарання або ўтварэння небяспечных для здароўя газаў.
- **ВЫКЛЮЧЫЦЕ** ўсе вогненебяспечныя награвальныя прыборы, праветрыцы памяшканне і звязаныя з дылерам, у якога вы купілі блок.
- НЕ карыстайцеся блокам, пакуль спецыяліст сэрвіснай службы не пацвердзіць аднаўленне працаздольнасці вузлоў, у якіх адбылася ўцечка холадагенту.



**ПАПЯРЭДЖАННЕ**

Прылада павінна знаходзіцца ў памяшканні, якое добра праветрываецца, дзе адсутнічаюць пастаянна працуючыя крыніцы ўзгарання (адкрытае полымя, газавы кацёл, электранагравальнік і г. д.) і дзе яе не могуць механічна пашкодзіць. Памер памяшкання павінен адпавядаць вызначанаму ў агульных мерах бяспекі.



**ПАПЯРЭДЖАННЕ**

- НЕ пратыкайце і НЕ падпальвайце сістэму цыркуляцыі холадагенту.
- Не выкарыстоўвайце для паскарэння размарожвання або ачысткі ніякія матэрыялы і сродкі, акрамя рэкамендаваных вытворцам.
- Звярніце ўвагу, што холадагенты ў сістэме могуць не мець паху.



**ПАПЯРЭДЖАННЕ**

НИКОЛІ не дакранайцеся да холадагенту, які выпадкова выцек. Гэта можа прывесці да сур'ёзных абмаражэнняў.

## 6 Запраўка холадагенту

### 6.2 Каб вылічыць дадатковы аб'ём дазапраўкі

Для мадэлі RZAG	
Калі агульная даўжыня трубаправодаў...	Тады...
≤30 м	НЕ трэба запраўляць дадатковым холадагентам.
>30 м	R=(агульная даўжыня (м) трубаправода вадкаснага холадагенту–10 м)×0,020 R=дадатковая запраўка (кг) (акругленне з крокам 0,01 кг)

Для мадэлі ARXM71	
Калі агульная даўжыня трубаправодаў...	Тады...
≤10 м	НЕ трэба запраўляць дадатковым холадагентам.
>10 м	R=(агульная даўжыня (м) трубаправода вадкага холадагенту–10 м)×0,035 R=дадатковая запраўка (кг) (акругленне з крокам 0,01 кг)

Для іншых мадэляў вонкавых блокаў	
Калі агульная даўжыня трубаправодаў...	Тады...
≤10 м	НЕ трэба запраўляць дадатковым холадагентам.
>10 м	R=(агульная даўжыня (м) трубаправода вадкага холадагенту–10 м)×0,020 R=дадатковая запраўка (кг) (акругленне з крокам 0,01 кг)

#### **i** ІНФАРМАЦЫЯ

Даўжыня трубаправода — гэта даўжыня аднаго боку трубаправода для вадкасці.

### 6.3 Разлік аб'ёму поўнай перазапраўкі

#### **i** ІНФАРМАЦЫЯ

Пры неабходнасці поўнай перазапраўкі агульная колькасць запраўленага холадагенту складае аб'ём заводскай запраўкі (гл. пашпартную таблічку блока) + вызначаны дадатковы аб'ём.

### 6.4 Дазапраўка холадагентам

#### **!** ПАПЯРЭДЖАННЕ

- У якасці холадагенту трэба выкарыстоўваць толькі R32. Пры выкарыстанні іншых рэчываў магчымы выбухі і аварыі.
- Холадагент R32 змяшчае фтарыраваныя парніковыя газы. Яго значэнне патэнцыялу глабальнага пацяплення (GWP) складае 675. НЕ выпускайце холадагент у атмасферу.
- Пры дазапраўцы холадагенту заўсёды выкарыстоўвайце сродкі індывідуальнай засцярогі, такія як пальчаткі і акуляры.

**Папярэдняя ўмова:** Перад запраўкай холадагенту абавязкова выканайце злучэнне трубаправода холадагенту і яго праверку (на ўцечку, з вакуумнай сушкай).

- Злучыце цыліндр з холадагентам з сэрвіснай адтулінай.
- Запраўце дадатковы аб'ём холадагенту.
- Адкрыце запорны клапан у контуры газападобнага холадагенту.

### 6.5 Праверка злучэнняў трубаправода холадагенту на ўцечку пасля яго запраўкі

- Выканаць праверкі на ўцечку, гл. раздзел "5.3 Праверка трубаправода холадагенту" [▶ 13].
- Запраўце холадагент.
- Праверце на ўцечку холадагенту пасля запраўкі (гл. пункты ніжэй)

#### Праверка на герметычнасць зробленых на месцы ў памяшканні злучэнняў трубаправода холадагенту

- Выкарыстоўвайце спосаб праверкі ўцечкі з мінімальнай адчувальнасцю ў 5 гр холадагенту за год. І з ціскам мінімум у 0,25 разы большым за максімальны працоўны ціск (гл. параметр «PS High» на пашпартнай таблічцы блока).

#### Пры выяўленні ўцечкі

- Зліце холадагент, адрэмантуйце злучэнне і паўторна выканайце праверку.

### 6.6 Каб наляпіць памятку пра парніковыя газы з утрыманнем фтору

- Запоўніце памятку наступным чынам:

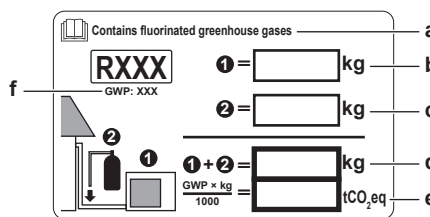

- Калі памятка пра парніковыя газы з утрыманнем фтору на розных мовах пастаўляецца разам з прыладай (гл. аксесуары), абярыце адпаведную мову і наляпіце памятку на а.
- Інфармацыя пра заводскую запраўку знаходзіцца на заводскай таблічцы
- Дазапраўка холадагенту
- Агульная колькасць холадагенту
- Аб'ём фтарыраваных парніковых газаў** ад агульнай колькасці запраўленага холадагенту лічыцца ў тонах эквіваленту CO<sub>2</sub>
- ПГП = патэнцыял глабальнага пацяплення

#### **!** АПАВЯШЧЭННЕ

Згодна з дзеючым заканадаўствам адносна **аб'ёму фтарыраваных парніковых газаў** патрабуецца, каб колькасць запраўленага холадагенту пазначалася як па вазе, так і ў эквіваленце CO<sub>2</sub>.

**Формула для разліку аб'ёму ў тонах эквіваленту CO<sub>2</sub>:** Значэнне ПГП холадагенту × агульную колькасць запраўленага холадагенту [у кг] / 1000

Выкарыстоўвайце значэнне ПГП, пазначанае ў табліцы запраўкі холадагенту.

- Наляпіце памятку на ўнутраны бок вонкавага блока побач з газавымі і вадкаснымі запорнымі клапанамі.

## 7 Мантаж электраправодкі

**НЕБЯСПЕКА: РЫЗЫКА ПАРАЖЭННЯ ЭЛЕКТРЫЧНЫМ ТОКАМ**



### ПАПЯРЭДЖАННЕ

- Падключэнне ўсёй электраправодкі ПАВІНЕН выконваць кваліфікаваны электрык і ЗГОДНА з мясцовымі нормаў мантажу электраправодкі.
- Рабіце электрычныя падлучэнні да зафіксаванай праводкі.
- Усе кампаненты, набытыя на месцы, і ўся электрычная канструкцыя павінна адпавядаць заканадаўству.



### ПАПЯРЭДЖАННЕ

ЗАЎСЁДЫ выкарыстоўвайце шматжыльны кабель для электрасілкавання.



### ПАПЯРЭДЖАННЕ

Выкарыстоўвайце аўтаматычны выключальнік з размыканнем усіх полюсаў, пры гэтым зазоры паміж кропкамі кантакту павінны складаць не менш за 3 мм, каб забяспечыць раз'яднанне па ўсім полюсам згодна з умовамі катэгорыі перанапружання III.



### ПАПЯРЭДЖАННЕ

Каб пазбегнуць небяспекі, замена пашкоджана шнура сілкавання выконвацца ТОЛЬКІ вытворцам, супрацоўнікам сэрвіснай службы або іншай кваліфікаванай асобай.



### ПАПЯРЭДЖАННЕ

ЗАБАРАНЯЕЦЦА самастойна падключаць крыніцу сілкавання да унутранага блока. Гэта можа прывесці да паражэння электрычным токам або ўзгарання.



### ПАПЯРЭДЖАННЕ

- НЕ выкарыстоўвайце купленыя на месцы электрычныя дэталі ўнутры прылады.
- ЗАБАРАНЯЕЦЦА разгалінаванне электраправодкі крыніцы сілкавання для зліўной помпы і пр. ад клемнага блока. Гэта можа прывесці да паражэння электрычным токам або ўзгарання.



### ПАПЯРЭДЖАННЕ

Трымайце злучальную праводку на адлегласці ад медных трубак без тэрмаізаляцыі, якія вельмі моцна награваяюцца.



**НЕБЯСПЕКА: РЫЗЫКА ПАРАЖЭННЯ ЭЛЕКТРЫЧНЫМ ТОКАМ**

Электрасілкаванне падаецца на ўсе электрычныя часткі, у тым ліку на тэрмістары. НЕЛЬГА дакранацца да іх голымі рукамі.

## 7.1 Тэхнічныя характарыстыкі стандартных кампанентаў электраправодкі



### АПАВЯШЧЭННЕ

Рэкамендуецца выкарыстоўваць суцэльныя правады. Калі выкарыстоўваюцца скручаныя правады, скруціце асобныя правадкі для ўзмацнення канца правадніка для непасрэднага выкарыстання ў клямары клемы або ўстаўкі ў круглую абціскальную клему. Падрабязную інфармацыю глядзіце ў раздзеле «Рэкамендацыі па падключэнні электраправодкі» ў даведніку мантажніка.

Блок сілкавання прылады	
Напружанне	220~240 В
Частата	50 Гц
Фаза	1~
Ток	ARXM, RXM50+60: 15,92 А RXM71: 19,91 А RXP50, RXF50, ARXF50: 15,13 А RXP60+71, RXF60+71, ARXF60+71: 15,7 А RZAG35+50: 15,63 А RZAG60: 17,4 А

### Прылада аўтаматычнага адключэння / размыкання электраправодкі (купляецца асобна)

Кабель сілкавання	ПАВІННА адпавядаць мясцовым нормаў мантажу электраправодкі 3-жыльны кабель Памер правадоў залежыць ад току, але ён не павінен быць меншым за 2,5 мм <sup>2</sup>
Злучальны кабель (унутраны↔вонкавы блокі)	Трэба выкарыстоўваць толькі ўзгодненыя правады з падвойнай ізаляцыяй і адпаведныя дзеючаму напружанню 4-жыльны кабель Мінімальны памер 1,5 мм <sup>2</sup>
Рэкамендаваная прылада адключэння ланцуга	ARXM, RXM50+60, RXP, RXF, ARXF, RZAG35+50: 16 А RXM71, RZAG60: 20 А <sup>(a)</sup>
Прылада засцярогі ад уцёкі ў зямлю / прылада аўтаматычнага адключэння	ПАВІННА адпавядаць мясцовым нормаў мантажу электраправодкі

<sup>(a)</sup> Электрычнае абсталяванне павінна адпавядаць EN/IEC 61000-3-12 — Еўрапейскаму/міжнароднаму тэхнічнаму стандарту, які акрэслівае межы гарманічнага току, што вырабляецца абсталяваннем, злучаным з агульнадаступнай сеткай нізкага напружання з уваходным токам >16 А і ≤75 А на фазу).

## 7.2 Падключэнне электраправодкі да вонкавага блока



### ПАПЯРЭДЖАННЕ

НЕЛЬГА падаўжаць падключэнне праводкі да крыніцы сілкавання і кабель сувязі з дапамогай злучальнікаў праводкі, злучальных клямараў, правадоў, абгарнутых ізалентай і падаўжальных шнуроў.

Гэта можа прывесці да перагрэву, паражэння электрычным токам ці ўзгарання.

- Зніміце накрывку каробкі пераключальнікаў.
- Адкрыце клямар для правадоў.
- Злучальны кабель падключаецца да крыніцы сілкавання наступным чынам:

## 8 Завяршэнне мантажу вонкавага блока

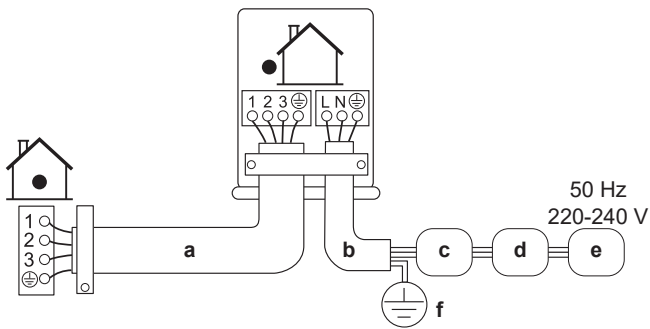

- a Злучальны кабель
- b Кабель сілкавання
- c Прылада аўтаматычнага адключэння (засцерагальнік з наміналам, адпаведным маркіроўцы з назвай мадэлі, купляецца на месцы)
- d Аўтаматычны выключальнік абароны ад рэшткавага напружання
- e Сілкаванне
- f Зазямленне

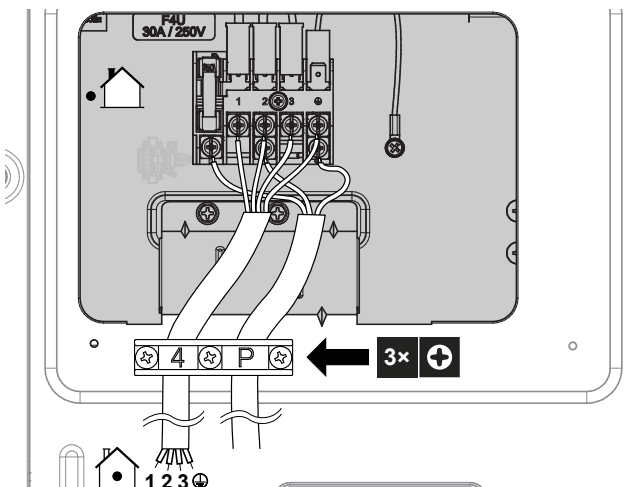

- 4 Надзейна зацягніце шрубы на клеммах. Рэкамендуецца выкарыстоўваць крыжовую адвёртку з крыжавінай.
- 5 Устанавіце накрыўку для тэхнічнага абслугоўвання.
- 6 Усталюйце накрыўку каробкі пераключальнікаў.

## 8 Завяршэнне мантажу вонкавага блока

### 8.1 Завяршэнне мантажу вонкавага блока

⚠	<b>НЕБЯСПЕКА:</b>	<b>РЫЗЫКА</b>	<b>ПАРАЖЭННЯ</b>
	<b>ЭЛЕКТРЫЧНЫМ ТОКАМ</b>		
	<ul style="list-style-type: none"> <li>▪ Пераканайцеся, што правільна выканана зазямленне сістэмы.</li> <li>▪ Перад абслугоўваннем трэба <b>ВЫКЛЮЧЫЦЬ</b> сілкаванне.</li> <li>▪ Перад <b>УКЛЮЧЭННЕМ</b> сілкавання ўстанавіце накрыўку блока пераключальнікаў.</li> </ul>		

- 1 Ізалюйце і замацуйце трубаправод халадагенту і кабелі наступным чынам:

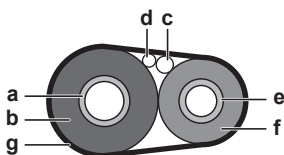

- a Газавая трубка
- b Ізляццья трубаправода з газам
- c Злучальны кабель
- d Праводка, што пракладваецца на месцы ўсталявання (калі трэба)
- e Трубка для вадкасці
- f Ізляццья трубаправода з вадкасцю
- g Вонкавая абгортка

- 2 Пры выкарыстанні камбінацыі вонкавага і ўнутранага блокаў з табліцы ніжэй павінна быць актываваная функцыя энергазберажэння ў рэжыме чакання. Інфармацыю аб працэдурі наладкі гл. у даведніку мантажніка вонкавага блока.

Вонкавы блок	Унутраны блок
RXM50+60	FTXM, FVXM
ARXM50	ATXM
RZAG	FTXM

- 3 Устанавіце накрыўку для тэхнічнага абслугоўвання.

## 9 Наладжванне

### 9.1 Рэжым для абсталявання

Функцыя ахалоджвання абсталявання НЕДАСТУПНАЯ для блокаў RZAG-B.

Выкарыстоўвайце гэту функцыю для ахалоджвання пры нізкай тэмпературы вонкавага паветра. Гэта функцыя прызначана для памяшканняў з абсталяваннем, напрыклад для серверных і вылічальных цэнтраў. НИКОЛІ не карыстайцеся гэтай функцыяй для жылых або офісных памяшканняў, дзе знаходзяцца людзі.

#### 9.1.1 Наладжванне рэжыму для абсталявання

Калі абрэзаць перамычку J12 на плаце кіравання, дыяпазон эксплуатацыі павялічыцца да  $-15^{\circ}\text{C}$ . Рэжым для абсталявання адключаецца, калі тэмпература вонкавага паветра апусціцца ніжэй за  $-20^{\circ}\text{C}$ , і зноў уключаецца пры павышэнні тэмпературы.

**Каб абрэзаць перамычку J12**

- 1 Зніміце верхнюю накрыўку вонкавага блока.
- 2 Зніміце пярэдняю накрыўку.
- 3 Зніміце кажух для абароны ад кропель.
- 4 Абрэжце перамычку J12 на плаце кіравання вонкавага блока.

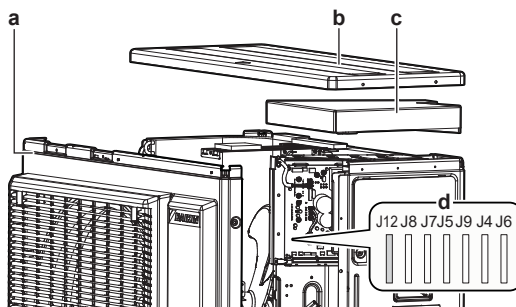

- a Пярэдняя накрыўка
- b Верхняя накрыўка
- c Кажух для абароны ад кропель
- d Перамычка

**i** **ІНФАРМАЦЫЯ**

- З-за ўключэння або(і) выключэння вентылятара вонкавага блока на ўнутраным блоку можна чуць перыядычны шум.
- У рэжыме для абсталявання НЕ размяшчайце ў памяшканні увільгатняльнікі і іншыя прылады, з-за якіх можа павысіцца ўзровень вільготнасці.
- Калі абрэзаць перамычку J12, хуткасць вентылятара ўнутранага блоку будзе ўсталявана максімальнай.
- НЕ выкарыстоўвайце гэту наладу для жылых або офісных памяшканняў, дзе знаходзяцца людзі.

**9.2 Функцыя энергазберажэння ў рэжыме чакання**

**9.2.1 Інфармацыя пра функцыю энергазберажэння**

У гэтым рэжыме ВЫКЛЮЧАЕЦЦА сілкаванне вонкавага блока, а ўнутраны блок пераключаецца ў энергазберагальны рэжым чакання.

Функцыя энергазберажэння даступная для наступных мадэляў вонкавых: ARXM50, RXM50+60 і RZAG у камбінацыі з ўнутранымі блокамі: FTXM, ATXM, FVXM.

**i** **ІНФАРМАЦЫЯ**

Функцыяй энергазберажэння ў рэжыме чакання можна карыстацца ТОЛЬКІ ў мадэлях блокаў, згаданых вышэй.



**ПАПЯРЭДЖАННЕ**

Перад падключэннем або адключэннем раздыму абавязкова трэба ВЫКЛЮЧЫЦЬ сілкаванне.

**i** **ІНФАРМАЦЫЯ**

Для любога іншага ўнутранага блока патрабуецца селектыўны раздым, які ўключае функцыю энергазберажэння ў рэжыме чакання.

**9.2.2 Уключэнне функцыі энергазберажэння ў рэжыме чакання**

**Папярэдняя ўмова:** АБАВЯЗКОВА трэба адключыць асноўную крыніцу сілкавання.

- 1 Зніміце сэрвісную накрыўку.
- 2 Адлучыце селектыўны раздым для энергазберагальнага рэжыму.

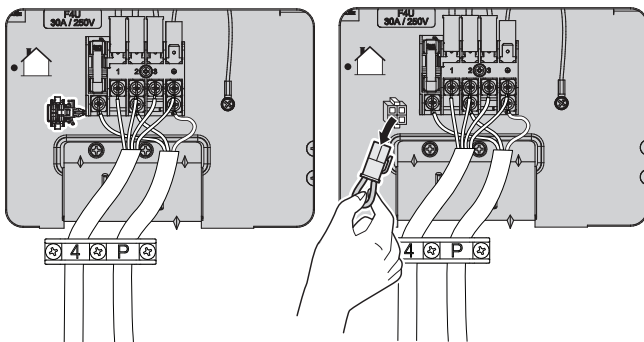

- 3 Уключыце асноўную крыніцу сілкавання.

**10 Наладжванне перад пускам**



**ПАПАВЯШЧЭННЕ**

**Агульная табліца кантрольных праверак для ўвода ў эксплуатацыю.** Акрамя інструкцый для ўводу ў эксплуатацыю ў гэтым раздзеле, на сайце Daikin Business Portal (патрабуецца ўваход) ёсць яшчэ агульная табліца кантрольных праверак.

Агульная табліца кантрольных праверак дапаўняе інструкцыі з гэтага раздзела, і яе можна выкарыстоўваць у якасці кіраўніцтва і шаблона для справядачы падчас увода ў эксплуатацыю і здачы прылады карыстальніку.



**ПАПАВЯШЧЭННЕ**

Эксплуатацыя блока дапускаецца ТОЛЬКІ з тэрмістамі і(або) датчыкамі/рэле ціску. ІНАКШ магчыма ўзгаранне кампрэсара.

**10.1 Кантрольны спіс перад уводам у эксплуатацыю**

- 1 Пасля мантажу блока спачатку праверце пункты, пералічаныя ніжэй.
- 2 Закрыйце блок.
- 3 Уключыце сілкаванне.

<input type="checkbox"/>	<b>Унутраны блок</b> усталяваны правільна.
<input type="checkbox"/>	<b>Вонкавы блок</b> усталяваны правільна.
<input type="checkbox"/>	Выканана належным чынам <b>заямленне</b> сістэмы, а клемы заямлення надзейна замацаваны.
<input type="checkbox"/>	<b>Напружанне сілкавання</b> адпавядае параметрам, прыведзеным у пашпартнай табліцы на блоку.
<input type="checkbox"/>	У блоку пераклучальнікаў НЯМА <b>няшчыльных злучэнняў</b> або пашкоджаных электрычных кампанентаў.
<input type="checkbox"/>	Унутры ўнутранага і вонкавага блокаў НЯМА <b>пашкоджаных кампанентаў</b> або <b>сціснутых труб</b> .
<input type="checkbox"/>	НЯМА <b>ўцечак халадагенту</b> .
<input type="checkbox"/>	<b>Трубаправоды халадагенту</b> (газападобнага і вадкаснага) тэрмаізаляваны.
<input type="checkbox"/>	Усталяваны трубы належнага памеру, і самі <b>трубы</b> правільна ізаляваны.
<input type="checkbox"/>	<b>Запорныя клапаны</b> (газавыя і вадкасныя) вонкавага блока поўнаасцю адкрыты.
<input type="checkbox"/>	<b>Электраправодка на месцы ўсталявання</b> паміж ўнутраным і вонкавым блокамі праведзена згодна з гэтай інструкцыяй і дзеючым заканадаўствам.
<input type="checkbox"/>	<b>Зліў</b> Прасачыце, каб зліў быў раўнамерны. <b>Магчымы вынік:</b> магчыма выцяканне кандэнсату.
<input type="checkbox"/>	На ўнутраны блок паступаюць сігналы з <b>інтэрфейсу карыстальніка</b> .
<input type="checkbox"/>	Указаныя правады выкарыстоўваюцца для <b>злучальнага кабелю</b> .
<input type="checkbox"/>	Засцерагальнікі, прылады адключэння ланцуга і іншае засцерагальнае абсталяванне ўсталёўваюцца згодна з гэтым дакументам. Замена іх перамычкам НЕ дапускаецца.

## 11 Ремонт і тэхнічнае абслугоўванне

<input type="checkbox"/>	Пры выкарыстанні мадэляў вонкавых блокаў RXM50+60, ARXM50 і RZAG у камбінацыі з блокамі FTXM, ATXM і FVXM павінна быць актываваная функцыя энергазберажэння ў рэжыме чакання.
--------------------------	---

### 10.2 Праверачныя аперацыі перад пускам

<input type="checkbox"/>	Выкананне вакуумнай сушкі.
<input type="checkbox"/>	Выкананне пробнага запуску.

### 10.3 Выкананне пробнага запуску

#### **i** ІНФАРМАЦЫЯ

Калі пры перадачы ў эксплуатацыю на блоку ўзнікне памылка, звярніцеся да інструкцыі па абслугоўванні па падрабязным ўказанні аб выпраўленні няспраўнасцей.

**Папярэдняя ўмова:** Крыніца сілкавання ПАВІННА быць у вызначаным дыяпазоне.

**Папярэдняя ўмова:** Пробны запуск можна выконваць як у рэжыме абагрэву, так і ахалоджвання.

**Папярэдняя ўмова:** Гл. у інструкцыі па эксплуатацыі ўнутранага блока падрабязную інфармацыю пра наладжванне тэмпературы, рэжымаў працы....

- 1 У рэжыме ахалоджвання трэба выбраць самую нізкую тэмпературу, якую можна задаць. У рэжыме абагрэву трэба выбраць самую высокую тэмпературу, якую можна задаць. Пры неабходнасці пробны запуск можна адключыць.
- 2 Пасля завяршэння пробнага запуску задайце нармальную тэмпературу. У рэжыме ахалоджвання: 26~28°C, у рэжыме абагрэву: 20~24°C.
- 3 Трэба пераканацца, што ўсе функцыі і часткі працуюць належным чынам.
- 4 Сістэма завяршае працу праз 3 хвіліны пасля адключэння блока.

#### **i** ІНФАРМАЦЫЯ

- Блок спажывае электраэнергію нават у палажэнні ВЫКЛ.
- З аднаўленнем падачы электрасілкавання пасля збою сістэма ўзнаўляе працу ў зададзеным раней рэжыме.

## 11 Ремонт і тэхнічнае абслугоўванне

#### **!** АПАВЯШЧЭННЕ

Агульны кантрольны спіс з кампанентамі для тэхнічнага абслугоўвання і агляду. Акрамя інструкцый па тэхнічным абслугоўванні ў гэтым раздзеле, на сайце Daikin Business Portal (па трабеўца ўваход) ёсць яшчэ агульны кантрольны спіс.

Агульны кантрольны спіс дапаўняе інструкцыі з гэтага раздзела, і яго можна выкарыстоўваць у якасці кіраўніцтва і шаблона для справядачы падчас тэхнічнага абслугоўвання.

#### **!** АПАВЯШЧЭННЕ

Ремонт ПАВІННЫ выконвацца толькі ўпаўнаважаным мантажнікам або агентам па тэхнічным абслугоўванні.

Рэкамендуецца праводзіць тэхнічнае абслугоўванне як мінімум адзін раз на год. Аднак прымяняльнае заканадаўства можа акрэсліваць больш сціслыя інтэрвалы тэхнічнага абслугоўвання.

#### **!** АПАВЯШЧЭННЕ

Згодна з дзеючым заканадаўствам адносна аб'ёму фтарыраваных парніковых газаў патрабеўца, каб колькасць запраўленага халадагенту пазначалася як па вазе, так і ў эквіваленце CO<sub>2</sub>.

**Формула для разліку аб'ёму ў тонах эквіваленту CO<sub>2</sub>:** Значэнне ПГП халадагенту × агульную колькасць запраўленага халадагенту [у кг] / 1000

#### **⚡** НЕБЯСПЕКА: РЫЗЫКА ПАРАЖЭННЯ ЭЛЕКТРЫЧНЫМ ТОКАМ

Перад абслугоўваннем адключыце электрасілкаванне больш як на 10 хвілін і вымайце напружанне на клеммах асноўных кандэнсатараў ланцуга або электрычных кампанентаў. Напружанне пастаяннага току паміж кропкамі вымярэння на «+» і «-» ПАВІННА быць не большым за 50 В, перш чым можна дакранацца да электрычных частак. Гл. наступны малюнак.

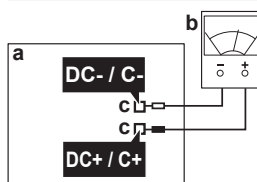

- a Галоўны БКП
- b Мультыметр
- c Кропкі вымярэння

На блоку могуць паказвацца наступныя сімвалы:

Сімвал	Тлумачэнне
	Перад абслугоўваннем вымайце напружанне на клеммах асноўных кандэнсатараў ланцуга або электрычных кампанентаў.

## 12 Пошук непаладак

### 12.1 Дыягностыка няспраўнасцей з дапамогай святлодыёда на плаце кіравання вонкавага блока

Святлодыёд...	Дыягназ
	Mirae Нармальна → праверце ўнутраны блок.
	УКЛЮЧАНА А Адключыце і зноў уключыце сілкаванне, праз прыкладна 3 хвіліны праверце стан святлодыёда. → Калі святлодыёд зноў гарыць, друкаваная плата кіравання вонкавага блока няспраўна.

Святлодыёд...	Дыягназ
● ВЫКЛЮЧАНА	1 Напружанне сілкавання (для эканоміі энергіі). 2 Няспраўнасць па электрасілкаванні. 3 Адключыце і зноў уключыце сілкаванне, праз прыкладна 3 хвіліны праверце стан святлодыёда. → Калі святлодыёд зноў НЕ гарыць, друкаваная плата кіравання вонкавага блока няспраўна.



**АПАВЯШЧЭННЕ**

Для дыягностыкі па кодах памылкі выкарыстоўвайце бесправадны пульт дыстанцыйнага кіравання, што ідзе ў камплекце з унутраным блокам. Поўны спіс кодаў памылак і падрабязныя ўказанні па выпраўленні кожнай памылкі глядзіце ў інструкцыі па абслугоўванні.



**НЕБЯСПЕКА: РЫЗЫКА ПАРАЖЭННЯ ЭЛЕКТРЫЧНЫМ ТОКАМ**

- Калі блок НЕ працуе, святлодыёды на плаце кіравання **ВЫКЛЮЧАЮЦЦА** для эканоміі электраэнергіі.
- Нават калі святлодыёды НЕ гараць, на клемны блок і плату кіравання можа падавацца сілкаванне.

## 13 Утылізацыя



**АПАВЯШЧЭННЕ**

НЕ спрабуйце дэмантаваць сістэму самастойна — дэмантаж сістэмы, абыходжанне з холадагентам, алівай і іншымі часткамі ПАВІННЫ адпавядаць дзейнаму заканадаўству. Прылады ТРЭБА здаваць у адпаведныя ўстановы для паўторнага выкарыстання, перапрацоўкі і ўтылізацыі.



**ІНФАРМАЦЫЯ**

Для абароны навакольнага асяроддзя пры перамяшчэнні або дэмантажы блока трэба выканаць аўтаматычны зліў холадагенту. Інфармацыю аб працэдуры зліву холадагенту глядзіце ў інструкцыі па абслугоўванні або ў даведніку мантажніка.

## 14 Тэхнічныя даныя

- **Шэраг** апошніх тэхнічных дадзеных можна знайсці на рэгіянальным сайце Daikin у адкрытым доступе.
- **Поўны камплект** апошніх тэхнічных даных даступны на сайце Daikin Business Portal (папрабуецца ўваход).

### 14.1 Схема электраправодкі

Схема электраправодкі пастаўляецца ў камплекце з блокам і размяшчаецца ўнутры ўнутранага блока (на ніжняй частцы верхняй накрыўкі).

■ 14–1 Пераклад тэксту на схеме праводкі

Беларуская	Пераклад
(#) Only for the units with the suspend connector specified in the installation manual.	(#) Толькі для блокаў з падвесным злучальнікам, вызначаным у інструкцыі па мантажы.

### 14.1.1 Уніфікаваныя абазначэнні на схемах

Інфармацыю аб дэталях, якія прымяняюцца, і нумарацыю гл. на электрычных схемах блокаў. Дэталі нумаруюцца арабскімі лічбамі ў парадку ўзрастання, кожная дэталё прадстаўлена ў прыведзеным ніжэй аглядзе сімвалам «\*».

Сімвал	Значэнне	Сімвал	Значэнне
	Прылада адключэння		Ахоўнае заземленне
			Працоўнае заземленне
			Заземленне (шруба)
	Злучэнне		Выпрямнік
	Раздым		Рэлежны раздым
	Заземленне		Раздым кароткага замыкання
	Электраправодка на месцы ўсталявання		Клема
	Намінал		Клемны блок
	Унутраны блок		Клямар правадоў
	Вонкавы блок		Нагрэвальнік
	Аўтаматычны выключальнік абароны ад рэшткавага напружання		

Сімвал	Колер	Сімвал	Колер
BLK	Чорны	ORG	Аранжавы
BLU	Сіні	PNK	Ружовы
BRN	Карычневы	PRP, PPL	Фіялетавы
GRN	Зялёны	RED	Чырвоны
GRY	Шэры	WHT	Белы
SKY BLU	Блакiтны	YLW	Жоўты

Сімвал	Значэнне
A*P	Друкаваная плата
BS*	Кнопка УКЛ/ВЫКЛ, працоўны пераключальнік
BZ, H*O	Зумер
C*	Кандэнсатар
AC*, CN*, E*, HA*, HE*, HL*, HN*, HR*, MR*_A, MR*_B, S*, U, V, W, X*A, K*R_*, NE	Злучэнне, раздым
D*, V*D	Дыёд
DB*	Дыёдны мост
DS*	DIP-пераключальнік
E*H	Нагрэвальнік
FU*, F*U, (тэхнічныя даныя гл. на плаце ўнутры блока)	Намінал
FG*	Раздым (заземленне рамы)
H*	Жгут электраправодкі
H*P, LED*, V*L	Кантрольная лампа, святлодыёд
HAP	Святлодыёд (індыкатар - зялёны)
HIGH VOLTAGE	Высокае напружанне

## 14 Тэхнічныя даныя

Сімвал	Значэнне
IES	Датчык Intelligent eye
IPM*	Інтэлектуальны блок сілкавання
K*R, KCR, KFR, KHuR, K*M	Магнітнае рэле
L	Фаза
L*	Змеявік
L*R	Рэактар
M*	Шагавы электрарухавік
M*C	Электрарухавік кампрэсара
M*F	Электрарухавік вентылятара
M*P	Электрарухавік зліўной помпы
M*S	Электрарухавік перамяшчэння засланак
MR*, MRCW*, MRM*, MRN*	Магнітнае рэле
N	Нейтраль
n=*, N=*	Колькасць праходаў праз ферытавы стрыжань
PAM	Амплітудна-імпульсная мадуляцыя
PCB*	Друкаваная плата
PM*	Блок сілкавання
PS	Імпульсная крыніца сілкавання
PTC*	Тэрмістар PTC
Q*	Біпалярны транзістар з ізаляванай засаўкай (IGBT)
Q*C	Прылада адключэння
Q*DI, KLM	Размыкальнік ланцуга пры ўцечцы на зямлю
Q*L	Прылада для абароны ад перагрузкі
Q*M	Цеплавы выключальнік
Q*R	Аўтаматычны выключальнік абароны ад рэшткавага напружання
R*	Рэзістар
R*T	Тэрмістар
RC	Прыёмная прылада
S*C	Абмежавальны выключальнік
S*L	Паплаўковы выключальнік
S*NG	Датчык уцечкі холадагенту
S*NPH	Датчык ціску (высокага)
S*NPL	Датчык ціску (нізкага)
S*PH, HPS*	Рэле ціску (высокага)
S*PL	Рэле ціску (нізкага)
S*T	Тэрмастат
S*RH	Датчык вільготнасці
S*W, SW*	Працоўны выключальнік
SA*, F1S	Імпульсны разраднік
SR*, WLU	Прыёмнік сігналаў
SS*	Селектарны выключальнік
SHEET METAL	Крапежная пласціна клемнага блока
T*R	Трансфарматар
TC, TRC	Перадатчык сігналаў
V*, R*V	Варыстар

Сімвал	Значэнне
V*R	Дыёдны мост, біпалярны транзістар з ізаляванай засаўкай (IGBT) блок сілкавання
WRC	Бесправодны пульт дыстанцыйнага кіравання
X*	Клема
X*M	Клемная калодка (блок)
Y*E	Змеявік электроннага тэрмарэгулюючага клапана
Y*R, Y*S	Змеявік зваротнага электрамагнітнага клапана
Z*C	Ферытавы сардэчнік
ZF, Z*F	Фільтр абароны ад перашкод

## 14.2 Схема трубаправодаў

### 14.2.1 Схема трубаправодаў: Вонкавы блок

Катэгорыі абсталявання, якое працуе пад ціскам:

- рэле высокага ціску — катэгорыя IV,
- кампрэсар — катэгорыя II,
- іншае абсталяванне — арт. 4§3.

Легенда схемы трубаправодаў	
	Вадкасны запорны клапан
	Газавы запорны клапан
	Глушыльнік
	Глушыльнік з фільтрам
	Электронны расшыральны клапан
	Фільтр
	Прапелерны вентылятар
	Рэле высокага ціску (аўтаматычны скід)
	Тэрмістар

Легенда схемы трубаправодаў	
	Капілярная трубка
	4-хадавы клапан
	Накапляльнік
	Кампрэсар
	Цеплаабменнік
	Размеркавальнік
	Ток холадагенту: Ахалоджванне
	Ток холадагенту: Абагрэў
	Трубаправод на месцы мантажу
	Тэрмістар цеплаабменніка
	Тэрмістар тэмпературы вонкавага паветра
	Тэрмістар выпускнога трубаправода
	Капілярная трубка

#### RXM50A, ARXM50+60A

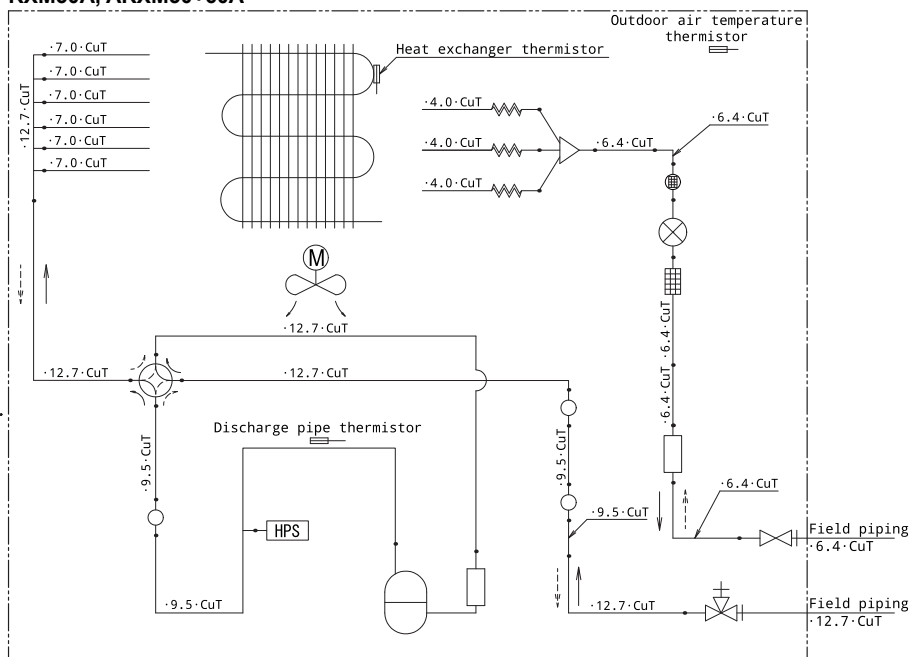

# 14 Тэхнічныя даныя

## RXP50N, RXF50D, ARXF50A

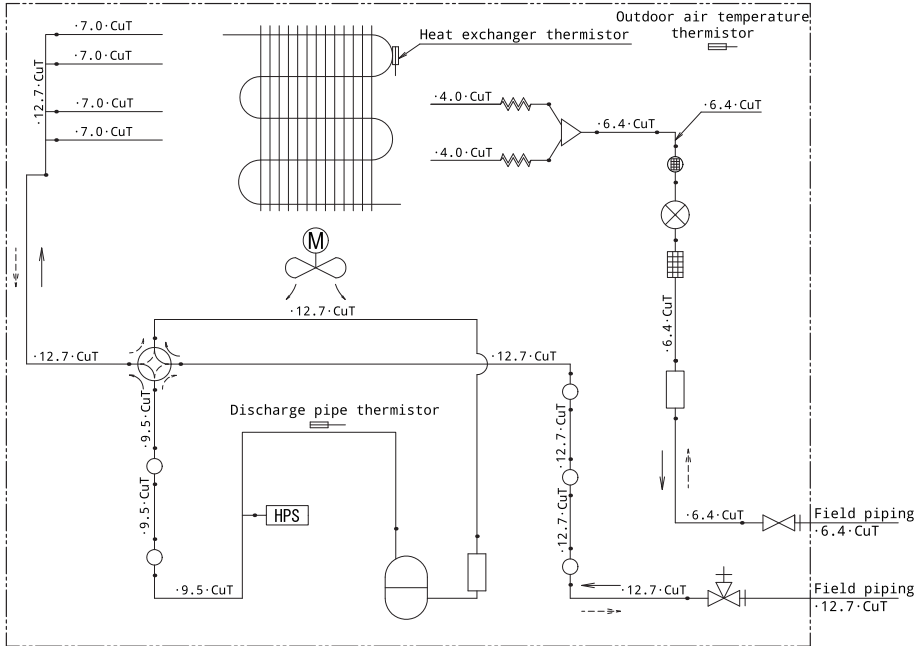

## RXP60+71N, RXF60+71D, ARXF60+71A

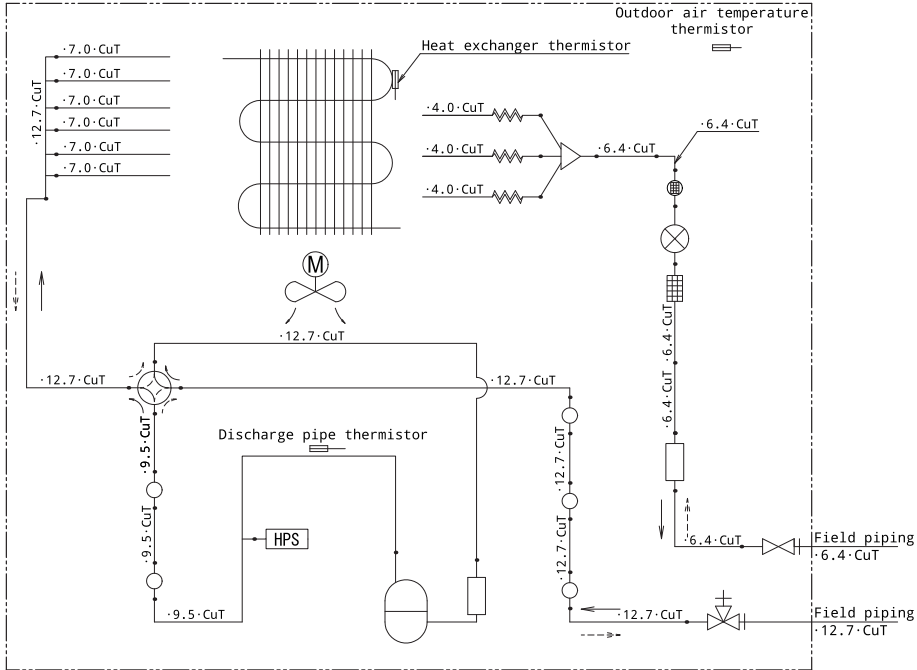

**RZAG35B**

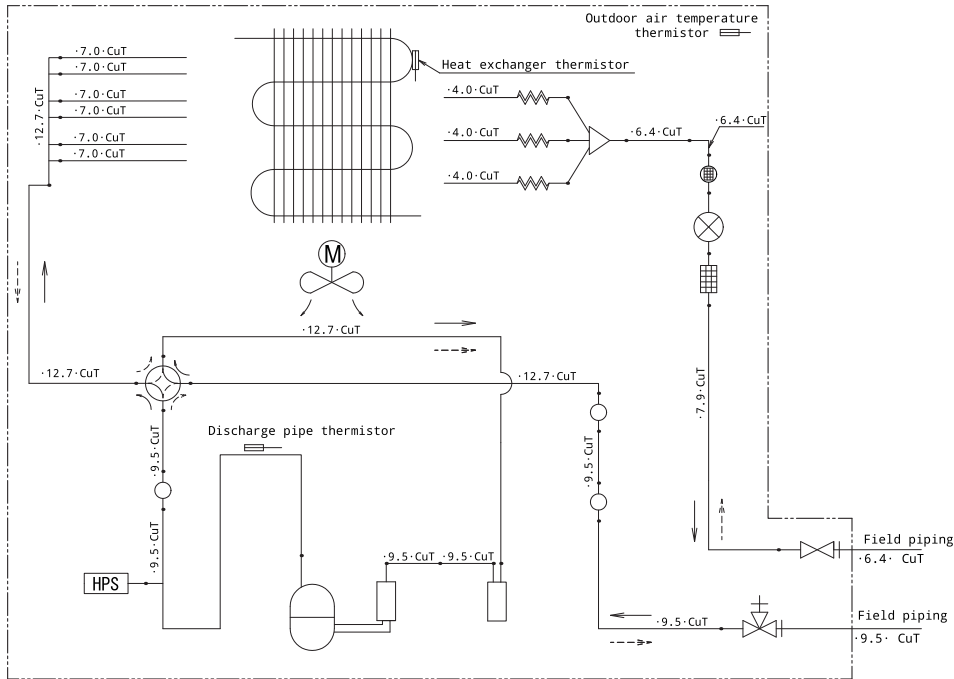

**RZAG50+60B**

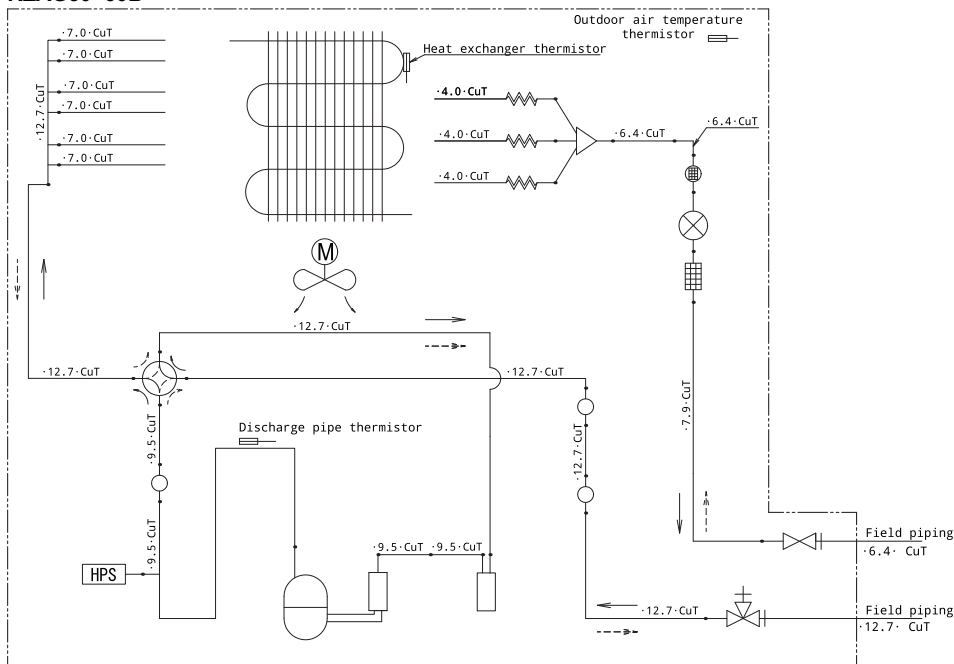

# 14 Тэхнічныя даныя

## RXM71A

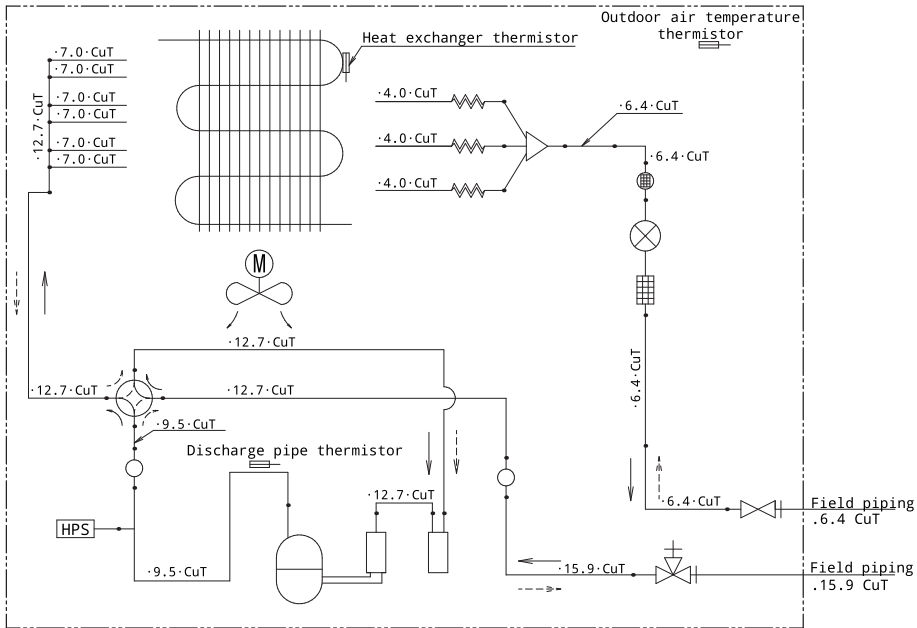

## ARXM71A

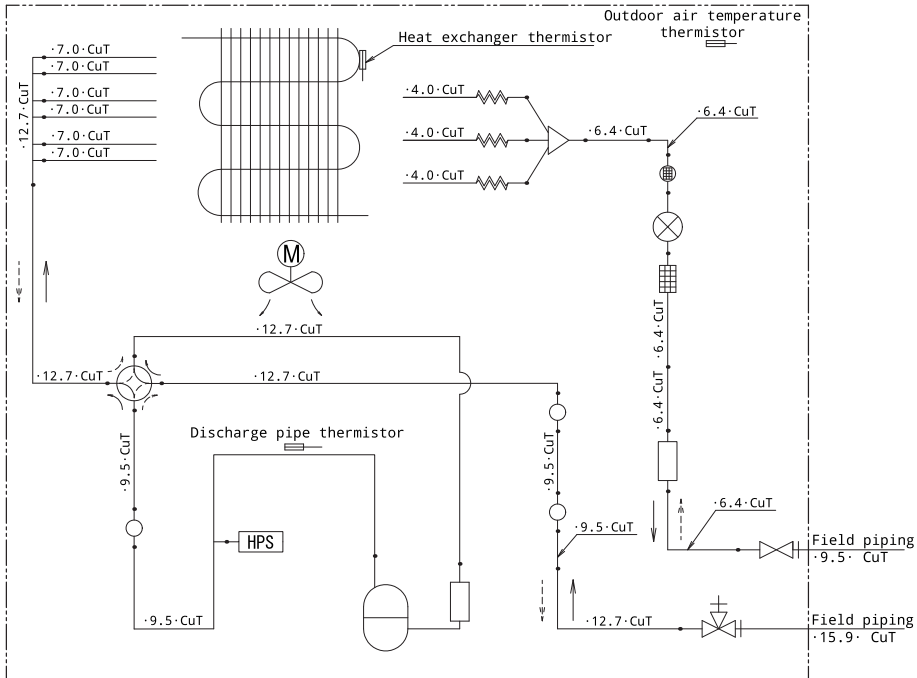

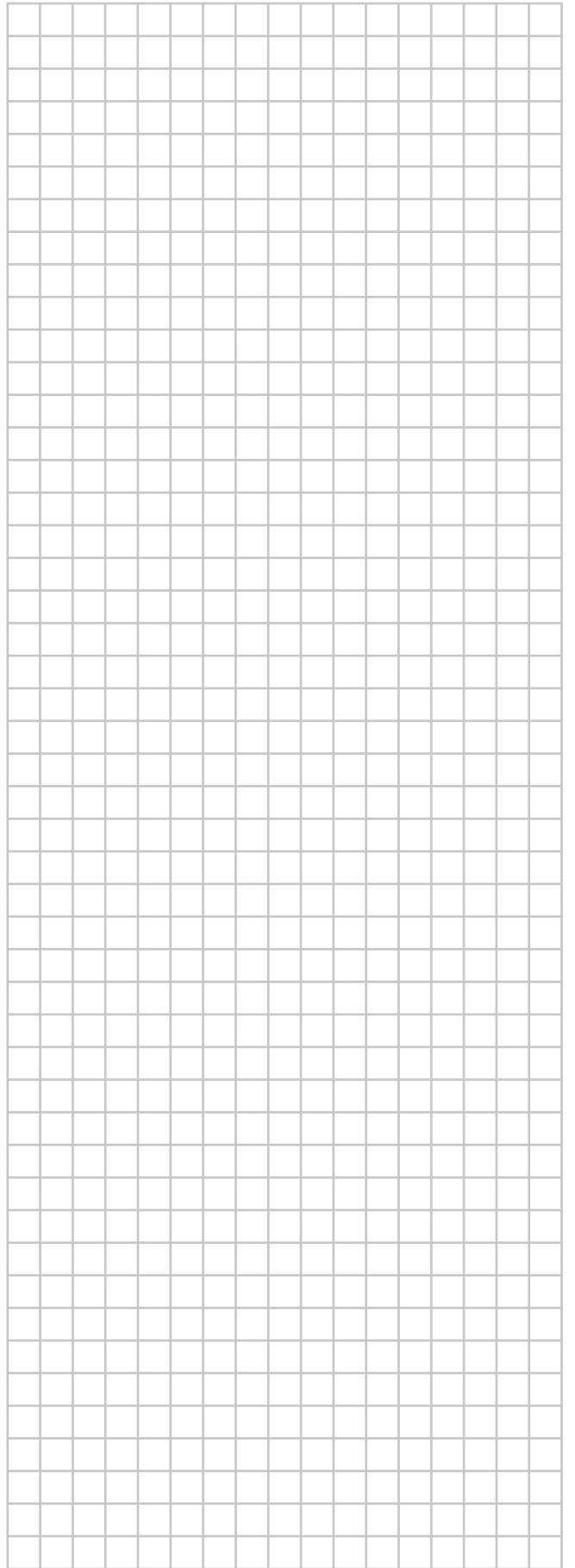
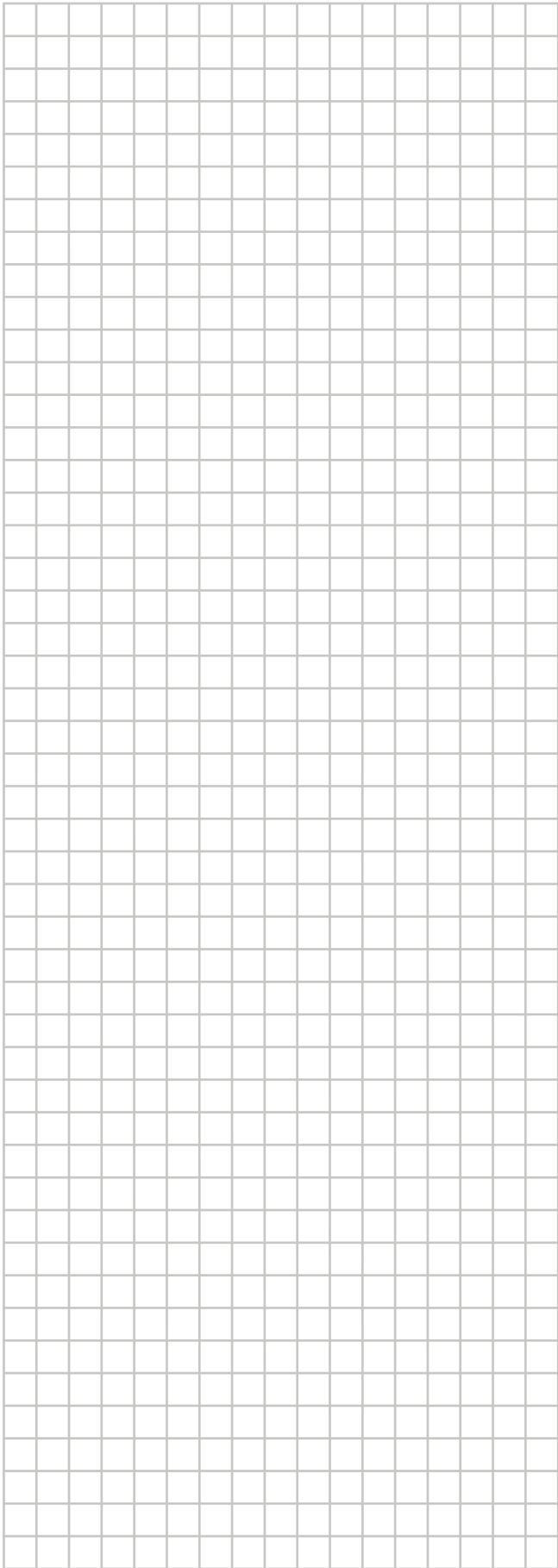
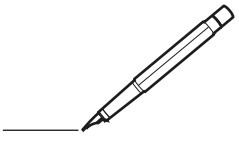

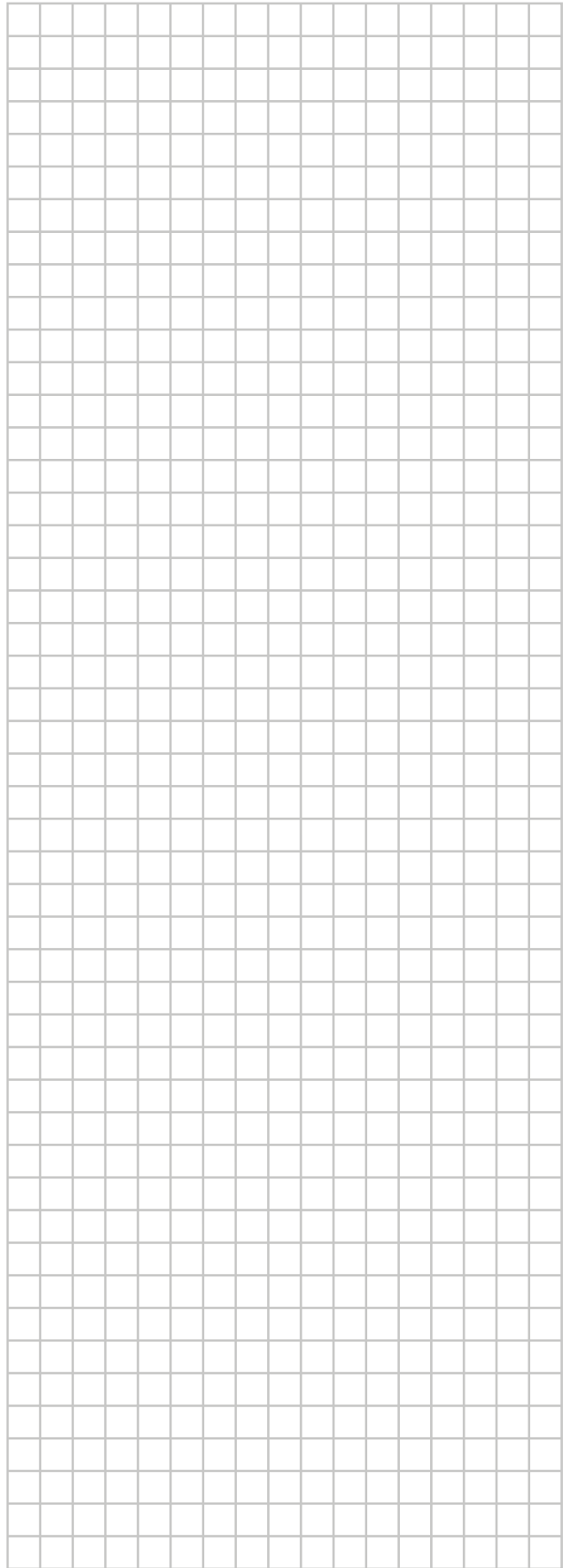
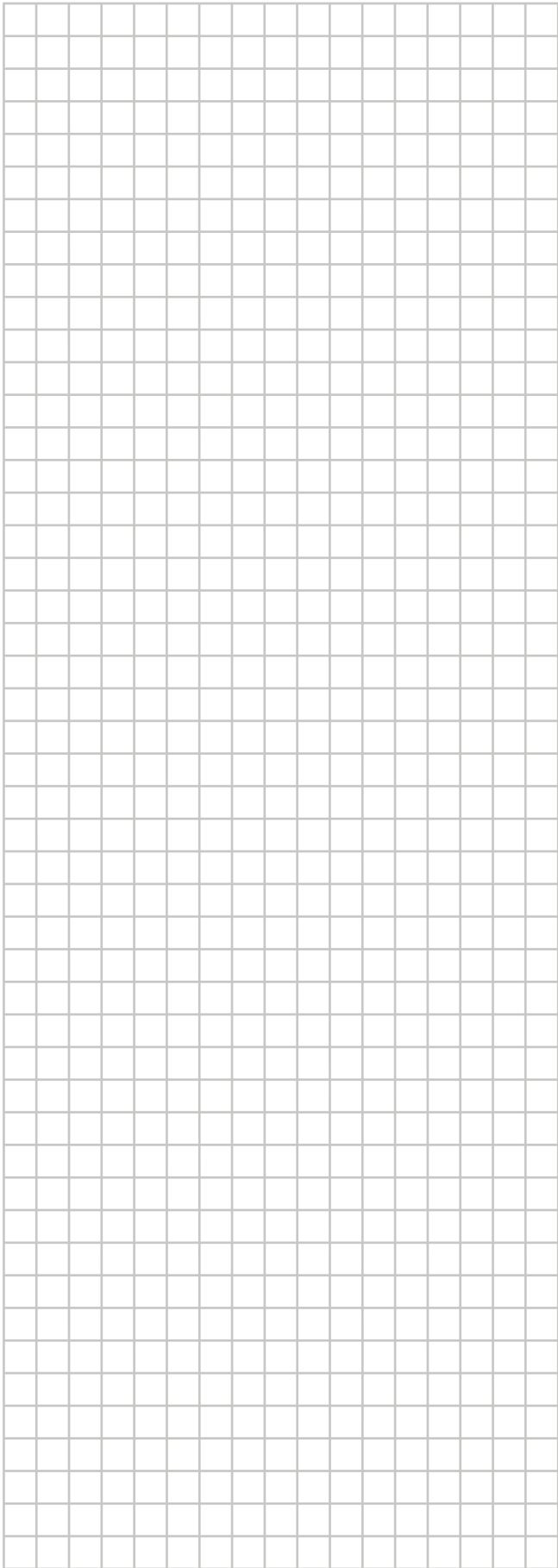
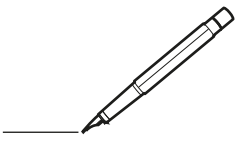



ERC



## **DAIKIN ISITMA VE SOĞUTMA SİSTEMLERİ SAN. TİC. A.Ş.**

Gülsuyu Mahallesi, Fevzi Çakmak Caddesi, Burçak Sokak, No:20, 34848 Maltepe  
İSTANBUL / TÜRKİYE  
Tel: 0216 453 27 00  
Faks: 0216 671 06 00  
Çağrı Merkezi: 444 999 0  
Web: [www.daikin.com.tr](http://www.daikin.com.tr)

## **DAIKIN EUROPE N.V.**

Zandvoordestraat 300, B-8400 Oostende, Belgium

3P766062-2K 2026.01

Copyright 2024 Daikin