

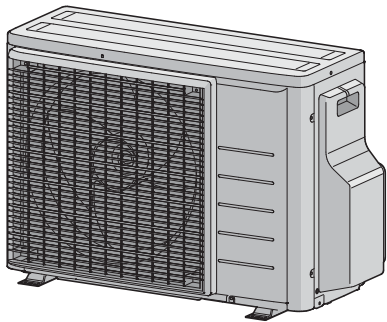

Довідник з встановлення
Серія R32 Спліт



2AMXM40M4V1B9
2AMXM50M4V1B9
2AMXF40A2V1B
2AMXF50A2V1B
2MXF40A2V1B
2MXF50A2V1B
2MXM40N2V1B9
2MXM50N2V1B9

Зміст

1	Про документацію	4
1.1	Про цей документ	4
2	Загальні заходи безпеки	6
2.1	Про дану документацію	6
2.1.1	Значення попереджень та символів	6
2.2	Для спеціаліста з встановлення	7
2.2.1	Загальна інформація	7
2.2.2	Місце встановлення	8
2.2.3	Холодоагент — у випадку R410A або R32	11
2.2.4	Електропостачання	13
3	Вказівки з безпеки для особи, відповідальної за встановлення	16
4	Про упаковку	22
4.1	Загальні відомості: Про упаковку	22
4.2	Зовнішній блок	22
4.2.1	Розпакування зовнішнього блоку	22
4.2.2	Вилучення комплектуючих аксесуарів з зовнішнього блоку	23
5	Про пристрій	25
5.1	Огляд: Про пристрій	25
5.2	Ідентифікація	25
5.2.1	Ідентифікаційна етикетка: Зовнішній блок	25
6	Встановлення блоку	26
6.1	Підготовка місця для монтажу	26
6.1.1	Вимоги до місця встановлення зовнішнього блоку	27
6.1.2	Додаткові вимоги до місця встановлення зовнішнього блоку у холодному кліматі	29
6.2	Відкривання блоку	30
6.2.1	Про відкривання блоку	30
6.2.2	Відкриття зовнішнього блоку	30
6.3	Встановлення зовнішнього блоку	31
6.3.1	Про монтаж зовнішнього блоку	31
6.3.2	Заходи безпеки при монтажі зовнішнього блоку	31
6.3.3	Забезпечення монтажної конструкції	31
6.3.4	Встановлення зовнішнього блоку	32
6.3.5	Забезпечення дренажу	32
6.3.6	Запобігання падінню зовнішнього блоку	33
7	Під'єднання трубок	35
7.1	Підготовка трубок холодоагенту	35
7.1.1	Вимоги до трубопроводу для холодоагенту	35
7.1.2	Ізоляція трубопроводу для холодоагенту	36
7.1.3	Довжина та різниця висоти трубопроводу	36
7.2	Під'єднання трубопроводу для холодоагенту	37
7.2.1	Про під'єднання трубопроводу для холодоагенту	37
7.2.2	Заходи безпеки при під'єднанні трубопроводу для холодоагенту	38
7.2.3	Вказівки щодо під'єднання трубопроводу для холодоагенту	39
7.2.4	Вказівки щодо згину труб	40
7.2.5	Розвальцювання кінця труби	40
7.2.6	З'єднання зовнішніх та внутрішніх блоків за допомогою редукторів	41
7.2.7	Використання запірного клапану та сервісного патрубку	42
7.2.8	Під'єднання трубки холодоагенту до зовнішнього блоку	44
7.3	Перевірка трубок холодоагенту	44
7.3.1	Про перевірку трубопроводу для холодоагенту	44
7.3.2	Заходи безпеки при перевірці трубопроводу для холодоагенту	45
7.3.3	Перевірка на відсутність течі	45
7.3.4	Здійснення вакуумного осушення	46
8	Завантаження холодоагенту	48
8.1	Про заправку холодоагентом	48
8.2	Про холодоагент	49
8.3	Заходи безпеки при заправці холодоагентом	50
8.4	Визначення додаткової кількості холодоагенту	50
8.5	Визначення кількості холодоагенту для повної повторної заправки	50
8.6	Заправка додатковим холодоагентом	51

8.7	Прикріплення етикетки стосовно фторованих парникових газів	51
9	Підключення електрообладнання	53
9.1	Про підключення електропроводки.....	53
9.1.1	Заходи безпеки при під'єднанні електропроводки	53
9.1.2	Вказівки щодо під'єднання електропроводки	55
9.1.3	Технічні характеристики стандартних компонентів електропроводки	56
9.2	Під'єднання електропроводів до зовнішнього блока	57
10	Завершення встановлення зовнішнього блока	59
10.1	Порядок завершення встановлення зовнішнього блока	59
10.2	Закривання зовнішнього блока.....	59
11	Налаштування	60
11.1	Про налаштування блокування у ЕКОНОМНОМУ РЕЖИМІ.....	60
11.1.1	Вмикання блокування у ЕКОНОМНОМУ РЕЖИМІ	60
11.2	Про нічний режим	61
11.2.1	Вмикання нічного режиму	61
11.3	Про блокування режиму нагрівання	61
11.3.1	Вмикання блокування режиму нагрівання	61
11.4	Про функцію економії електроенергії у режимі очікування	62
11.4.1	Вмикання функції економії електроенергії у режимі очікування.....	62
12	Введення в експлуатацію	64
12.1	Загальні відомості: Введення в експлуатацію	64
12.2	Заходи безпеки при введенні в експлуатацію	64
12.3	Контрольний перелік перевірок перед введенням в експлуатацію	65
12.4	Контрольний список під час введення в експлуатацію.....	65
12.5	Пробний пуск та перевірка.....	65
12.5.1	Виконання пробного запуску.....	66
12.6	Запуск зовнішнього блока	66
13	Передача користувачеві	67
14	Обслуговування та сервіс	68
14.1	Загальні відомості: Регламентне та технічне обслуговування.....	68
14.2	Заходи безпеки при обслуговуванні	68
14.3	Контрольний перелік для щорічного техобслуговування зовнішнього блока	68
14.4	Про компресор	69
15	Пошук та усунення несправностей	70
15.1	Загальні відомості: Пошук і усунення несправностей	70
15.2	Застережні заходи при виявленні несправностей.....	70
15.3	Вирішення проблем на основі симптомів	70
15.3.1	Прояви: Внутрішні блоки падають, вібрують або утворюють шум	70
15.3.2	Ознака: Блок НЕ опалює або охолоджує, як очікувалося	71
15.3.3	Прояви: Виток води	71
15.3.4	Прояви: Виток електроенергії	71
15.3.5	Прояви: Пристрій не працює або сталася пожежа.....	71
15.4	Усунення несправностей на основі режиму світлодіодного індикатора	71
15.4.1	Діагностика несправностей за допомогою світлодіодного індикатора на платі зовнішнього блоку..	71
16	Утилізація	73
16.1	Загальні відомості: Утилізація	73
16.2	Відкачування.....	73
16.3	Запуск і зупинка примусового охолодження.....	74
16.3.1	Щоб почати або зупинити примусове охолодження за допомогою перемикача (УВМК/ВИМК) внутрішнього блоку	74
16.3.2	Щоб почати або зупинити примусове охолодження за допомогою інтерфейсу користувача внутрішнього блоку	74
17	Технічні дані	75
17.1	Монтажна схема.....	75
17.1.1	Пояснення до уніфікованої монтажною схемою	75
17.2	Схема трубопроводу: Зовнішній блок.....	78
18	Глосарій термінів	79

1 Про документацію

1.1 Про цей документ

Цільова аудиторія

Уповноважені монтажники



ІНФОРМАЦІЯ

Цей пристрій мають використовувати компетентні або навчені користувачі у магазинах, на підприємствах легкої промисловості й на фермах, або неспеціалісти у комерційних та побутових цілях.



ЗАСТЕРЕЖЕННЯ

Встановлення, обслуговування, ремонт та застосовані матеріали мають відповідати вказівкам Daikin та вимогам діючого законодавства. Роботу дозволено виконувати лише особам достатньої кваліфікації. У Європі та країнах, у яких діють стандарти IEC, діє стандарт EN/IEC 60335-2-40.



ІНФОРМАЦІЯ

У цьому документі наведені інструкції з встановлення окремого зовнішнього блоку. Вказівки зі встановлення внутрішнього блоку (встановлення внутрішнього блоку, під'єднання трубки холодоагенту до внутрішнього блоку, підключення електричної проводки до внутрішнього блоку тощо) див. в інструкції з встановлення внутрішнього блоку.

Комплект документації

Цей документ входить до комплекту документації. Повний комплект містить наступні матеріали:

▪ Загальні заходи безпеки:

- Вказівки з безпеки, з якими **ОБОВ'ЯЗКОВО** потрібно ознайомитися перед встановленням системи
- Формат: Папір (див. у ящику зовнішнього блоку)

▪ Інструкція з встановлення зовнішнього блоку:

- Інструкції з встановлення
- Формат: Папір (див. у ящику зовнішнього блоку)

▪ Довідник з встановлення:

- Підготовка встановлення, довідкові дані...
- Формат: Цифрові файли за адресою <http://www.daikineurope.com/support-and-manuals/product-information/>

Найновіші редакції документації, яка надається, можуть бути в наявності на регіональному веб-сайті Daikin або у дилера.

Оригінальну документацію складено англійською мовою. Документація будь-якими іншими мовами є перекладом.

Технічні дані

- **Додатковий набір** найновіших технічних даних доступний на регіональному веб-сайті Daikin (у загальному доступі).

- **Повний набір** найновіших технічних даних доступний в мережі Daikin Business Portal (потрібна автентифікація).

2 Загальні заходи безпеки





2.1 Про дану документацію

- Оригінальну документацію складено англійською мовою. Документація будь-якими іншими мовами є перекладом.
- Заходи безпеки, викладені у цьому документі, стосуються дуже важливих тем, їх потрібно уважно дотримуватися.
- Встановлення системи й усі дії, описані в інструкції з встановлення та довіднику з встановлення, МУСИТЬ виконувати компетентний спеціаліст з встановлення.



2.1.1 Значення попереджень та символів

	НЕБЕЗПЕКА Вказує на ситуацію, яка призводить до загибелі або небезпечних травм.
	НЕБЕЗПЕКА: РИЗИК УРАЖЕННЯ ЕЛЕКТРИЧНИМ СТРУМОМ Вказує на ситуацію, яка може призвести до ураження електричним струмом.
	НЕБЕЗПЕКА: РИЗИК ОПІКІВ АБО ОБШПАРЮВАННЯ Вказує на ситуацію, яка може призвести до опіків або обшпарювання під дією дуже високої або низької температури.
	НЕБЕЗПЕКА: РИЗИК ВИБУХУ Вказує на ситуацію, яка може призвести до вибуху.
	ЗАСТЕРЕЖЕННЯ Вказує на ситуацію, яка може призвести до загибелі або небезпечних травм.
	ПОПЕРЕДЖЕННЯ: ЛЕГКОЗАЙМИСТИЙ МАТЕРІАЛ
	ОБЕРЕЖНО Вказує на ситуацію, яка може призвести до невеликих або помірних травм.
	УВАГА Вказує на ситуацію, яка може призвести до пошкодження обладнання або майна.
	ІНФОРМАЦІЯ Вказує на корисні поради або додаткову інформацію.

Символи, які використовуються на приладі:

Символ	Пояснення
	Перед виконанням монтажу приладу уважно ознайомтеся з посібником з монтажу і експлуатації, а також з інструкціями з облаштування електропроводні.
	Перед проведенням регламентного та технічного обслуговування ознайомтеся з посібником з обслуговування.
	Для отримання додаткової інформації зверніться до довідкового посібника установника і користувача.
	Прилад містить частини, які обертаються. Будьте обережні під час проведення обслуговування і огляду приладу.

Символи, які використовуються в документації:

Символ	Пояснення
	Указує назву малюнку або посилання на нього. Приклад: "▲ 1–3 Назва малюнку" означає "Малюнок 3 у главі 1".
	Указує назву таблиці або посилання на неї. Приклад: "■ 1–3 Назва таблиці" означає "Таблиця 3 у главі 1".

2.2 Для спеціаліста з встановлення

2.2.1 Загальна інформація

Якщо ви НЕ знаєте, як встановлювати пристрій або керувати ним, зверніться до дилера.



НЕБЕЗПЕКА: РИЗИК ОПІКІВ АБО ОБШПАРЮВАННЯ

- Протягом та одразу після використання ЗАБОРОНЯЄТЬСЯ торкатися трубок холодоагенту, водяних трубок або внутрішніх вузлів. Вони можуть бути дуже гарячими або холодними. Дочекайтеся, поки їхня температура стане нормальною. При необхідності доторкнутися до них одягайте захисні рукавички.
- ЗАБОРОНЯЄТЬСЯ торкатися холодоагенту у разі його протікання.



ЗАСТЕРЕЖЕННЯ

При неналежному встановленні або підключенні обладнання або приладдя можливе ураження електричним струмом, пожежа, коротке замикання, протікання або інші пошкодження обладнання. Застосовуйте лише приладдя, додаткове обладнання та запасні частини виробництва, вироблені або затверджені Daikin.



ЗАСТЕРЕЖЕННЯ

Монтаж, випробування та застосовані матеріали мають відповідати вимогам законодавства (а також інструкціям у документації Daikin).



ОБЕРЕЖНО

При встановленні або обслуговуванні системи застосовуйте необхідне особисте захисне обладнання (захисні рукавички, захисні окуляри тощо).



ЗАСТЕРЕЖЕННЯ

Розірвіть і викиньте пакувальні пластикові мішки, аби діти не могли гратися з ними. Можливий ризик: задушення.



ЗАСТЕРЕЖЕННЯ

Потрібно вжити достатніх заходів для запобігання проникненню до пристрою невеликих тварин. Коли невеликі тварини торкаються частин під напругою, це може спричинити несправності, задимлення або пожежу.



ОБЕРЕЖНО

ЗАБОРОНЯЄТЬСЯ торкатися впускного колектора повітря або алюмінієвих ребер пристрою.



ОБЕРЕЖНО

- **ЗАБОРОНЯЄТЬСЯ** ставити на пристрій будь-які речі або обладнання.
- **ЗАБОРОНЯЄТЬСЯ** сидіти, стояти на пристрої або підніматися на нього.



УВАГА

Встановлення та підключення зовнішнього блоку потрібно проводити за сухої погоди для запобігання потраплянню води.

Згідно з відповідним законодавством разом із пристроєм може бути потрібно надати журнал із наступною мінімальною інформацією: інформація про обслуговування, ремонт, результати випробувань, періоди роботи у режимі очікування тощо.

Також у помітному місці пристрою **НЕОБХІДНО** вказати наступну мінімальну інформацію:

- Вказівки з вимкнення системи у разі надзвичайних обставин
- Назва й адреса пожежного депо, поліції та пункту швидкої медичної допомоги
- Назва, адреса, денні та нічні номери телефонів служби з обслуговування

Для Європи вказівки для такого журналу наведені у стандарті EN378.

2.2.2 Місце встановлення

- Залиште навколо пристрою достатньо місця для обслуговування та циркуляції повітря.
- Опора має витримувати вагу та вібрацію пристрою.
- Потрібна добра загальна вентиляція пристрою. **ЗАБОРОНЯЄТЬСЯ** перекривати вентиляційні отвори.
- Пристрій має бути встановлений рівно.

ЗАБОРОНЯЄТЬСЯ встановлювати пристрій у наступних місцях:

- У потенційно вибухонебезпечній атмосфері.

- У місцях із обладнанням, яке створює електромагнітні хвилі. Електромагнітні хвилі можуть порушити роботу системи керування та призвести до несправності обладнання.
- У місцях, де є ризик пожежі при витоку горючих газів (приклад: розчинник або бензин), вуглецеве волокно, горючий пил.
- У місцях утворення агресивного газу (приклад: газ сірчаної кислоти). Корозія мідних трубок або паяних частин може призвести до витоку холодоагенту.

Вказівки для обладнання з холодоагентом R32



ПОПЕРЕДЖЕННЯ: ПОМІРНО ВОГНЕНЕБЕЗПЕЧНИЙ МАТЕРІАЛ

Холодоагент у цьому пристрої є помірно вогненебезпечним.



ЗАСТЕРЕЖЕННЯ

- ЗАБОРОНЯЄТЬСЯ проколювати або пропалювати.
- ЗАБОРОНЯЄТЬСЯ вживати заходи для прискорення процесу розморожування або для чищення обладнання, окрім рекомендованих виробником.
- Майте на увазі, що холодоагент R32 НЕ має запаху.



ЗАСТЕРЕЖЕННЯ

Пристрій потрібно зберігати таким чином, аби уникнути механічних пошкоджень, у приміщенні з добрим провітрюванням та без постійно працюючих джерел запалювання (приклад: відкрите полум'я, працюючий газовий пристрій або електричний обігрівач) та залишити вільне місце, як вказано нижче.



ЗАСТЕРЕЖЕННЯ

Встановлення, обслуговування та ремонт мають відповідати вказівкам Daikin і відповідному законодавству (наприклад, національному законодавству щодо газових пристроїв) та виконуватися лише компетентними спеціалістами.



ЗАСТЕРЕЖЕННЯ

Якщо одне або декілька приміщень під'єднані до пристрою за допомогою системи трубопроводів, потрібно забезпечити наступне:

- відсутність активних джерел запалювання (приклад: джерела відкритого вогню, працюючі газові обігрівачі або електрообігрівачі відкритого типу) у разі, якщо площа підлоги менша за A (м²).
- відсутність у трубопроводах додаткових пристроїв, які можуть стати джерелом запалювання (приклад: гарячі поверхні з температурою понад 700°C та електричний комутаційний пристрій);
- застосування у трубопроводі лише додаткових пристроїв, ухвалених виробником;
- вхід ТА вихід повітря під'єднані за допомогою трубопроводів безпосередньо до одного й того ж самого приміщення. ЗАБОРОНЯЄТЬСЯ використовувати такі місця, як підвісні стелі, у якості трубопроводу для входу або виходу повітря.



УВАГА

- Необхідно вжити заходів для запобігання надмірній вібрації або пульсації трубопроводу холодоагенту.
- Захисні пристрої, трубопроводи і арматура повинні бути якнайкраще захищені від негативного зовнішнього впливу.
- Повинні бути передбачені засоби для компенсації теплового видовження і скорочення на довгих ділянках трубопроводів.
- Конструкція і монтаж трубопроводів систем холодоагенту повинні забезпечувати мінімальний ризик виникнення гідравлічних ударів, здатних завдати шкоди системі.
- Внутрішнє обладнання і труби повинні бути надійно закріплені і захищені від ненавмисних пошкоджень внаслідок таких дій, як пересування меблів або ремонтні роботи.



ОБЕРЕЖНО

ЗАБОРОНЯЄТЬСЯ використовувати потенційні джерела займання для пошуку або виявлення витоків холодоагенту.



УВАГА

- НЕ використовуйте повторно трубні з'єднання і мідні прокладки.
- З'єднання між частинами системи холодоагенту, виконані під час монтажу, повинні бути доступними для обслуговування.

Вимоги до вільного місця для встановлення



ЗАСТЕРЕЖЕННЯ

Якщо пристрої містять холодоагент R32, площа підлоги у приміщенні для встановлення, експлуатації та зберігання пристроїв МУСИТЬ бути більше мінімальної площі, яка вказана у таблиці А (m²). Це стосується таких пристроїв:

- Пристрої для встановлення у приміщенні **без** сенсору витoku холодоагенту; для пристроїв для встановлення у приміщенні **з** сенсором витoku холодоагенту дивіться інструкцію з встановлення
- Пристрої для монтажу назовні, які встановлюються або зберігаються у приміщенні (напр., у зимовому саду, гаражі, машинному приміщенні)



УВАГА

- Трубопроводи потрібно захистити від фізичного пошкодження.
- Довжину трубопроводів потрібно звести до мінімуму.

Визначення мінімальної площі підлоги

1. Визначте загальний вміст холодоагенту в системі (= кількість завантаження холодоагенту на заводі ① + ② кількість додаткового завантаження холодоагенту).

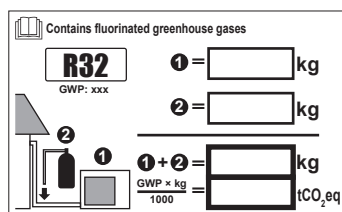

2. Визначте, який графік або таблицю застосувати.

- Для внутрішнього блока: Де встановлюється пристрій: на стелі, стіні або підлозі?
- Для зовнішніх блоків, які встановлюються або зберігаються у приміщенні, це залежить від висоти встановлення:

При висоті встановлення...	Застосовуйте графік або таблицю...
<1,8 м	Пристрої для монтажу на підлозі
1,8≤x<2,2 м	Пристрої для монтажу на стіні
≥2,2 м	Пристрої для монтажу на стелі

3 За допомогою графіку або таблиці визначте мінімальну площу підлоги.

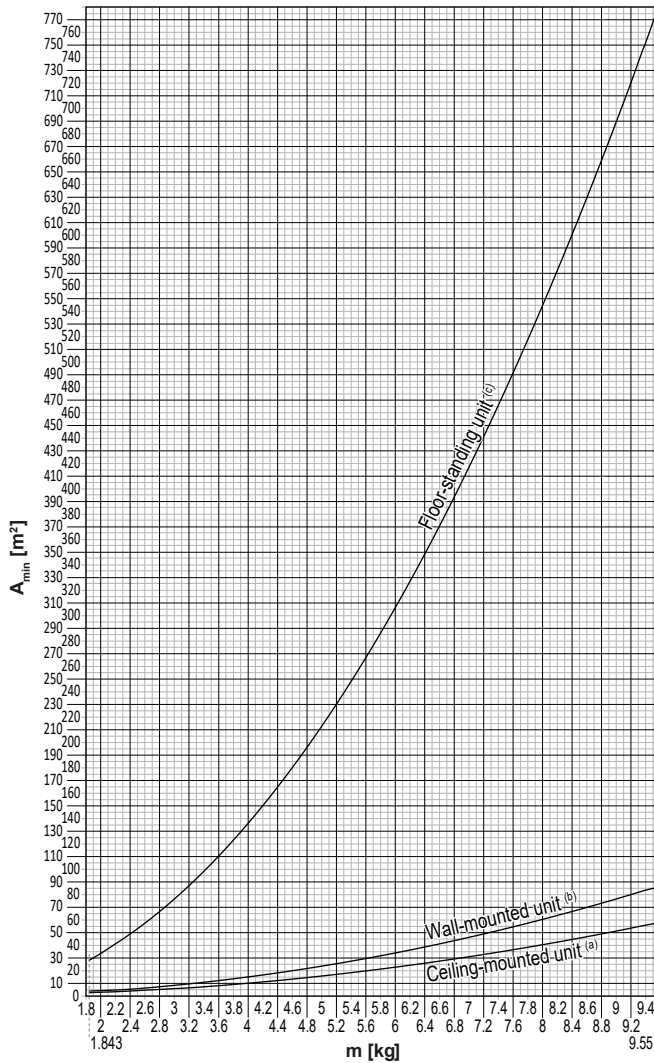

Ceiling-mounted unit ^(a)		Wall-mounted unit ^(b)		Floor-standing unit ^(c)	
m (kg)	A _{min} (m ²)	m (kg)	A _{min} (m ²)	m (kg)	A _{min} (m ²)
≤1.842	—	≤1.842	—	≤1.842	—
1.843	3.64	1.843	4.45	1.843	28.9
2.0	3.95	2.0	4.83	2.0	34.0
2.2	4.34	2.2	5.31	2.2	41.2
2.4	4.74	2.4	5.79	2.4	49.0
2.6	5.13	2.6	6.39	2.6	57.5
2.8	5.53	2.8	7.41	2.8	66.7
3.0	5.92	3.0	8.51	3.0	76.6
3.2	6.48	3.2	9.68	3.2	87.2
3.4	7.32	3.4	10.9	3.4	98.4
3.6	8.20	3.6	12.3	3.6	110
3.8	9.14	3.8	13.7	3.8	123
4.0	10.1	4.0	15.1	4.0	136
4.2	11.2	4.2	16.7	4.2	150
4.4	12.3	4.4	18.3	4.4	165
4.6	13.4	4.6	20.0	4.6	180
4.8	14.6	4.8	21.8	4.8	196
5.0	15.8	5.0	23.6	5.0	213
5.2	17.1	5.2	25.6	5.2	230
5.4	18.5	5.4	27.6	5.4	248
5.6	19.9	5.6	29.7	5.6	267
5.8	21.3	5.8	31.8	5.8	286
6.0	22.8	6.0	34.0	6.0	306
6.2	24.3	6.2	36.4	6.2	327
6.4	25.9	6.4	38.7	6.4	349
6.6	27.6	6.6	41.2	6.6	371
6.8	29.3	6.8	43.7	6.8	394
7.0	31.0	7.0	46.3	7.0	417
7.2	32.8	7.2	49.0	7.2	441
7.4	34.7	7.4	51.8	7.4	466
7.6	36.6	7.6	54.6	7.6	492
7.8	38.5	7.8	57.5	7.8	518
8	40.5	8	60.5	8	545
8.2	42.6	8.2	63.6	8.2	572
8.4	44.7	8.4	66.7	8.4	601
8.6	46.8	8.6	69.9	8.6	629
8.8	49.0	8.8	73.2	8.8	659
9	51.3	9	76.6	9	689
9.2	53.6	9.2	80.0	9.2	720
9.4	55.9	9.4	83.6	9.4	752
9.55	57.7	9.55	86.2	9.55	776

- m** Загальний вміст холодоагенту в системі
A_{min} Мінімальна площа підлоги
(a) Ceiling-mounted unit (= пристрій для монтажу на стелі)
(b) Wall-mounted unit (= пристрій для монтажу на стіні)
(c) Floor-standing unit (= пристрій для монтажу на підлозі)

2.2.3 Холодоагент — у випадку R410A або R32

Якщо потрібно. Для отримання додаткової інформації дивіться інструкцію з встановлення або довідник з встановлення вашої системи.



УВАГА

Монтаж трубок холодоагенту має відповідати вимогам законодавства. У Європі діє стандарт EN378.



УВАГА

Трубопроводи та фітинги МАЮТЬ бути вільними від навантажень.



ЗАСТЕРЕЖЕННЯ

Протягом випробувань НІКОЛИ не подавайте у пристрій тиск, що перевищує максимальний припустимий тиск (вказаний на паспортній табличці пристрою).



ЗАСТЕРЕЖЕННЯ

У разі витоку холодоагенту потрібно вжити достатніх заходів безпеки. У разі витоку газу холодоагенту негайно провітріть приміщення. Можливий ризик:

- Надмірна концентрація холодоагенту в закритому приміщенні може викликати нестачу кисню.
- Контакт холодоагенту з вогнем може призвести до утворення отруйного газу.



НЕБЕЗПЕКА: РИЗИК ВИБУХУ

Перекачування холодоагенту до внутрішнього блоку – виток холодоагенту. Якщо потрібно виконати перекачування та виявлено витік холодоагенту:

- ЗАБОРОНЯЄТЬСЯ використовувати функцію автоматичного перекачування, завдяки якій можна перемістити весь холодоагент з системи до зовнішнього блоку. **Можливі наслідки:** Самозаймання та вибух компресору внаслідок потрапляння повітря до компресору під час роботи.
- Застосовуйте окрему систему, щоб НЕ було потрібно вмикати компресор пристрою.



ЗАСТЕРЕЖЕННЯ

ЗАВЖДИ використовуйте холодоагент повторно. ЗАБОРОНЯЄТЬСЯ випускати його безпосередньо до навколишнього середовища. Щоб видалити холодоагент з системи, застосовуйте вакуумний насос.



УВАГА

Після підключення всіх трубопроводів перевірте відсутність витоку газу. Визначайте наявність витоку газу за допомогою азоту.



УВАГА

- Для запобігання поломці компресора ЗАБОРОНЯЄТЬСЯ завантажувати до системи більше зазначеної кількості холодоагенту.
- У разі необхідності відкривання системи з холодоагентом **ОБОВ'ЯЗКОВО** працювати згідно з відповідним законодавством.





ЗАСТЕРЕЖЕННЯ

Потрібно забезпечити відсутність кисню в системі. Холодоагент можна завантажувати лише після виконання випробування на витік газу та вакуумного сушіння.

Можливі наслідки: Самозаймання та вибух компресору внаслідок потрапляння кисню до компресору під час роботи.

- При необхідності завантаження холодоагенту дивіться паспортну табличку пристрою. У ній зазначається тип та необхідна кількість холодоагенту.
- Холодоагент завантажується у пристрій на заводі. Залежно від розміру та довжини трубопроводів деякі системи можуть потребувати додаткового завантаження холодоагенту.
- Для підтримання опору тиску та запобігання потраплянню сторонніх матеріалів до системи застосовуйте лише інструменти для того типу холодоагенту, який застосовується в системі.
- Процедура завантаження рідкого холодоагенту:

Якщо	То
Наявна сифонна трубка (напр., балон має відмітку "Liquid filling siphon attached")	Завантажуйте за допомогою циліндру справа. 
НЕМАЄ сифонної трубки	Завантажуйте, коли циліндр перевернутий догори дном. 

- Повільно відкривайте балони з холодоагентом.
- Завантажуйте холодоагент у рідкій фазі. Завантаження у газовій фазі може завдати нормальній роботі.



ОБЕРЕЖНО

При завершенні або призупиненні процедури завантаження холодоагенту негайно закрийте клапан резервуару холодоагенту. Якщо НЕ закрити клапан негайно, залишок тиску може призвести до завантаження додаткового холодоагенту. **Можливі наслідки:** Невірна кількість холодоагенту.

2.2.4 Електропостачання



НЕБЕЗПЕКА: РИЗИК УРАЖЕННЯ ЕЛЕКТРИЧНИМ СТРУМОМ

- Перед зняттям кришки блоку перемикачів, під'єднанням електропроводки або доторканням до електричних компонентів ВИМКНІТЬ все живлення.
- Перед обслуговуванням від'єднайте живлення на більше ніж 10 хвилин та виміряйте напругу на клеммах конденсаторів головного контуру або електричних компонентах. Перед тим як можна буде торкатися електричних компонентів, напруга МУСИТЬ бути менше за 50 В постійного струму. Розташування клем див. на монтажній схемі.
- ЗАБОРОНЯЄТЬСЯ торкатися електричних компонентів вологими руками.
- ЗАБОРОНЯЄТЬСЯ залишати пристрій без нагляду зі знятою кришкою для обслуговування.



ЗАСТЕРЕЖЕННЯ

У фіксованій електропроводці МУСИТЬ бути встановлений головний вимикач або інший засіб для розмикання ланцюгу з метою роз'єднання контактів на всіх полюсах при перенапруженні категорії III, якщо його НЕ встановлено виробником.



ЗАСТЕРЕЖЕННЯ

- Застосовуйте ВИКЛЮЧНО мідні дроти.
- Зовнішня проводка має відповідати вимогам законодавства.
- Вся зовнішня проводка МУСИТЬ бути прокладена згідно з монтажною схемою, яка надається разом із пристроєм.
- НІКОЛИ не затискайте кабелі з комплекту. Вони НЕ мають торкатися трубопроводів та гострих країв. Клемні підключення мусять бути вільними від сторонніх фізичних навантажень.
- Обов'язково встановіть заземлення. ЗАБОРОНЯЄТЬСЯ заземлювати пристрій на сантехнічну трубу, імпульсний поглинач або дріт заземлення телефонної лінії. Неповне заземлення може викликати ураження електричним струмом.
- Застосовуйте окремий контур живлення. НІКОЛИ не застосовуйте джерело живлення, до якого під'єднані інші пристрої.
- Обов'язково встановіть потрібні плавкі запобіжники або автоматичні вимикачі.
- Обов'язково встановіть захист від витоків землі. Інакше можливе ураження електричним струмом або пожежа.
- При встановленні захисту від витоків землі для запобігання його небажаному розмиканню перевірте його сумісність з інвертором (стійкість до високочастотного електричного шуму).



ОБЕРЕЖНО

- При під'єднанні джерела живлення: перед під'єднанням дротів живлення спершу під'єднайте дріт заземлення.
- При від'єднанні джерела живлення: від'єднайте дроти, що несуть струм, потім від'єднайте дріт заземлення.
- Довжина провідників між розвантаженням джерела живлення та клемним блоком має бути такою, щоб проводи, що несуть струм, були туго натягнуті перед проводом заземлення, якщо джерело живлення має бути витягнуто з розвантаження.

**УВАГА**

Заходи безпеки при прокладенні кабелів живлення:



- ЗАБОРОНЯЄТЬСЯ підключати до клем живлення провідники із різним перерізом (занадто тонка проводка може призвести до перегрівання).
- Підключайте проводку з однаковим перерізом, як показано на малюнку вище.
- Для встановлення проводки використовуйте окремий дріт живлення, надійно під'єднайте його та закріпіть для запобігання стороннім фізичним навантаженням на клемну плату.
- Для затягування гвинтів клем застосовуйте належну викрутку. Викрутка із занадто малою голівкою пошкодить голівку гвинта та зробить правильне затягування неможливим.
- Занадто сильне затягування гвинтів клем може призвести до їхньої поломки.

Установіть кабелі живлення на відстані не менше 1 м від телевізорів або радіоприймачів, щоб уникнути перешкод. Залежно від радіохвиль відстань в 1 м може бути недостатньою.

**ЗАСТЕРЕЖЕННЯ**

- По завершенні роботи з електричним обладнанням переконайтеся, що всі електричні компоненти та клеми всередині відсіку електричних компонентів надійно підключені.
- Перед запуском пристрою переконайтеся, що всі кришки закриті.

**УВАГА**

Дійсно лише для трифазного блоку живлення та якщо компресор керується шляхом вмикання-вимикання.

Якщо є можливість зворотньої фази після короткої втрати живлення та якщо живлення зникає й відновлюється під час роботи виробу, встановіть локально контур захисту від зворотньої фази. Робота виробу при зворотній фазі може призвести до пошкодження компресору та інших частин.

3 Вказівки з безпеки для особи, відповідальної за встановлення

Дотримуйтеся наступних норм та вказівок з безпеки.

Встановлення пристрою (див. "6 Встановлення блоку" [▶ 26])



ЗАСТЕРЕЖЕННЯ

Встановлення виконує відповідальна особа. Матеріали та спосіб встановлення має відповідати вимогам діючого законодавства. У Європі діє стандарт EN378.

Місце розташування (див. "6.1 Підготовка місця для монтажу" [▶ 26])



ОБЕРЕЖНО

- Перевірте, чи може місце встановлення витримати вагу пристрою. Неякісне встановлення може становити небезпеку. Воно також може призвести до вібрацій або незвичного шуму при роботі.
- Залиште достатньо місця для обслуговування.
- НЕ встановлюйте пристрій у контакт з стелею або стіною, оскільки це може викликати вібрації.



ЗАСТЕРЕЖЕННЯ

Обладнання необхідно зберігати у приміщенні без безперервно працюючих джерел займання (наприклад, відкрите полум'я, працюючий газовий прилад або електрообігрівач).

Відкривання блоку (див. "6.2 Відкривання блоку" [▶ 30])



НЕБЕЗПЕКА: РИЗИК УРАЖЕННЯ ЕЛЕКТРИЧНИМ СТРУМОМ

НЕ залишайте блок без нагляду при знятій сервісній кришці.



НЕБЕЗПЕКА: РИЗИК ОПІКІВ АБО ОБШПАРЮВАННЯ



НЕБЕЗПЕКА: РИЗИК УРАЖЕННЯ ЕЛЕКТРИЧНИМ СТРУМОМ

Під'єднання трубок холодоагенту (див. "7.2 Connecting the refrigerant piping" [▶ 37])



ОБЕРЕЖНО

- Забороняється паяти або зварювати на місці пристрої, у яких при перевезенні завантажено холодоагент R32.
- При встановленні холодильної системи з'єднання деталей з щонайменше одним блоком, у який завантажено холодоагент, здійснюється за дотриманням наступних вимог: Всередині приміщення, у якому знаходяться люди, не можуть знаходитися тимчасові з'єднання для трубопроводів холодоагенту R32, за винятком з'єднань на місці, які безпосередньо з'єднують внутрішній блок та трубопроводи. З'єднання на місці, які безпосередньо з'єднують трубопроводи та внутрішні блоки, мають бути тимчасовими.



ОБЕРЕЖНО

Під час з'єднання трубопроводів ЗАБОРОНЯЄТЬСЯ з'єднувати вбудовані трубопроводи та зовнішній блок без підключення внутрішнього блоку з метою підключення ще одного внутрішнього блоку пізніше.



ОБЕРЕЖНО

- НЕ використовуйте мінеральне масло на розвальцьованій частині.
- НЕ використовуйте повторно трубопровід з попередніх установок.
- НІКОЛИ не встановлюйте осушувач на цей блок R32, щоб гарантувати його строк служби. Осушувальний матеріал може розчинитися й пошкоджувати систему.



ОБЕРЕЖНО

- Використовуйте конусну гайку, встановлену на пристрій.
- Щоб попередити витіки газоподібного холодоагенту, нанесіть холодильне масло лише на внутрішню поверхню конусу. Використовуйте холодильне масло для R32.
- ЗАБОРОНЯЄТЬСЯ повторно застосовувати кріплення.



ЗАСТЕРЕЖЕННЯ

Перш ніж запустити компресор, надійно закріпіть трубопровід. Якщо трубки для холодоагенту НЕ під'єднано, а запірний клапан відкрито під час роботи компресора, буде засмоктуватися повітря. Це спричинить надмірний тиск під час циклу охолодження, що може призвести до пошкодження обладнання та навіть травм.



ОБЕРЕЖНО

- Неповне розвальцьовання може призвести до витіку газоподібного холодоагенту.
- НЕ використовуйте розтруби повторно. Використовуйте нові розтруби, щоб запобігти витіку газоподібного холодоагенту.
- Використовуйте накидні гайки, які постачаються разом з блоком. Використання інших накидних гайок може призвести до витіку газоподібного холодоагенту.

Перевірка трубок холодоагенту ("7.3 Перевірка трубок холодоагенту" [► 44])



НЕБЕЗПЕКА: РИЗИК ВИБУХУ

НЕ запускайте пристрій, якщо проводиться вакуумна обробка.

Завантаження холодоагенту (див. "8 Завантаження холодоагенту" [► 48])



ПОПЕРЕДЖЕННЯ: ПОМІРНО ВОГНЕНЕБЕЗПЕЧНИЙ МАТЕРІАЛ

Холодоагент у цьому пристрої є помірно вогненебезпечним.



ЗАСТЕРЕЖЕННЯ

Холодоагент всередині цього блоку є помірно вогнебезпечним, але в нормальних умовах НЕ витікає. Якщо холодоагент витікає в приміщення і вступає в контакт з полум'ям від горілки, нагрівача або плити, це може призвести до пожежі або утворенню шкідливого газу.

Вимкніть будь-які пожежонебезпечні нагрівальні пристрої, провентильуйте приміщення та зв'яжіться з дилером, у якого придбали блок.

НЕ використовуйте блок, доки спеціаліст з обслуговування не підтвердить, що деталь, з якої витік холодоагент, відремонтована.



ЗАСТЕРЕЖЕННЯ

ЗАБОРОНЯЄТЬСЯ без захисту торкатися холодоагенту у разі його протікання. Можливі тяжкі поранення внаслідок обмороження.



ЗАСТЕРЕЖЕННЯ

- Лише R32 можна використовувати як холодоагент. Інші речовини можуть призвести до вибухів та нещасних випадків.
- R32 містить фторовмісні парникові гази. Його значення потенціалу глобального потепління (ПГП) дорівнює 675. НЕ МОЖНА викидати ці гази в атмосферу.
- При заправці холодоагенту ЗАВЖДИ застосовуйте захисні рукавиці та окуляри.



ОБЕРЕЖНО

Щоб запобігти пошкодженню компресора, НЕ заправляйте більше вказаної кількості холодоагенту.

Підключення електрообладнання (див. "9 Підключення електрообладнання" [► 53])



ЗАСТЕРЕЖЕННЯ

- Вся проводка МАЄ бути прокладена уповноваженим електриком та МАЄ відповідати застосовному законодавству.
- Підключіться до фіксованої проводки.
- Всі компоненти, що постачаються на місці, та всі електричні конструкції МАЮТЬ відповідати застосовному законодавству.



ЗАСТЕРЕЖЕННЯ

- Якщо на джерелі живлення немає нейтральної фази або вона невірно підключена, обладнання може бути пошкоджене.
- Вірно підключайте заземлення. ЗАБОРОНЯЄТЬСЯ заземлювати пристрій на сантехнічну трубу, імпульсний поглинач або дріт заземлення телефонної лінії. Неповне заземлення може викликати ураження електричним струмом.
- Встановіть потрібні плавкі запобіжники або автоматичні вимикачі.
- Закріпіть електричну проводку кабельними стяжками так, щоб кабелі НЕ контактували з гострими кутами або трубопроводом, особливо на боці високого тиску.
- НЕ використовуйте проводи в стрічці, багатожильні проводи, подовжувачі або підключення системи "зірка". Це може спричинити перегрівання, ураження електричним струмом або пожежу.
- НЕ встановлюйте фазовипереджувальний конденсатор, оскільки цей пристрій обладнано інвертором. Такий конденсатор знизить продуктивність та може спричинити аварії.



ЗАСТЕРЕЖЕННЯ

Живлення слід ЗАВЖДИ підключати за допомогою багатожильних кабелів.



ЗАСТЕРЕЖЕННЯ

Встановіть вимикач, здатний виконати відключення всіх полюсів з повітряною відстанню між контактами не менше 3 мм з можливістю роз'єднання контактів на всіх полюсах при перенапруженні категорії III.



ЗАСТЕРЕЖЕННЯ

Пошкоджений кабель живлення МУСИТЬ замінити виробник, його агент з сервісного обслуговування або особи подібної кваліфікації для забезпечення безпеки.



ЗАСТЕРЕЖЕННЯ

НЕ підключайте джерело живлення до внутрішнього блоку. Це може спричинити ураження електричним струмом або пожежу.



ЗАСТЕРЕЖЕННЯ

- НЕ використовуйте придбані окремо електричні компоненти всередині виробу.
- НЕ встановлюйте відгалуження від клемного блоку для живлення дренажного насоса та іншого обладнання. Це може спричинити ураження електричним струмом або пожежу.



ЗАСТЕРЕЖЕННЯ

Прокладайте з'єднувальну проводку якнайдалі від мідних трубок без теплоізоляції, оскільки такі трубки можуть дуже сильно нагріватися.



НЕБЕЗПЕКА: РИЗИК УРАЖЕННЯ ЕЛЕКТРИЧНИМ СТРУМОМ

Джерело живлення приводить у дію всі електричні компоненти (включаючи термістори). Забороняється торкатися їх голіруч.



НЕБЕЗПЕКА: РИЗИК УРАЖЕННЯ ЕЛЕКТРИЧНИМ СТРУМОМ

Перед обслуговуванням від'єднайте живлення на більше ніж 10 хвилин та виміряйте напругу на клеммах конденсаторів головного контуру або електричних компонентах. Перед тим як можна буде торкатися електричних компонентів, напруга МУСИТЬ бути менше за 50 В постійного струму. Розташування клем див. на монтажній схемі.

[Завершення встановлення зовнішнього блоку \(див. "10 Завершення встановлення зовнішнього блоку" \[▶ 59\]\)](#)



НЕБЕЗПЕКА: РИЗИК УРАЖЕННЯ ЕЛЕКТРИЧНИМ СТРУМОМ

- Система має бути правильно заземленою.
- Перед обслуговуванням вимкніть живлення.
- Перед вмиканням живлення встановіть кришку блоку перемикачів.

[Конфігурація \(див. "11 Налаштування" \[▶ 60\]\)](#)



ОБЕРЕЖНО

При встановленні кришки блоку електричних компонентів не затисніть дріт живлення електродвигуна вентилятора.

[Обслуговування та сервіс \(див. "14 Обслуговування та сервіс" \[▶ 68\]\)](#)



НЕБЕЗПЕКА: РИЗИК УРАЖЕННЯ ЕЛЕКТРИЧНИМ СТРУМОМ



НЕБЕЗПЕКА: РИЗИК ОПІКІВ АБО ОБШПАРЮВАННЯ



ЗАСТЕРЕЖЕННЯ

- Перед виконанням будь-якого обслуговування або ремонту **ОБОВ'ЯЗКОВО** вимикайте вимикач на панелі живлення, від'єднайте плавкі запобіжники або розмикайте пристрої захисту пристрою.
- Не торкайтеся компонентів під напругою протягом 10 хвилин після вимкнення джерела живлення для захисту від високої напруги.
- Деякі частини блоку електричних компонентів знаходяться під високою напругою.
- Запобігайте контакту з токоведучими частинами.
- **ЗАБОРОНЯЄТЬСЯ** промивати пристрій водою. Це може спричинити ураження електричним струмом або пожежу.



НЕБЕЗПЕКА: РИЗИК УРАЖЕННЯ ЕЛЕКТРИЧНИМ СТРУМОМ

- Застосовуйте компресор лише у системі із заземленням.
- Перед обслуговуванням вимкніть живлення компресору.
- Після обслуговування встановіть кришку блоку перемикачів та сервісний люк.



ОБЕРЕЖНО

Завжди одягайте захисні окуляри та захисні рукавички.



НЕБЕЗПЕКА: РИЗИК ВИБУХУ

- Для демонтажу компресору застосовуйте трубний різак.
- НЕ застосовуйте паяльник.
- Застосовуйте лише ухвалені холодоагенти та змазку.



НЕБЕЗПЕКА: РИЗИК ОПІКІВ АБО ОБШПАРЮВАННЯ

ЗАБОРОНЯЄТЬСЯ торкатися компресора голіруч.

Пошук та усунення несправностей (див. "15 Пошук та усунення несправностей" [► 70])



НЕБЕЗПЕКА: РИЗИК УРАЖЕННЯ ЕЛЕКТРИЧНИМ СТРУМОМ



НЕБЕЗПЕКА: РИЗИК ОПІКІВ АБО ОБШПАРЮВАННЯ



ЗАСТЕРЕЖЕННЯ

- При виконанні перевірки розподільчої коробки блока ЗАВЖДИ переконайтеся, що блок від'єднано від електромережі. Вимкніть відповідний автоматичний вимикач.
- Коли був активований запобіжний пристрій, зупиніть блок і дізнайтеся, чому запобіжний пристрій був активований, перш ніж перезавантажити його. НІКОЛИ не шунтуйте запобіжні пристрої та не змінюйте їхні значення на значення, відмінне від заводського значення за замовчуванням. Якщо ви не можете знайти причину проблеми, зателефонуйте своєму дилеру.



ЗАСТЕРЕЖЕННЯ

Запобігання небезпекам унаслідок ненавмисного скидання термічного вимикання: потужність цього приладу НЕ ПОВИННА надходити через зовнішній комутаційний пристрій, такий як таймер, або підключена через контур, який регулярно вмикається та вимикається пристроєм.



НЕБЕЗПЕКА: РИЗИК УРАЖЕННЯ ЕЛЕКТРИЧНИМ СТРУМОМ

- Коли пристрій не працює, індикатори на платі вмикаються для економії електроенергії.
- Навіть коли індикатори не працюють, клемний блок та плата можуть отримувати живлення.

4 Про упаковку

4.1 Загальні відомості: Про упаковку

У цьому розділі описано, що необхідно робити після того, як упаковки з зовнішнім та внутрішнім блоком доставлені на місце монтажу.

Пам'ятайте наступне:

- При доставці ви **ПОВИННІ** перевірити пристрій на наявність пошкоджень. Про всі ознаки пошкодження **НЕОБХІДНО** негайно повідомити агента перевізника з питань рекламацій.
- Встановіть упакований пристрій якомога ближче до кінцевого положення встановлення, щоб запобігти пошкодженню при транспортуванні.
- Заздалегідь підготуйте шлях, яким пристрій буде транспортуватися у приміщення.

4.2 Зовнішній блок

4.2.1 Розпакування зовнішнього блоку

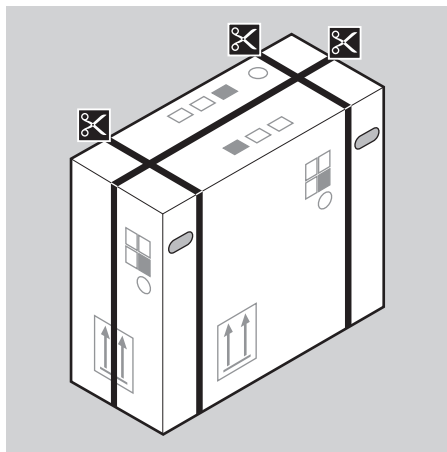

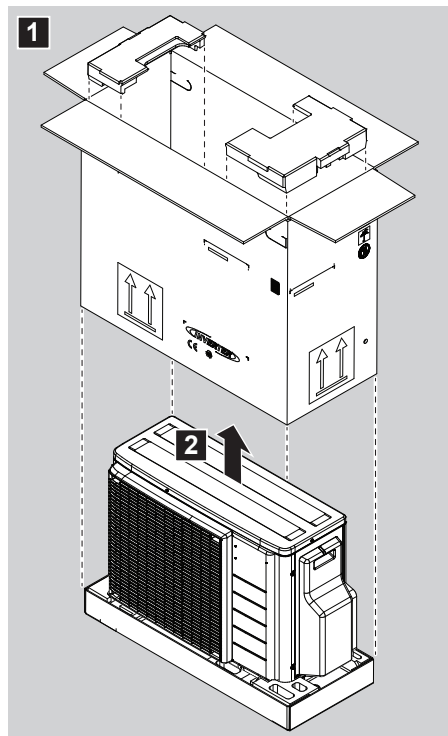

4.2.2 Вилучення комплектуючих аксесуарів з зовнішнього блоку

- 1 Підніміть зовнішній блок.

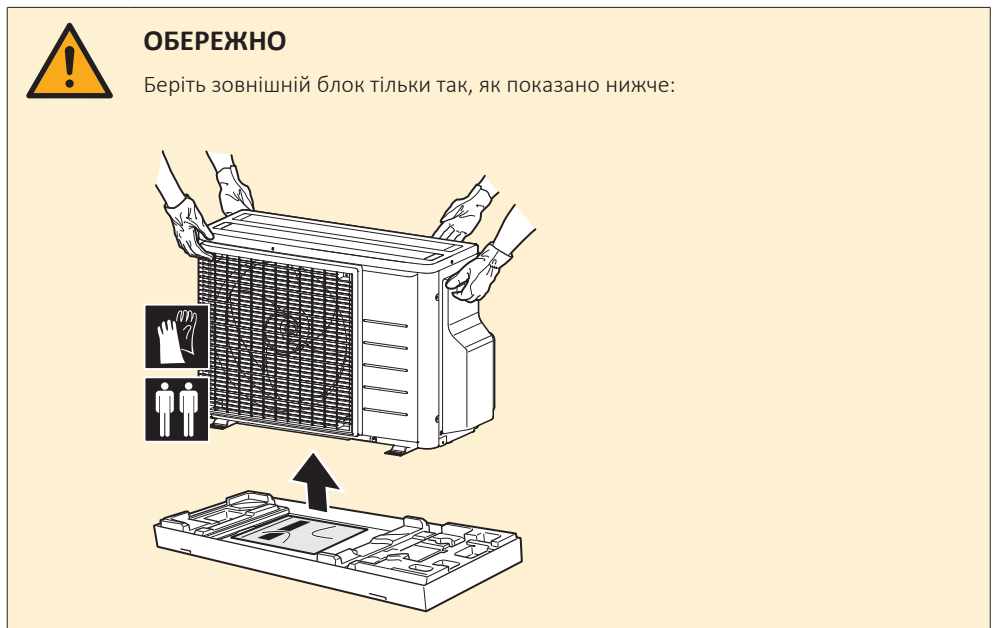

- 2 Вийміть приладдя, розміщене на дні пакування.

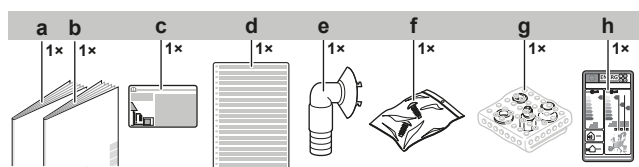

- a Інструкція зі встановлення зовнішнього блоку
- b Загальні заходи безпеки
- c Етикетка стосовно фторованих парникових газів
- d Багатомовна етикетка стосовно фторованих парникових газів
- e Дренажний отвір
- f Пакет для гвинтів (для кріплення тримача дроту)

- g** Редуктор у зборі
- h** Етикетка споживання енергії

5 Про пристрій



ІНФОРМАЦІЯ

НЕМОЖЛИВО підключити внутрішній блок тільки 1 приміщення. Необхідно підключити внутрішні блоки щонайменше із 2 приміщень.



ІНФОРМАЦІЯ

Залежно від блоків та/або умов монтажу може вимагатися підключення електропроводки перед тим, як можна буде заправити холодоагент.



ПОПЕРЕДЖЕННЯ: ПОМІРНО ВОГНЕНЕБЕЗПЕЧНИЙ МАТЕРІАЛ

Холодоагент у цьому пристрої є помірно вогненебезпечним.



ІНФОРМАЦІЯ

Обмеження при роботі наведені у найновіших технічних даних зовнішнього блоку на регіональному веб-сайті Daikin (у загальному доступі).

5.1 Огляд: Про пристрій

В цьому розділі міститься наступна інформація:

- Ідентифікація зовнішнього блоку

5.2 Ідентифікація



УВАГА

Під час монтажу або обслуговування одночасно кількох блоків НЕ допускайте переміщення сервісних панелей між різними моделями.

5.2.1 Ідентифікаційна етикетка: Зовнішній блок

Розташування

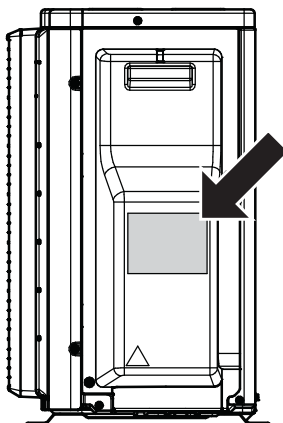

6 Встановлення блоку



ЗАСТЕРЕЖЕННЯ

Встановлення виконує відповідальна особа. Матеріали та спосіб встановлення має відповідати вимогам діючого законодавства. У Європі діє стандарт EN378.

У цій главі

6.1	Підготовка місця для монтажу.....	26
6.1.1	Вимоги до місця встановлення зовнішнього блоку.....	27
6.1.2	Додаткові вимоги до місця встановлення зовнішнього блоку у холодному кліматі.....	29
6.2	Відкривання блоку.....	30
6.2.1	Про відкривання блоку.....	30
6.2.2	Відкриття зовнішнього блоку.....	30
6.3	Встановлення зовнішнього блоку.....	31
6.3.1	Про монтаж зовнішнього блоку.....	31
6.3.2	Заходи безпеки при монтажі зовнішнього блоку.....	31
6.3.3	Забезпечення монтажної конструкції.....	31
6.3.4	Встановлення зовнішнього блоку.....	32
6.3.5	Забезпечення дренажу.....	32
6.3.6	Запобігання падінню зовнішнього блоку.....	33

6.1 Підготовка місця для монтажу

НЕ встановлюйте блок у місцях, які часто використовуються як робочі місця. У разі виконання будівельних робіт (наприклад, шліфувальних робіт), в ході яких утворюється багато пилу, блок **ПОВИНЕН** бути накритим.

Вибирайте місце для монтажу з достатнім простором для заносу та виносу блоку.



ОБЕРЕЖНО

- Перевірте, чи може місце встановлення витримати вагу пристрою. Неякісне встановлення може становити небезпеку. Воно також може призвести до вібрацій або незвичного шуму при роботі.
- Залиште достатньо місця для обслуговування.
- НЕ встановлюйте пристрій у контакт з стелею або стіною, оскільки це може викликати вібрації.

- Оберіть місце, у якому звук роботи пристрою або гаряче/холодне повітря, що виходить з пристрою, не буде нікому заважати.
- Залиште навколо пристрою достатньо місця для обслуговування та циркуляції повітря.
- Уникайте місць, у яких можливий виток легкозаймистих газів або продуктів.
- Для уникнення перешкод встановлюйте пристрій, кабелі живлення та проводку зв'язку на відстані щонайменше 3 метри від телевізорів або радіо. Залежно від частоти радіовипромінювання відстань в 3 метри може виявитися недостатньою.

**УВАГА**

НЕ ставте під внутрішнім та/або зовнішнім блоком предмети, які можуть намокнути. У протилежному випадку накопичення конденсату на пристрої або трубках холодоагенту, бруду у повітряних фільтрах або засмічення зливного отвору може спричинити появу крапель та забруднення або несправність такого предмету.

**ЗАСТЕРЕЖЕННЯ**

Обладнання необхідно зберігати у приміщенні без безперервно працюючих джерел займання (наприклад, відкрите полум'я, працюючий газовий прилад або електрообігрівач).

6.1.1 Вимоги до місця встановлення зовнішнього блоку

**ІНФОРМАЦІЯ**

Ознайомтеся з наступними вимогами:

- "2 Загальні заходи безпеки" [▶ 6].
- "7.1.3 Довжина та різниця висоти трубопроводу" [▶ 36].

Дотримуйтеся наступних вказівок з вибору відстані до об'єктів оточення:

- Стіна з 1 боку:

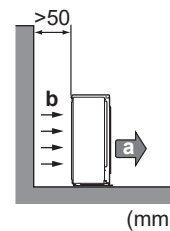
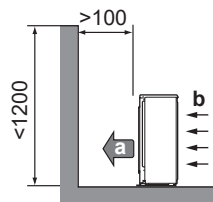

- Стіна з 2 боків:

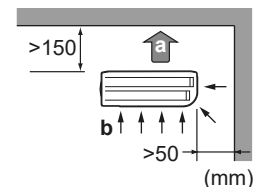
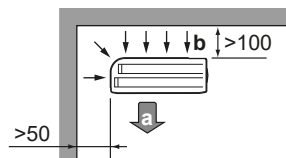

- Стіна з 3 боків:

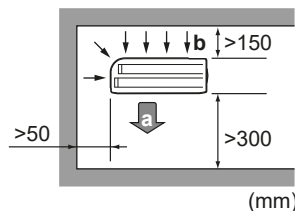

a Випускний отвір для повітря

b Вхід повітря

Слід залишити 300 мм вільного простору під поверхнею стелі та 250 мм для прокладки трубок холодоагенту та обслуговування електричних компонентів.

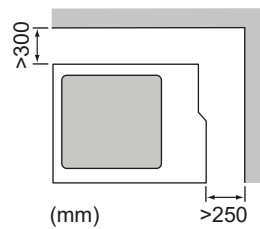

УВАГА

- НЕ складайте блоки один на один.
- НЕ вішайте блок на стелі.

Сильні вітри (≥ 18 км/год), що продувають повітряний вихід із зовнішнього блоку, спричиняють коротке замикання (всмоктування випускного повітря). Це може спричинити:

- зниження робочої продуктивності;
- часті прискорення замерзання при опаленні;
- порушення роботи за рахунок зниження низького тиску або збільшення високого тиску;
- поломку вентилятора (якщо сильний вітер безперервно дує на вентилятор, він може почати дуже швидко обертатися, поки не зламається).

Рекомендується встановлювати перегородку, коли випуск повітря піддається впливу вітру.

Рекомендується встановлювати зовнішній блок із випуском повітря, спрямованим до стіни, який безпосередньо НЕ піддається впливу вітру.

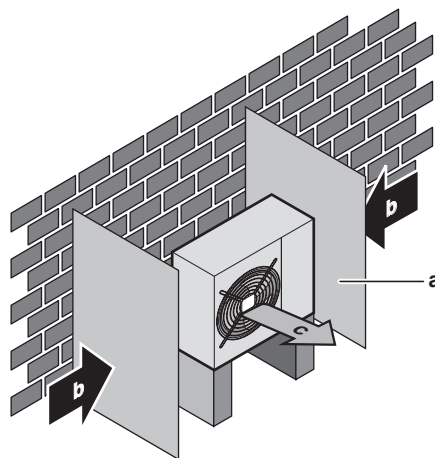

- a** Перегородка
- b** Переважний напрямок вітру
- c** Випускний отвір для повітря

ЗАБОРОНЯЄТЬСЯ встановлювати пристрій у наступних місцях:

- У місцях, чутливих до звуку (напр. біля спальні), аби звук роботи нікому не заважав.

Примітка: При вимірюванні рівня звуку в умовах встановлення значення може бути вище за вказане на Звуковому спектрі у документації завдяки навколишньому шуму та відлунню.



ІНФОРМАЦІЯ

Рівень звукового тиску становить менш ніж 70 дБА.

- У місцях присутності туману мінерального мастила, парів або аерозолів. Пластикові компоненти можуть псуватися та ламатися, а також спричиняти витoki води.

НЕ рекомендується встановлювати блок у таких місцях, оскільки це може скоротити термін служби блока:

- де напруга значно коливається;
- у транспортних засобах або суднах;
- там, де присутні кислотні або лужні пари.

Встановлення на морському узбережжі. Встановлюйте зовнішні блоки так, щоб вони не піддавалися прямому впливу морського вітру. Це потрібно, щоб запобігти корозії через високий вміст солі в повітрі та зменшенню строку експлуатації пристрою.

Встановіть зовнішній блок поза зоною прямого впливу морського вітру.

Приклад: За приміщенням.

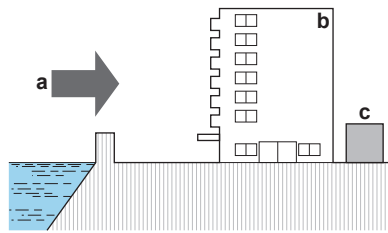

Якщо зовнішній блок піддається впливу прямих морських вітрів, встановіть захисний бар'єр.

- Необхідна висота захисного бар'єру $\geq 1,5$ висоту зовнішнього блоку
- При встановленні захисного бар'єру врахуйте необхідну для сервісного обслуговування площу.

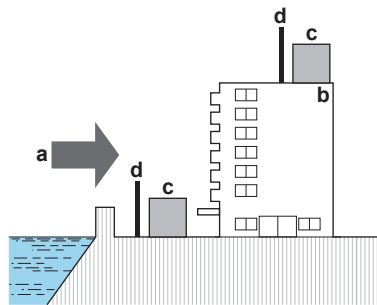

- a** Морський вітер
- b** Будова
- c** Зовнішній блок
- d** Захисний бар'єр

Зовнішній блок призначений для експлуатації лише назовні приміщень при температурі навколишнього середовища у наступних діапазонах (якщо в інструкції з експлуатації під'єданого внутрішнього блоку не вказано інше):

Режим охолодження	Режим нагрівання
-10~46°C DB	-15~24°C DB

6.1.2 Додаткові вимоги до місця встановлення зовнішнього блоку у холодному кліматі

Захищає зовнішній блок від прямого снігопаду та забезпечує, щоб зовнішній блок НІКОЛИ не був засипаний снігом.

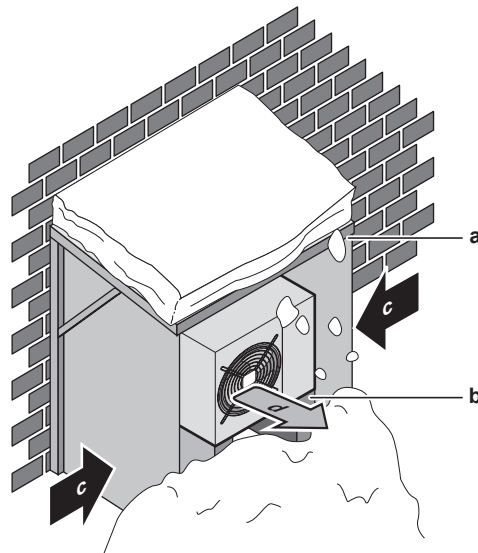

- a Кришка або навіс захисту від снігу
- b П'єдестал
- c Переважний напрямок вітру
- d Вихід повітря

Під пристроєм рекомендується залишити щонайменше 150 мм вільного місця (300 мм у місцях з великим сніговим навантаженням). Також пристрій має знаходитися щонайменше на 100 мм вище очікуваного найвищого рівня снігу. Якщо необхідно, облаштуйте підніжжя. Додаткову інформацію див. в розділі "6.3 Встановлення зовнішнього блоку" [▶ 31].

У зонах з великим сніговим навантаженням дуже важливо обрати місце встановлення так, щоб сніг НЕ завдавав негативного впливу пристрою. Якщо можливе бокове снігове навантаження, переконайтеся, що змійовик теплообмінника НЕ зазнає негативного впливу снігу. За необхідності встановіть кришку або укриття від снігу та п'єдестал.

6.2 Відкривання блоку

6.2.1 Про відкривання блоку

Час від часу потрібно відкривати пристрій. **Приклад:**

- При під'єднанні трубопроводу для холодоагенту
- При підключенні електричної проводки
- При обслуговуванні пристрою



НЕБЕЗПЕКА: РИЗИК УРАЖЕННЯ ЕЛЕКТРИЧНИМ СТРУМОМ

НЕ залишайте блок без нагляду при знятій сервісній кришці.

6.2.2 Відкриття зовнішнього блока



НЕБЕЗПЕКА: РИЗИК УРАЖЕННЯ ЕЛЕКТРИЧНИМ СТРУМОМ



НЕБЕЗПЕКА: РИЗИК ОПІКІВ АБО ОБШПАРЮВАННЯ

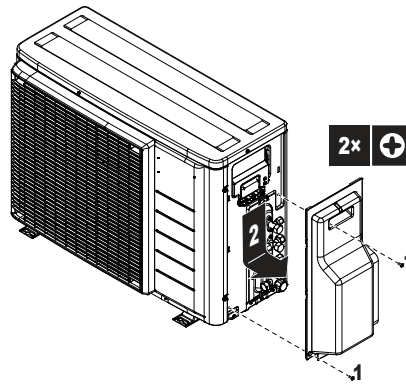

6.3 Встановлення зовнішнього блоку

6.3.1 Про монтаж зовнішнього блоку

Коли

Зовнішній та внутрішній блоки потрібно встановити перед під'єднанням трубок холодоагенту.

Типовий робочий процес

У типовому випадку монтаж зовнішнього блоку складається з таких етапів.

- 1 Забезпечення монтажної конструкції.
- 2 Встановлення зовнішнього блоку.
- 3 Забезпечення дренажу.
- 4 Захист блока від снігу та вітру шляхом установки кришки захисту від снігу та перегородок. Див. "6.1 Підготовка місця для монтажу" [▶ 26].

6.3.2 Заходи безпеки при монтажі зовнішнього блоку



ІНФОРМАЦІЯ

Ознайомтеся з запобіжними заходами та вимогами у наступних розділах:

- "2 Загальні заходи безпеки" [▶ 6]
- "6.1 Підготовка місця для монтажу" [▶ 26]

6.3.3 Забезпечення монтажної конструкції

Перевірте міцність і горизонтальність ґрунту в місці монтажу, щоб блок не створював вібрацій або шуму під час роботи.

Якщо можлива передача вібрації на будівлю, застосовуйте вібростійку гуму (слід придбати окремо).

Пристрій можна встановлювати безпосередньо на бетонній веранді або іншій твердій поверхні за умови наявності належного сливу.

Надійно закріпіть блок за допомогою фундаментних болтів відповідно до креслення фундаменту.

Підготуйте 4 набори анкерних болтів М8 або М10, гайок та шайб (слід придбати окремо).

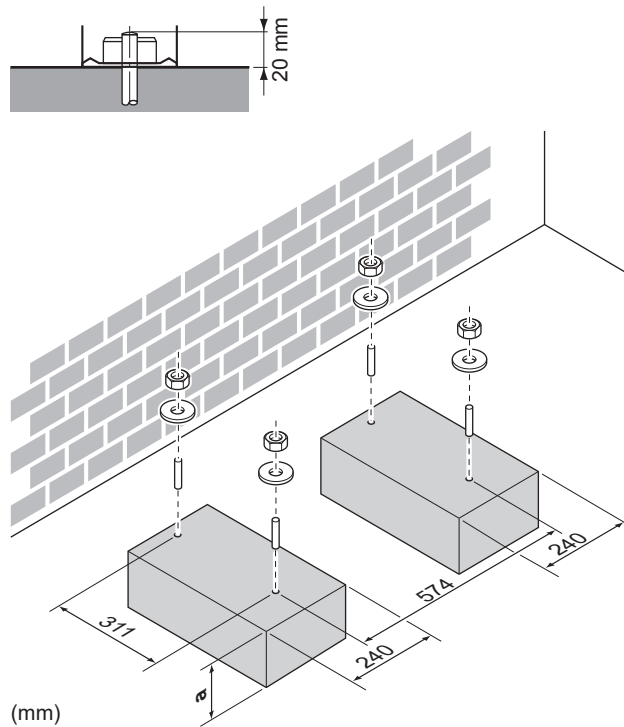

a На 100 мм вище за очікуваний рівень снігу

6.3.4 Встановлення зовнішнього блоку

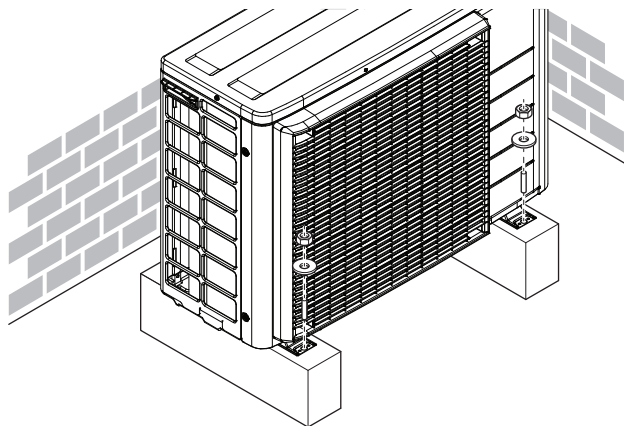

6.3.5 Забезпечення дренажу

- Переконайтеся, що конденсаційна вода може зливатися належним чином.
- Встановіть блок на підніжжі, щоб забезпечити належний дренаж для запобігання наростанню льоду.
- Підготуйте водостічний канал навколо фундаменту для відведення стічних вод від блоку.
- Уникайте переливання дренажної води через пішохідні доріжки, щоб вони НЕ ставали слизькими у разі від'ємної температури навколишнього повітря.
- При встановленні блоку на рамі встановіть водозахисну кришку у межах 150 мм від нижньої сторони блоку, щоб запобігти потраплянню води в блок і просочуванню дренажної води (див. наступний малюнок).

**УВАГА**

Якщо пристрій встановлюється в холодній кліматичній зоні, слід вжити належних заходів для запобігання замерзання виведеного конденсату.

**УВАГА**

Якщо зливні отвори зовнішнього блоку закриваються монтажною пластиною або поверхнею підлоги, встановіть додаткові підставки висотою ≤ 30 мм під ніжки зовнішнього блоку.

**ІНФОРМАЦІЯ**

За інформацією про доступні варіанти зверніться до свого дилера.

- 1 Облаштуйте зливну пробку для зливу.
- 2 Застосовуйте $\varnothing 16$ мм шланг (слід придбати окремо).

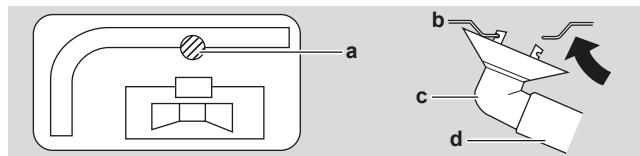

- a Зливний отвір
- b Нижня рама
- c Зливна пробка
- d Шланг (слід придбати окремо)

6.3.6 Запобігання падінню зовнішнього блоку

Якщо блок встановлений у місцях, де сильний вітер може його нахилити, слід вжити такі запобіжні заходи:

- 1 Підготуйте 2 троси, як показано на наступній ілюстрації (постачаються окремо).
- 2 Розмістіть 2 троси поверх зовнішнього блоку.
- 3 Вставте гумові смуги (постачаються окремо) між тросами та зовнішнім блоком, щоб запобігти дряпанню фарби тросами.
- 4 Приєднайте наконечники тросів.
- 5 Затягніть їх.

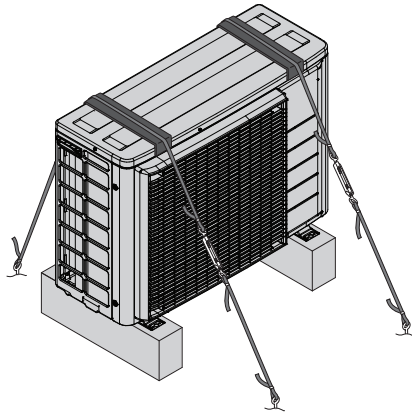

7 Під'єднання трубок

У цій главі

7.1	Підготовка трубок холодоагенту	35
7.1.1	Вимоги до трубопроводу для холодоагенту.....	35
7.1.2	Ізоляція трубопроводу для холодоагенту.....	36
7.1.3	Довжина та різниця висоти трубопроводу	36
7.2	Під'єднання трубопроводу для холодоагенту	37
7.2.1	Про під'єднання трубопроводу для холодоагенту	37
7.2.2	Заходи безпеки при під'єднанні трубопроводу для холодоагенту.....	38
7.2.3	Вказівки щодо під'єднання трубопроводу для холодоагенту	39
7.2.4	Вказівки щодо згину труб	40
7.2.5	Розвальцювання кінця труби.....	40
7.2.6	З'єднання зовнішніх та внутрішніх блоків за допомогою редукторів	41
7.2.7	Використання запірного клапану та сервісного патрубку.....	42
7.2.8	Під'єднання трубки холодоагенту до зовнішнього блоку.....	44
7.3	Перевірка трубок холодоагенту	44
7.3.1	Про перевірку трубопроводу для холодоагенту	44
7.3.2	Заходи безпеки при перевірці трубопроводу для холодоагенту.....	45
7.3.3	Перевірка на відсутність течі	45
7.3.4	Здійснення вакуумного осушення	46

7.1 Підготовка трубок холодоагенту

7.1.1 Вимоги до трубопроводу для холодоагенту



ІНФОРМАЦІЯ

Ознайомтеся з запобіжними заходами та вимогами у розділі "2 Загальні заходи безпеки" [▶ 6].



УВАГА

Трубки та інші частини під високим тиском мають бути придатними до холодоагенту, який застосовується. Для контакту з холодоагентом застосовуйте безшовну мідь, розкислену фосфорною кислотою.

- **Матеріал трубопроводу:** безшовна мідь, відновлена фосфорною кислотою.
- **Діаметр трубопроводу:**

Клас 40	
Трубка рідкої фази	2× Ø6,4 мм
Трубка газової фази	2× Ø9,5 мм
Клас 50	
Трубка рідкої фази	2× Ø6,4 мм
Трубка газової фази	1× Ø9,5 мм 1× Ø12,7 мм

- **Клас термічної обробки та товщина трубопроводу:**

Зовнішній діаметр (Ø)	Ступінь гартування	Товщина (t) ^(a)	
6,4 мм	Відпалення (O)	≥0,8 мм	
9,5 мм			
12,7 мм			

^(a) Залежно від чинного законодавства і максимального робочого тиску блока (див. "PS High" на паспортній табличці блока) може бути необхідною більша товщина трубопроводу.

Залежно від типу внутрішнього блоку може знадобитися застосувати редуктори. Додаткову інформацію див. в розділі "7.2.6 З'єднання зовнішніх та внутрішніх блоків за допомогою редукторів" [▶ 41].

7.1.2 Ізоляція трубопроводу для холодоагенту

- У якості теплоізоляційного матеріалу застосовуйте поліетиленову піну:
 - коефіцієнт теплопереносу від 0,041 до 0,052 Вт/м²К (от 0,035 до 0,045 ккал/год·кв.м·°С)
 - з термостійкістю щонайменше 120°С
- Товщина ізоляції

Зовнішній діаметр труби (Ø _p)	Внутрішній діаметр ізоляції (Ø _i)	Товщина ізоляції (t)
6,4 мм (1/4")	8~10 мм	≥10 мм
9,5 мм (3/8")	12~15 мм	≥13 мм
12,7 мм (1/2")	14~16 мм	≥13 мм

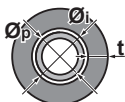

Якщо температура перевищує 30°С, а вологість перевищує ВВ 80%, товщина ізоляційного матеріалу повинна становити не менше 20 мм, щоб запобігти конденсації на поверхні ізоляції.

7.1.3 Довжина та різниця висоти трубопроводу

Чим коротше трубки холодоагенту, тим краще працює система.

Стосовно довжини трубок холодоагенту та різниці висоти існують наступні вимоги.

Модель	Мінімальний простір для встановлення
Клас 40	1,2 м ²
Клас 50	1,8 м ²

Найменша припустима довжина для одного приміщення становить 3 м.

Довжина трубок холодоагенту до кожного внутрішнього блоку	≤20 м
Загальна довжина трубок холодоагенту	≤30 м

	Різниця висоти між зовнішнім та внутрішнім блоками	Різниця висоти між внутрішніми блоками
Зовнішній блок встановлено вище внутрішнього блоку	≤15 м	≤7,5 м
Зовнішній блок встановлено нижче щонайменше 1 внутрішнього блоку	≤7,5 м	≤15 м

7.2 Під'єднання трубопроводу для холодоагенту



ОБЕРЕЖНО

- Забороняється паяти або зварювати на місці пристрої, у яких при перевезенні завантажено холодоагент R32.
- При встановленні холодильної системи з'єднання деталей з щонайменше одним блоком, у який завантажено холодоагент, здійснюється за дотриманням наступних вимог: Всередині приміщення, у якому знаходяться люди, не можуть знаходитися тимчасові з'єднання для трубопроводів холодоагенту R32, за винятком з'єднань на місці, які безпосередньо з'єднують внутрішній блок та трубопроводи. З'єднання на місці, які безпосередньо з'єднують трубопроводи та внутрішні блоки, мають бути тимчасовими.



ОБЕРЕЖНО

Під час з'єднання трубопроводів ЗАБОРОНЯЄТЬСЯ з'єднувати вбудовані трубопроводи та зовнішній блок без підключення внутрішнього блоку з метою підключення ще одного внутрішнього блоку пізніше.

7.2.1 Про під'єднання трубопроводу для холодоагенту

Перед під'єднанням трубопроводу для холодоагенту

Переконайтеся, що зовнішній і внутрішній блоки встановлені.

Типовий робочий процес

Під'єднання трубопроводу для холодоагенту включає в себе такі дії.

- Під'єднання трубопроводу для холодоагенту до внутрішнього блоку.
- Під'єднання трубопроводу для холодоагенту до зовнішнього блоку.
- Ізоляцію трубопроводу для холодоагенту.
- Також ознайомтеся з інструкціями щодо:
 - Згинання трубок
 - Вальцювання кінців трубок
 - Використання запірних клапанів

7.2.2 Заходи безпеки при під'єднанні трубопроводу для холодоагенту



ІНФОРМАЦІЯ

Ознайомтеся з запобіжними заходами та вимогами у наступних розділах:

- "2 Загальні заходи безпеки" [▶ 6]
- "7.1 Підготовка трубок холодоагенту" [▶ 35]



НЕБЕЗПЕКА: РИЗИК ОПІКІВ АБО ОБШПАРЮВАННЯ



ОБЕРЕЖНО

- НЕ використовуйте мінеральне масло на розвальцьованій частині.
- НЕ використовуйте повторно трубопровід з попередніх установок.
- НІКОЛИ не встановлюйте осушувач на цей блок R32, щоб гарантувати його строк служби. Осушувальний матеріал може розчинятися й пошкоджувати систему.



ОБЕРЕЖНО

- Використовуйте конусну гайку, встановлену на головний блок.
- Щоб попередити витіки газоподібного холодоагенту, нанесіть холодильне масло лише на внутрішню поверхню конусу. Використовуйте холодильне масло для R32.
- ЗАБОРОНЯЄТЬСЯ повторно застосовувати кріплення.



УВАГА

Майте на увазі такі заходи безпеки щодо трубопроводу для холодоагенту.

- Уникайте домішування в контур холодоагенту будь-чого (наприклад, повітря), крім призначеного для нього холодоагенту.
- При додаванні холодоагенту використовуйте тільки R32.
- Застосовуйте монтажні інструменти (наприклад, комплект манометричного колектору), які застосовуються виключно для систем R32, щоб забезпечити стійкість до тиску і запобігти підмішуванню сторонніх матеріалів (наприклад, мінеральних мастил та вологи) в систему.
- Монтуйте трубопровід так, щоб розтруб НЕ зазнавав впливу механічного напруження.
- Захищайте трубопровід від потрапляння в нього бруду, рідини або пилу, як описано в наступній таблиці.
- Будьте обережними при пропусканні мідних труб через стіни (див. малюнок нижче).

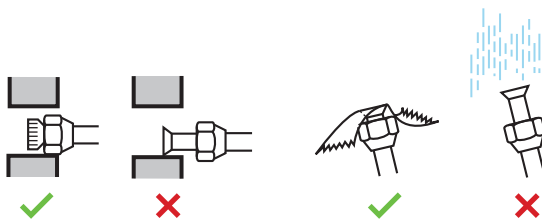

Пристрій	Період встановлення	Метод захисту
Зовнішній блок	>1 місяць	Стиснення трубки
	<1 місяць	Стиснення або обмотування стрічкою трубки
Внутрішній блок	Незалежно від періоду	

**ІНФОРМАЦІЯ**

НЕ відкривайте запірний клапан холодоагенту до перевірки трубопроводу для холодоагенту. При необхідності заправки додатковим холодоагентом рекомендується відкрити запірний клапан холодоагенту після заправки.

**ЗАСТЕРЕЖЕННЯ**

Перш ніж запустити компресор, надійно закріпіть трубопровід. Якщо трубки для холодоагенту НЕ під'єднано, а запірний клапан відкрито під час роботи компресора, буде засмоктуватися повітря. Це спричинить надмірний тиск під час циклу охолодження, що може призвести до пошкодження обладнання та навіть травм.

**УВАГА**

Навіть якщо запірний клапан повністю закритий, холодоагент може повільно витікати. **ЗАБОРОНЯЄТЬСЯ** залишати конусну гайку знятою протягом тривалого часу.

7.2.3 Вказівки щодо під'єднання трубопроводу для холодоагенту

При з'єднанні труб врахуйте наступне:

- При встановленні конусної гайки покрийте внутрішню поверхню конусу моторною або синтетичною оливою. Підтягніть на 3 або 4 оберти вручну, потім затягніть міцно.

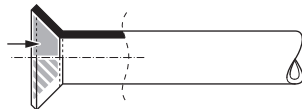

- ЗАВЖДИ застосовуйте 2 гайкових ключі при ослабленні конусної гайки.
- ЗАВЖДИ застосовуйте гайковий та динамометричний ключі при затягненні конусної гайки під час під'єднання трубопроводів. Це запобігає розтріскуванню гайок та витокам.

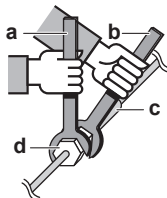

- a** Гайковий ключ
- b** Ключ
- c** Трубне з'єднання
- d** Конусна гайка

Діаметр труби (мм)	Момент затягування (Н•м)	Розміри конусу (А) (мм)	Форма конусу (мм)
Ø6.4	15~17	8,7~9,1	
Ø9.5	33~39	12,8~13,2	
Ø12.7	50~60	16,2~16,6	

7.2.4 Вказівки щодо згину труб

Застосовуйте установку для згину труб. Всі згини труб повинні бути максимально плавними (радіус згину повинен становити 30~40 мм або більше).

7.2.5 Розвальцювання кінця труби

ОБЕРЕЖНО

- Неповне розвальцювання може призвести до витoku газоподібного холодоагенту.
- НЕ використовуйте розтруби повторно. Використовуйте нові розтруби, щоб запобігти витoku газоподібного холодоагенту.
- Використовуйте накидні гайки, які постачаються разом з блоком. Використання інших накидних гайок може призвести до витoku газоподібного холодоагенту.

- 1 Відріжте кінець трубки трубним різакom.
- 2 Зніміть задирки, направляючи поверхню різки вниз, щоб запобігти потраплянню стружки в трубку.

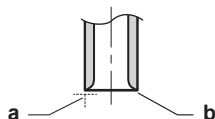

- a Відріжте під необхідними кутами.
- b Зніміть задирки.

- 3 Зніміть конусну гайку з запірного клапану та встановіть конусну гайку на трубку.
- 4 Розвальцюйте трубку. Встановіть точно на місце, як показано на наступному малюнку.



	Інструмент для розвальцювання для R32 (муфтового типу)	Звичайний інструмент для розвальцювання	
		Тип муфти (Тип Ridgid)	Тип крильчастої гайки (Тип Imperial)
A	0~0,5 мм	1,0~1,5 мм	1,5~2,0 мм

- 5 Перевірте якість вальцювання.

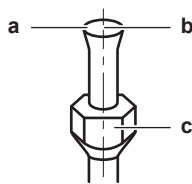

- a Внутрішня поверхня конусу має бути без дефектів.
- b Кінець трубки має бути рівномірно розвальцьований так, щоб отримати ідеальне коло.
- c Переконайтеся, що конусна гайка встановлена.

7.2.6 З'єднання зовнішніх та внутрішніх блоків за допомогою редукторів

Загальний клас потужності внутрішнього блоку для під'єднання до цього зовнішнього блоку:

Зовнішній блок	Загальний клас потужності внутрішніх блоків
2MXM40, 2AMXM40, 2AMXF40, 2MXF40	≤6,0 кВт
2MXM50, 2AMXM50, 2AMXF50, 2MXF50	≤8,5 кВт

Штуцер	Клас	Редуктор
2MXM40, 2AMXM40		
A	15, 20, 25, 35	–
B	15, 20, 25, 35	–
2AMXF40		
A	25, 35	–
B	25, 35	–
2MXF40		
A	20, 25, 35	–
B	20, 25, 35	–
2MXM50, 2AMXM50		
A	15, 20, 25, 35, 42 ^(a)	–
B	15, 20, 25, 35	1+2
	42, 50	–
2AMXF50		
A	25, 35	–
B	25, 35	1+2
2MXF50		
A	20, 25, 35	–
B	20, 25, 35	1+2

^(a) Застосуйте додаткове приладдя.

Тип редуктора	З'єднувач
1	Ø12,7 мм → Ø9,5 мм

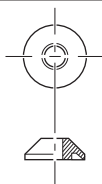

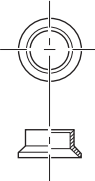
Тип редуктора	З'єднувач
2	 $\varnothing 12,7 \text{ мм} \rightarrow \varnothing 9,5 \text{ мм}$

Приклад підключення:

- Підключення $\varnothing 9,5 \text{ мм}$ трубки до з'єднувача $\varnothing 12,7 \text{ мм}$ трубки газової фази

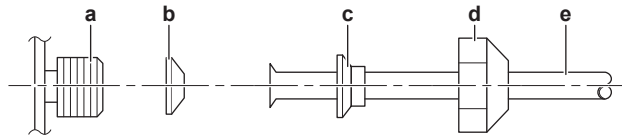

- a** З'єднувач для підключення зовнішнього блоку
- b** Редуктор типу 1
- c** Редуктор типу 2
- d** Конусна гайка для $\varnothing 12,7 \text{ мм}$
- e** Трубки для підключення блоків

Нанесіть холодильну оливу на місце встановлення конусної гайки на різьбовий штуцер зовнішнього блоку.

**УВАГА**

Застосовуйте належний ключ для запобігання пошкодження різьби штуцера при перевищенні моменту затягування конусної гайки. НЕ перевищуйте момент затягування гайки для запобігання пошкодження меншої трубки (близько 2/3-1x нормального моменту).

7.2.7 Використання запірною клапану та сервісного патрубку

Регулювання запірною клапану

Врахуйте наступне:

- З виробництва запірні клапани постачаються в закритому стані.
- На наступному малюнку показані частини запірних клапанів, які потрібні для регулювання клапану.

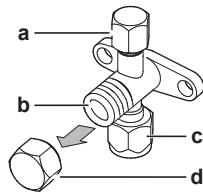

- a** Сервісний порт та кришка сервісного порту
- b** Шток клапану
- c** З'єднання трубопроводу на місці
- d** Торцева кришка

- Під час роботи обидва запірні клапани мають бути відкритими.
- НЕ докладайте надмірних зусиль до штоку клапану. При цьому можна зламати корпус клапана.
- ЗАВЖДИ закріплюйте запірний клапан гайковим ключем, потім ослабляйте або затягуйте конусну гайку динамометричним ключем. НЕ працюйте гайковим ключем з торцевою кришкою, оскільки можливий виток холодоагенту.

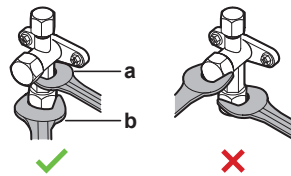

- a** Ключ
b Гайковий ключ

- Якщо очікується низький робочий тиск (напр. при здійсненні охолодження при низькій температурі зовнішнього повітря), належним чином ущільніть конусну гайку запірного клапану на газовій лінії за допомогою силіконового герметика для запобігання замерзанню.

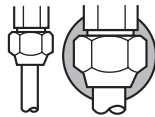

■ Силіконовий герметик, переконайтеся, що немає отворів.

Відкриття/закриття запірного клапана

- 1 Зніміть кришку запірного клапана.
- 2 Вставте шестигранний ключ (зі сторони рідини: 4 мм, зі сторони газу: 6 мм) у шток клапана та оберніть шток клапана:

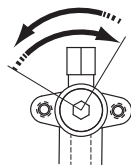

Проти годинникової стрілки для відкриття
За годинниковою стрілкою для закриття

- 3 Повертайте ключ до упору.
- 4 Встановіть кришку запірного клапана.

Результат: Тепер клапан відкритий/закритий.

Поводження з ковпачком штока

- Ковпачок штока герметизований там, де вказано стрілкою. НЕ пошкодьте його.

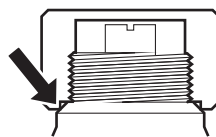

- Після регулювання запірного клапана затягніть ковпачок штока і перевірте відсутність витоків холодоагенту.

Торцева кришка	Відстань між шайбами (мм)	Момент затягування (Н•м)
На боці рідини	22	21~28
На боці газу	22	21~28
	27	48~59

Поводження з сервісним ковпачком

- ЗАВЖДИ застосовуйте шланг для заправки, оснащений голкою скидання тиску з клапану, оскільки сервісним портом є клапан Шрадера.

- Після закінчення роботи з сервісним портом затягніть ковпачок сервісного порту і перевірте відсутність витоків холодоагенту.

Елемент	Момент затягування (Н•м)
Кришка сервісного патрубку	11~14

7.2.8 Під'єднання трубки холодоагенту до зовнішнього блоку

- Довжина трубопроводу.** Трубопровід на місці має бути якомога коротким.
 - Захист трубопроводів.** Трубопровід на місці потрібно захистити від фізичного пошкодження.
- Під'єднайте подачу рідкого холодоагенту від внутрішнього блоку до запірного крану рідини зовнішнього блоку.

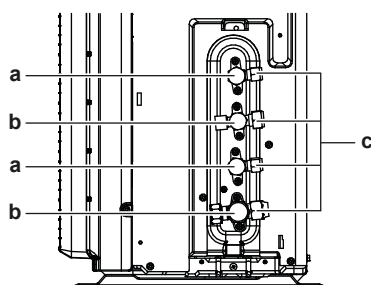

- a Запірний кран рідини
- b Запірний кран газу
- c Сервісний патрубок

- Під'єднайте подачу газоподібного холодоагенту від внутрішнього блоку до запірного крану газу зовнішнього блоку.



УВАГА

Рекомендується монтувати трубопровід для холодоагенту між внутрішнім та зовнішнім блоками у каналі або обгортати трубопровід для холодоагенту обмотувальною стрічкою.

7.3 Перевірка трубок холодоагенту

7.3.1 Про перевірку трубопроводу для холодоагенту

Внутрішній трубопровід для холодоагенту зовнішнього блоку випробуваний на герметичність на заводі. Перевіряти необхідно тільки **зовнішній** трубопровід для холодоагенту зовнішнього блоку.

Перед перевіркою трубопроводу для холодоагенту

Впевніться у тому, що трубопровід для холодоагенту між зовнішнім блоком і внутрішнім блоком під'єднаний.

Типовий робочий процес

У типовому випадку перевірка трубопроводу для холодоагенту складається з таких етапів.

- Перевірка на відсутність витоків у трубопроводі для холодоагенту.
- Виконання вакуумної сушки для видалення всієї вологи, повітря або азоту із трубопроводу для холодоагенту.

Якщо існує імовірність того, що в трубопроводі холодоагенту залишилася волога (наприклад, у трубопровід потрапила вода), спочатку виконайте наведену далі процедуру вакуумного осушування, щоб видалити всю вологу.

7.3.2 Заходи безпеки при перевірці трубопроводу для холодоагенту



ІНФОРМАЦІЯ

Ознайомтеся з запобіжними заходами та вимогами у наступних розділах:

- "2 Загальні заходи безпеки" [▶ 6]
- "7.1 Підготовка трубок холодоагенту" [▶ 35]



УВАГА

Застосовуйте 2-ступінчастий вакуумний насос зі зворотнім клапаном, який може здійснювати відкачування до манометричного тиску $-100,7$ кПа ($-1,007$ бар) (5 торр абс.). Впевніться, що насосне мастило не витікає у зворотному напрямку в систему, коли насос не працює.



УВАГА

Застосовуйте цей насос виключно для R32. Застосування цього насоса для інших холодоагентів може призвести до пошкодження насоса і блока.



УВАГА

- Під'єднайте вакуумний насос до сервісного порту газового запірною клапана.
- Перед виконанням випробування на герметичність або вакуумної сушки впевніться, що газовий і рідинний запірні клапани щільно закриті.

7.3.3 Перевірка на відсутність течі



УВАГА

НЕ допускайте перевищення максимального робочого тиску блока (див. PS High на паспортній табличці блока).



УВАГА

Використовуйте ТІЛЬКИ рекомендований розчин для випробувань на утворення бульбашок, придбаний у свого оптового постачальника.

НЕ використовуйте мильний розчин:

- Мильна вода може призвести до утворення тріщин в конусних гайках або запірному клапані.
- Мильна вода може містити солі, здатні адсорбувати вологу, яка замерзає при охолодженні трубопроводу.
- Мильна вода містить аміак, який викликає корозію вальцьованих з'єднань (між латунною конусною гайкою і мідною трубкою з розтрубом).

- 1 Заповніть систему газоподібним азотом до досягнення манометричного тиску щонайменше 200 кПа (2 бар). Для виявлення незначної течі рекомендується підвищити тиск до 3000 кПа (30 бар).
- 2 Перевірте відсутність течі, наносючи розчин для проби на утворення бульбашок на всі з'єднання.
- 3 Випустіть весь газоподібний азот.

7.3.4 Здійснення вакуумного осушення



НЕБЕЗПЕКА: РИЗИК ВИБУХУ

НЕ запускайте пристрій, якщо проводиться вакуумна обробка.

Під'єднайте вакуумний насос та колектор таким чином:

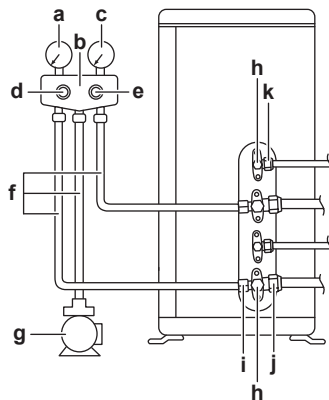

- a Манометр низького тиску
- b Манометричний колектор
- c Манометр високого тиску
- d Клапан низького тиску (Lo)
- e Клапан високого тиску (Hi)
- f Зарядні шланги
- g Вакуумний насос
- h Кришки клапанів
- i Сервісний патрубок
- j Запірний кран газу
- k Запірний кран рідини



УВАГА

Під'єднайте вакуумний насос до **обох** сервісних патрубоків запірних клапанів газу.

- 1 Здійсніть вакуумну відкачку системи до досягнення тиску $-0,1$ МПа (-1 бар) у колекторі.
- 2 Залиште систему в незмінному стані впродовж 4–5 хвилин і перевірте тиск.

Якщо тиск...	Тоді...
Не змінюється	Волога в системі відсутня. Ця процедура завершена.
Підвищується	Волога присутня в системі. Перейдіть до наступного кроку.

- 3 Здійсніть вакуумну відкачку системи впродовж щонайменше 2 годин до досягнення тиску $-0,1$ МПа (-1 бар) у колекторі.
- 4 Після ВИМКНЕННЯ насосу перевірте тиск впродовж щонайменше 1 години.
- 5 Якщо заданого значення вакууму НЕ вдається досягнути або НЕМОЖЛИВО його підтримувати впродовж 1 години, виконайте такі дії.
 - Знову перевірте відсутність течі.
 - Знову здійсніть вакуумне осушення.

**УВАГА**

По завершенні монтажу трубопроводу й вакуумування відкрийте запірний газовий клапан. Запуск системи при закритому клапані може призвести до пошкодження компресора.

**ІНФОРМАЦІЯ**

Після відкриття запірного клапана існує можливість того, що тиск у трубопроводі для холодоагенту НЕ буде підвищуватися. Це може бути спричинено, наприклад, закритим станом розширювального клапана в контурі зовнішнього блока, але НЕ створює ніяких проблем для правильної роботи блока.

8 Завантаження холодоагенту

У цій главі

8.1	Про заправку холодоагентом	48
8.2	Про холодоагент	49
8.3	Заходи безпеки при заправці холодоагентом	50
8.4	Визначення додаткової кількості холодоагенту	50
8.5	Визначення кількості холодоагенту для повної повторної заправки	50
8.6	Заправка додатковим холодоагентом	51
8.7	Прикріплення етикетки стосовно фторованих парникових газів	51

8.1 Про заправку холодоагентом

Зовнішній блок завантажується холодоагентом на виробництві, але у деяких випадках може знадобитися наступне:

Параметр	Ситуація
Завантаження додаткового холодоагенту	Якщо загальна довжина трубопроводу рідини більша, ніж вказано (див. далі).
Повне перезавантаження холодоагенту	<p>Приклад:</p> <ul style="list-style-type: none"> ▪ При зміні місця встановлення системи. ▪ Після витоків.

Завантаження додаткового холодоагенту

Перед завантаженням додаткового холодоагенту перевірте **зовнішні** трубки холодоагенту зовнішнього блоку (перевірка на предмет витоків, вакуумне осушування).



ІНФОРМАЦІЯ

Залежно від блоків та/або умов монтажу може вимагатися підключення електропроводки перед тим, як можна буде заправити холодоагент.

Типовий робочий процес – завантаження додаткового холодоагенту зазвичай складається з наступних етапів:

1. Визначення необхідності та об'єму додаткового завантаження.
2. Завантаження додаткового холодоагенту, якщо необхідно.
3. Заповнення етикетки стосовно фторованих парникових газів та її нанесення всередині зовнішнього блоку.

Повне перезавантаження холодоагенту

Перед повним перезавантаженням холодоагенту переконайтеся у наступному:

1. Весь холодоагент відкачано з системи.
2. Перевірте **зовнішні** трубки холодоагенту зовнішнього блоку (перевірка на предмет витоків, вакуумне осушування).
3. Виконане вакуумне осушування **внутрішніх** трубок холодоагенту зовнішнього блоку.

**УВАГА**

Перед повною повторною заправкою також виконайте вакуумну сушку **внутрішнього** трубопроводу для холодоагенту зовнішнього блоку.

Типовий робочий процес – повне перезавантаження холодоагенту зазвичай складається з наступних етапів:

1. Визначення кількості холодоагенту для завантаження.
2. Завантаження холодоагенту.
3. Заповнення етикетки стосовно фторованих парникових газів та її нанесення всередині зовнішнього блоку.

8.2 Про холодоагент

Цей виріб містить фторовані парникові гази. НЕ дозволяйте газу потрапляти в атмосферу.

Тип холодоагенту: R32

Значення потенціалу глобального потепління (ПГП): 675

**УВАГА**

Чинне законодавство щодо **фторовмісних парникових газів** вимагає, щоб заправка холодоагенту приладу була вказана як в одиницях ваги, так і в еквіваленті CO₂.

Формула для обрахунку кількості тонн еквіваленту CO₂: Значення ПГП холодоагенту × Повна заправка холодоагенту [у кг] / 1000

За більш докладною інформацією зверніться до вашого установника.

**ПОПЕРЕДЖЕННЯ: ПОМІРНО ВОГНЕНЕБЕЗПЕЧНИЙ МАТЕРІАЛ**

Холодоагент у цьому пристрої є помірно вогненебезпечним.

**ЗАСТЕРЕЖЕННЯ**

Обладнання необхідно зберігати у приміщенні без безперервно працюючих джерел займання (наприклад, відкрите полум'я, працюючий газовий прилад або електрообігрівач).

**ЗАСТЕРЕЖЕННЯ**

- НЕ допускайте проколювання або обпалювання деталей контуру з холодоагентом.
- НЕ використовуйте матеріали для чищення або засоби для прискорення процесу відтаювання крім тих, що рекомендовані виробником.
- Майте на увазі, що холодоагент всередині системи не має запаху.



ЗАСТЕРЕЖЕННЯ

Холодоагент всередині цього блока є помірно вогнєнебезпечним, але в нормальних умовах НЕ витікає. Якщо холодоагент витікає в приміщення і вступає в контакт з полум'ям від горілки, нагрівача або плити, це може призвести до пожежі або утворенню шкідливого газу.

Вимкніть будь-які пожежонебезпечні нагрівальні пристрої, провентильуйте приміщення та зв'яжіться з дилером, у якого придбали блок.

НЕ використовуйте блок, доки спеціаліст з обслуговування не підтвердить, що деталь, з якої витік холодоагент, відремонтована.



ЗАСТЕРЕЖЕННЯ

ЗАБОРОНЯЄТЬСЯ без захисту торкатися холодоагенту у разі його протікання. Можливі тяжкі поранення внаслідок обмороження.

8.3 Заходи безпеки при заправці холодоагентом



ІНФОРМАЦІЯ

Ознайомтеся з запобіжними заходами та вимогами у наступних розділах:

- "2 Загальні заходи безпеки" [▶ 6]
- "7.1 Підготовка трубок холодоагенту" [▶ 35]

8.4 Визначення додаткової кількості холодоагенту

Якщо загальна довжина трубопроводу рідини становить...	Тоді...
≤20 м	НЕ завантажуйте надлишкову кількість холодоагенту в пристрій.
>20 м	$R = (\text{загальна довжина (м) трубопроводу рідини} - 20 \text{ м}) \times 0,020$ R=додаткове завантаження (кг) (округляється до 0,1 кг)



ІНФОРМАЦІЯ

Довжина трубопроводу — це довжина одностороннього трубопроводу для рідини.

8.5 Визначення кількості холодоагенту для повної повторної заправки



ІНФОРМАЦІЯ

Якщо потрібна повна повторна заправка, загальна кількість холодоагенту для заправки становить: об'єм заводської заправки холодоагентом (див. паспортну таблицю блока) і визначений додатковий об'єм.

8.6 Заправка додатковим холодоагентом



ЗАСТЕРЕЖЕННЯ

- Лише R32 можна використовувати як холодоагент. Інші речовини можуть призвести до вибухів та нещасних випадків.
- R32 містить фторовмісні парникові гази. Його значення потенціалу глобального потепління (ПГП) дорівнює 675. НЕ МОЖНА викидати ці гази в атмосферу.
- При заправці холодоагенту ЗАВЖДИ застосовуйте захисні рукавиці та окуляри.



ОБЕРЕЖНО

Щоб запобігти пошкодженню компресора, НЕ заправляйте більше вказаної кількості холодоагенту.

Необхідні умови: Перед заправкою холодоагенту переконайтеся, що трубопровід для холодоагенту під'єднаний та перевірений (випробування герметичності та вакуумне осушення виконані).

- Під'єднайте балон з холодоагентом до сервісного порту.
- Здійсніть заправку додаткової кількості холодоагенту.
- Відкрийте газовий запірний клапан.

8.7 Прикріплення етикетки стосовно фторованих парникових газів

- Вкажіть на етикетці наступну інформацію:

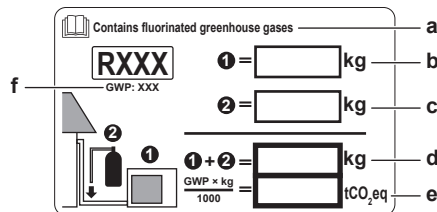

- Якщо разом з пристроєм надається багатомовна етикетка стосовно фторованих парникових газів (див. приладдя), зніміть стікер на відповідній мові та наклейте його зверху на **a**.
- Завантаження холодоагенту на виробництві: див. паспортну табличку пристрою
- Завантажено додаткову кількість холодоагенту
- Загальна кількість завантаженого холодоагенту
- Викиди парникових газів** від загальної кількості завантаженого холодоагенту в еквівалентах тон CO₂.
- GWP = Потенціал глобального потепління



УВАГА

Законодавство, що стосується **викидів парникових газів**, вимагає, щоб кількість завантаженого холодоагенту була вказана в масовому значенні, а також CO₂-еквіваленті.

Формула для обчислювання кількості в еквівалентних тонах CO₂: GWP холодоагенту × загальна кількість завантаженого холодоагенту [в кг] / 1000

Використовуйте значення GWP, яке вказано на таблиці стосовно завантаження холодоагенту.

- 2 Закріпіть етикетку на внутрішній стороні зовнішнього блоку біля запірних клапанів газу та рідини.

9 Підключення електрообладнання

У цій главі

9.1	Про підключення електропроводки	53
9.1.1	Заходи безпеки при під'єднанні електропроводки	53
9.1.2	Вказівки щодо під'єднання електропроводки	55
9.1.3	Технічні характеристики стандартних компонентів електропроводки	56
9.2	Під'єднання електропроводів до зовнішнього блоку	57

9.1 Про підключення електропроводки

Перед підключенням електропроводки

Трубки холодоагенту мають бути підключені та перевірені.

Типовий робочий процес

У більшості випадків підключення електричної проводки включає наступні етапи:

- 1 Перевірка відповідності системи живлення електричним характеристикам пристроїв.
- 2 Під'єднання електричної проводки до зовнішнього блоку.
- 3 Під'єднання електричної проводки до внутрішнього блоку.
- 4 Під'єднання головного джерела живлення.

9.1.1 Заходи безпеки при під'єднанні електропроводки



НЕБЕЗПЕКА: РИЗИК УРАЖЕННЯ ЕЛЕКТРИЧНИМ СТРУМОМ



ЗАСТЕРЕЖЕННЯ

Побутовий прилад має бути встановлений з дотриманням державних норм прокладання електричної проводки.



ЗАСТЕРЕЖЕННЯ

Живлення слід ЗАВЖДИ підключати за допомогою багатожильних кабелів.



ІНФОРМАЦІЯ

Ознайомтеся з запобіжними заходами та вимогами у розділі "2 Загальні заходи безпеки" [▶ 6].



ІНФОРМАЦІЯ

Ознайомтеся з наступним документом: "9.1.3 Технічні характеристики стандартних компонентів електропроводки" [▶ 56].



ЗАСТЕРЕЖЕННЯ

- Вся проводка МАЄ бути прокладена уповноваженим електриком та МАЄ відповідати застосовному законодавству.
- Підключіться до фіксованої проводки.
- Всі компоненти, що постачаються на місці, та всі електричні конструкції МАЮТЬ відповідати застосовному законодавству.



ЗАСТЕРЕЖЕННЯ

- Якщо на джерелі живлення немає нейтральної фази або вона невірно підключена, обладнання може бути пошкоджене.
- Вірно підключайте заземлення. ЗАБОРОНЯЄТЬСЯ заземлювати пристрій на сантехнічну трубу, імпульсний поглинач або дріт заземлення телефонної лінії. Неповне заземлення може викликати ураження електричним струмом.
- Встановіть потрібні плавкі запобіжники або автоматичні вимикачі.
- Закріпіть електричну проводку кабельними стяжками так, щоб кабелі НЕ контактували з гострими кутами або трубопроводом, особливо на боці високого тиску.
- НЕ використовуйте проводи в стрічці, багатожильні проводи, подовжувачі або підключення системи "зірка". Це може спричинити перегрівання, ураження електричним струмом або пожежу.
- НЕ встановлюйте фазовипереджувальний конденсатор, оскільки цей пристрій обладнано інвертором. Такий конденсатор знизить продуктивність та може спричинити аварії.



ЗАСТЕРЕЖЕННЯ

Встановіть вимикач, здатний виконати відключення всіх полюсів з повітряною відстанню між контактами не менше 3 мм з можливістю роз'єднання контактів на всіх полюсах при перенапруженні категорії III.



ЗАСТЕРЕЖЕННЯ

Пошкоджений кабель живлення МУСИТЬ замінити виробник, його агент з сервісного обслуговування або особи подібної кваліфікації для забезпечення безпеки.



ЗАСТЕРЕЖЕННЯ

НЕ підключайте джерело живлення до внутрішнього блоку. Це може спричинити ураження електричним струмом або пожежу.



ЗАСТЕРЕЖЕННЯ

- НЕ використовуйте придбані окремо електричні компоненти всередині виробу.
- НЕ встановлюйте відгалуження від клемного блоку для живлення дренажного насоса та іншого обладнання. Це може спричинити ураження електричним струмом або пожежу.



ЗАСТЕРЕЖЕННЯ

Прокладайте з'єднувальну проводку якнайдалі від мідних трубок без теплоізоляції, оскільки такі трубки можуть дуже сильно нагріватися.

**НЕБЕЗПЕКА: РИЗИК УРАЖЕННЯ ЕЛЕКТРИЧНИМ СТРУМОМ**

Джерело живлення приводить у дію всі електричні компоненти (включаючи термістори). Забороняється торкатися їх голіруч.

**НЕБЕЗПЕКА: РИЗИК УРАЖЕННЯ ЕЛЕКТРИЧНИМ СТРУМОМ**

Перед обслуговуванням від'єднайте живлення на більше ніж 10 хвилин та виміряйте напругу на клеммах конденсаторів головної контури або електричних компонентах. Перед тим як можна буде торкатися електричних компонентів, напруга МУСИТЬ бути менше за 50 В постійного струму. Розташування клем див. на монтажній схемі.

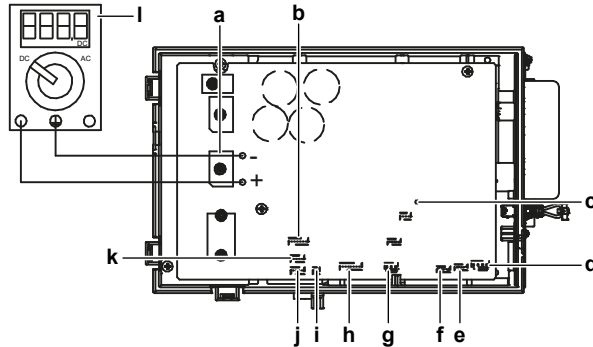

- a DB1 – діодний міст
- b S90 – підвідний дрот термістора
- c LED A
- d S40 – підвідний дрот реле температурного перевантаження
- e S20 – (білий) соленоїд електронного розширювального клапана приміщення A
- f S21 – (червоний) соленоїд електронного розширювального клапана приміщення B
- g S80 – (білий) з'єднувач дроту живлення 4-ходового клапану
- h S70 – підвідний дрот двигуна вентилятора
- i S99 – блокування нагрівання
- j S91 – (червоний) підвідний дрот термістора рідини
- k S92 – (білий) підвідний дрот термістора газу
- l Мультиметр (діапазон напруги постійного струму)

9.1.2 Вказівки щодо під'єднання електропроводки

Пам'ятайте наступне:

- У разі застосування багатожильних дротів встановіть на кінцях дротів круглі обжимні клєми. Встановіть круглі обжимні клєми на дроти до закритої ізоляцією частини та зафіксуйте за допомогою відповідного інструменту.

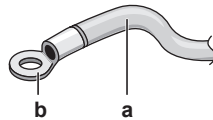

- a Багатожильний дрот
- b Круглі обжимні клєми

- Встановлення дротів слід виконувати наступним способом:

Тип дроту	Спосіб встановлення
Одножильний дріт	<p>a Скручений одножильний дріт b Гвинт c Плоска шайба</p>
Багатожильний дріт з круглою обжимною клемою	<p>a Клема b Гвинт c Плоска шайба ✓ Дозволено ✗ Заборонено</p>

Момент затягування

Елемент	Момент затягування (Н•м)
M4 (X1M)	1,2
M4 (заземлення)	

- Дріт заземлення між тримачем дроту та клемою має бути довшим за інші дроти.



9.1.3 Технічні характеристики стандартних компонентів електропроводки

Компонент		
Кабель живлення	Напруга	220~240 В
	Фаза	1 ~
	Частота	50 Гц
	Тип дроту	3-дротовий кабель 2,5 мм ² H05RN-F (60245 IEC 57) H07RN-F (60245 IEC 66)
		3-дротовий кабель 4,0 мм ² H07RN-F (60245 IEC 66)
З'єднувальний кабель (внутрішній↔зовнішній блок)		4-дротовий кабель 1,5 мм ² або 2,5 мм ² для 220~240 В H05RN-F (60245 IEC 57)
Рекомендований автоматичний вимикач		16 А

Компонент	
Пристрій захисного вимкнення	МАЮТЬ відповідати відповідному законодавству

9.2 Під'єднання електропроводів до зовнішнього блока

- 1 Зніміть кришку блока перемикачів (2 гвинти).

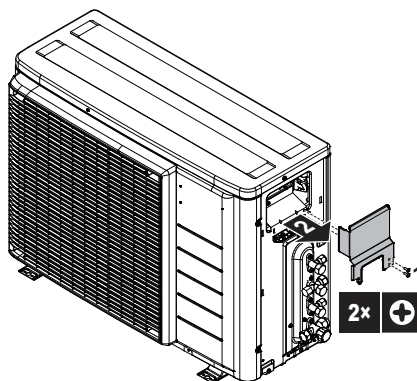

- 2 Зніміть ізоляцію з дротів (20 мм).

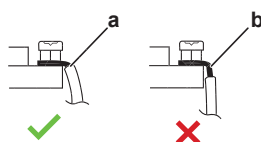

- a Зачистіть кінець дроту до цієї точки
- b Надмірна довжина зачищення може викликати ураження електричним струмом або виток електроенергії

- 3 Під'єднайте дроти між внутрішнім та зовнішнім блоками так, щоб номери виводів співпадали. Символи трубок холодоагенту та електропроводки мають співпадати.
- 4 Перевірте відповідність електропроводки для кожного приміщення (від А до А, від В до В).

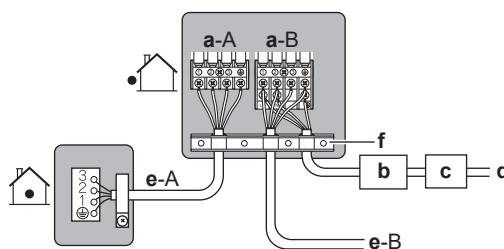

- a Клема для приміщення (А, В)
- b Автоматичний вимикач
- c Пристрій захисного вимкнення
- d Дріт живлення
- e З'єднувальний дрід для приміщення (А, В)
- f Тримач дроту

- 5 Надійно підтягніть гвинтові клеми за допомогою хрестоподібної викрутки.
- 6 Перевірте надійність кріплення дротів, злегка їх потягнувши.
- 7 Міцно зафіксуйте тримач дроту так, щоб на виводи дротів не діяли зовнішні навантаження.
- 8 Прокладіть дроти через отвір у нижній частині захисної пластини.

10 Завершення встановлення зовнішнього блока

10.1 Порядок завершення встановлення зовнішнього блока



НЕБЕЗПЕКА: РИЗИК УРАЖЕННЯ ЕЛЕКТРИЧНИМ СТРУМОМ

- Система має бути правильно заземленою.
- Перед обслуговуванням вимкніть живлення.
- Перед вмиканням живлення встановіть кришку блоку перемикачів.



УВАГА

Рекомендується монтувати трубопровід для холодоагенту між внутрішнім та зовнішнім блоками у каналі або обгортати трубопровід для холодоагенту обмотувальною стрічкою.

- 1 Ізолюйте і зафіксуйте трубопровід для холодоагенту і кабелі наступним чином:

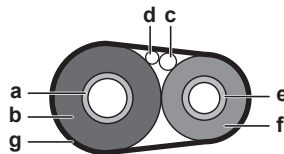

- a Газова труба
- b Ізоляція газової труби
- c З'єднувальний кабель
- d Зовнішня провідня (якщо застосовується)
- e Труба для рідини
- f Ізоляція труби для рідини
- g Обмотувальна стрічка

- 2 Встановіть сервісну кришку.

10.2 Закривання зовнішнього блоку

- 1 Установіть кришку розподільчої коробки.
- 2 Установіть кришку обслуговування.

11 Налаштування

У цій главі

11.1	Про налаштування блокування у ЕКОНОМНОМУ РЕЖИМІ	60
11.1.1	Вмикання блокування у ЕКОНОМНОМУ РЕЖИМІ	60
11.2	Про нічний режим	61
11.2.1	Вмикання нічного режиму	61
11.3	Про блокування режиму нагрівання	61
11.3.1	Вмикання блокування режиму нагрівання	61
11.4	Про функцію економії електроенергії у режимі очікування	62
11.4.1	Вмикання функції економії електроенергії у режимі очікування	62

11.1 Про налаштування блокування у ЕКОНОМНОМУ РЕЖИМІ

Це налаштування вимикає прийом сигналів керування від пульта користувача. Це налаштування застосовується для блокування команд керування (охолодження/нагрівання) пультів користувача на внутрішніх блоках.

11.1.1 Вмикання блокування у ЕКОНОМНОМУ РЕЖИМІ

Необхідні умови: Головний перемикач живлення МУСИТЬ бути вимкнений.

- 1 Зніміть верхню панель зовнішнього блоку (2 гвинти з боків).
- 2 Зсуньте та зніміть кришку блоку електричних компонентів. Не зігніть гачок на блоці електричних компонентів.
- 3 Розімкніть перемичку (J23).

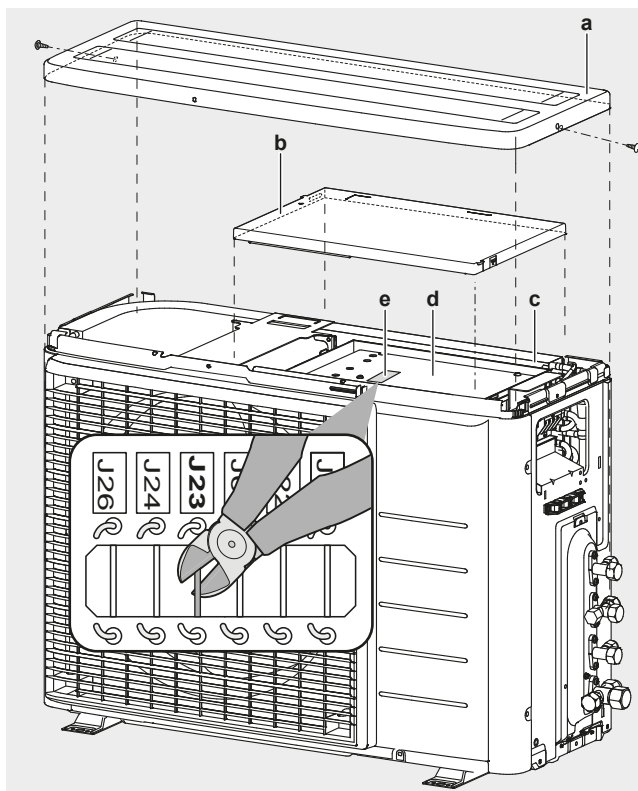

- a Верхня панель
- b Кришка блоку електричних компонентів
- c Блок електричних компонентів
- d Плата
- e Перемички на платі

- 4 Встановіть на місце кришку блоку електричних компонентів та верхню панель у зворотньому порядку та увімкніть головне джерело живлення.

11.2 Про нічний режим

У нічному режимі зовнішній блок вночі працює тихіше. При цьому зменшується потужність охолодження блоку. Роз'ясніть клієнту роботу нічного режиму та запитайте, чи потрібно його застосовувати.

11.2.1 Вмикання нічного режиму

Необхідні умови: Головний перемикач живлення **МУСИТЬ** бути вимкнений.

- 1 Зніміть верхню панель та кришку блоку електричних компонентів зовнішнього блоку (див. "11.1.1 Вмикання блокування у ЕКОНОМНОМУ РЕЖИМІ" [▶ 60])
- 2 Розімкніть перемичку J6.

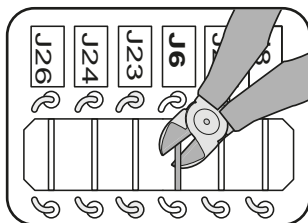

- 3 Встановіть на місце верхню панель та кришку блоку електричних компонентів.



ОБЕРЕЖНО

При встановленні кришки блоку електричних компонентів не затисніть дрід живлення електродвигуна вентилятора.

11.3 Про блокування режиму нагрівання

Блокування режиму нагрівання дозволяє блоку працювати лише у режимі нагрівання.

11.3.1 Вмикання блокування режиму нагрівання

- 1 Зніміть верхню (2 гвинти) та передню панелі (8 гвинтів).
- 2 Аби увімкнути блокування режиму нагрівання, вийміть роз'єм S99.
- 3 Для відновлення стану режиму теплового насоса (охолодження/нагрівання) вставте роз'єм на місце.

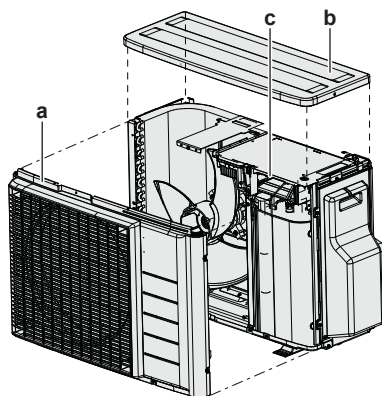

a Передня панель
b Верхня панель
c Роз'єм S99

Режим	Роз'єм S99
Тепловий насос (охолодження, нагрівання)	Під'єднано
Тільки нагрівання	Від'єднано

4 Встановіть на місце верхню та передню панелі.



ІНФОРМАЦІЯ

Примусова робота також можлива у режимі нагрівання.

11.4 Про функцію економії електроенергії у режимі очікування

Функція економії електроенергії у режимі очікування:

- ВИМИКАЄ живлення зовнішнього блоку та
- ВМИКАЄ режим очікування з економією електроенергії внутрішнього блоку.

Функція економії електроенергії у режимі очікування може використовуватися з наступними блоками:

FTXM, FTXP, FTXJ, FVXM, ATXF

У разі застосування іншого внутрішнього блоку потрібен з'єднувач із перемикачем для економії електроенергії у режимі очікування.

Перед відправленням виробу функція економії електроенергії у режимі очікування вимикається.

11.4.1 Вмикання функції економії електроенергії у режимі очікування

Необхідні умови: Головний перемикач живлення МУСИТЬ бути вимкнений.

- 1** Зніміть кришку для обслуговування.
- 2** Від'єднайте з'єднувач із перемикачем для економії електроенергії у режимі очікування.

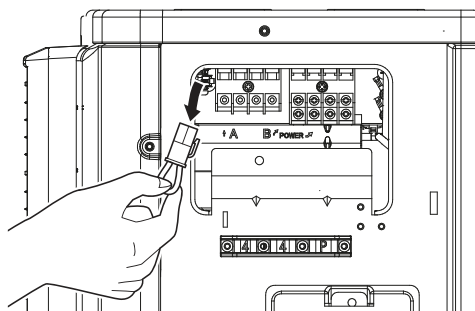

- 3** Увімкніть головне джерело живлення.

12 Введення в експлуатацію



УВАГА

Загальний лист перевірок пусконаладжувальних робіт. Крім інструкцій з пусконаладжувальних робіт у цьому розділі також доступний загальний лист перевірок пусконаладжувальних робіт на порталі Daikin Business Portal (необхідна авторизація).

Загальний лист перевірок пусконаладжувальних робіт доповнює інструкції в цьому розділі й може використовуватися як керівництво й шаблон звітності під час пусконаладжувальних роботах і передачі користувачеві.

У цій главі

12.1	Загальні відомості: Введення в експлуатацію	64
12.2	Заходи безпеки при введенні в експлуатацію	64
12.3	Контрольний перелік перевірок перед введенням в експлуатацію	65
12.4	Контрольний список під час введення в експлуатацію	65
12.5	Пробний пуск та перевірка	65
	12.5.1 Виконання пробного запуску	66
12.6	Запуск зовнішнього блока	66

12.1 Загальні відомості: Введення в експлуатацію

В цьому розділі міститься опис необхідних дій та інформація, яку слід врахувати при введенні системи в експлуатацію після її встановлення.

Типовий робочий процес

У більшості випадків введення в експлуатацію включає наступні етапи:

- 1 Перевірка по контрольному переліку "Контрольний перелік перевірок перед введенням в експлуатацію".
- 2 Виконання пробного запуску системи.

12.2 Заходи безпеки при введенні в експлуатацію



ІНФОРМАЦІЯ

Протягом першого періоду запуску пристрою необхідна потужність може бути вищою за вказану на паспортній табличці пристрою. Це явище виникає через особливості роботи компресора – йому потрібно пропрацювати 50 годин в режимі безперервної роботи, щоб досягти стабільного споживання потужності та безперебійної роботи.



УВАГА

Пристрій має працювати **ЛИШЕ** з терморезисторами та/або датчиками/реле тиску. В іншому разі може згоріти компресор.



УВАГА

Перед початком роботи **ЗАВЖДИ** повинен бути завершеним монтаж трубопроводу холодоагенту блока. **ІНАКШЕ** компресор зламається.

12.3 Контрольний перелік перевірок перед введенням в експлуатацію

Після встановлення блоку спочатку слід перевірити наступні елементи. Після виконання наступних перевірок пристрій необхідно закрити. Після закривання пристрою можна увімкнути його живлення.

<input type="checkbox"/>	Внутрішній блок правильно змонтований.
<input type="checkbox"/>	Зовнішній блок правильно змонтований.
<input type="checkbox"/>	Система правильно заземлена , а клеми заземлення затягнуті.
<input type="checkbox"/>	Напряга живлення відповідає напрузі на ідентифікаційній мітці блока.
<input type="checkbox"/>	У розподільній коробці відсутні послаблені з'єднання або пошкоджені електричні компоненти.
<input type="checkbox"/>	Усередині внутрішнього й зовнішнього блоків немає пошкоджених компонентів або стиснутих труб .
<input type="checkbox"/>	Немає витоків холодоагенту .
<input type="checkbox"/>	Труби холодоагенту (газ і рідина) теплоізовані.
<input type="checkbox"/>	Правильний розмір труби встановлений і труби належним чином ізолюються.
<input type="checkbox"/>	Запірні клапани (газ і рідина) на зовнішньому блоці повністю відкриті.
<input type="checkbox"/>	Злив Потік зливу має бути вільним. Можливі наслідки: Можливе протікання водного конденсату.
<input type="checkbox"/>	Внутрішній блок приймає сигнали від користувача .
<input type="checkbox"/>	Вказані дроти використовуються для з'єднувального кабелю .
<input type="checkbox"/>	Плавкі запобіжники, вимикачі або локальні пристрої захисту встановлюються згідно з цим документом. Забороняється замикати їх перемичками.
<input type="checkbox"/>	Перевірте відповідність відміток (приміщення A~E) електропроводки та трубок холодоагенту для кожного внутрішнього блоку.
<input type="checkbox"/>	Переконайтеся, що пріоритет не надано 2 приміщенням або більше. Зауважте, що нагрівач побутової гарячої води або система Hybrid в системі з багатьма блоками не обрані у якості пріоритетного приміщення.

12.4 Контрольний список під час введення в експлуатацію

<input type="checkbox"/>	Виконати перевірку електричних з'єднань .
<input type="checkbox"/>	Виконати випуск повітря .
<input type="checkbox"/>	Виконати пробний пуск .

12.5 Пробний пуск та перевірка

<input type="checkbox"/>	Перед пробним запуском виміряйте напругу на першому контурі захисного автоматичного вимикача .
--------------------------	---

<input type="checkbox"/>	Підключення трубок холодоагенту та електричної проводки мають відповідати схемам.
<input type="checkbox"/>	Запірні клапани (газ і рідина) на зовнішньому блоці повністю відкриті.

Запуск системи з багатьма блоками може тривати декілька хвилин залежно від кількості внутрішніх блоків та застосованих функцій.

12.5.1 Виконання пробного запуску

Необхідні умови: Живлення МАЕ бути у вказаному діапазоні характеристик.

Необхідні умови: Пробний запуск треба здійснювати у режимі охолодження або нагрівання.

Необхідні умови: Пробний запуск слід виконувати згідно з інструкцією з експлуатації внутрішнього блоку, аби переконатися у вірності роботи всіх функцій та компонентів.

- 1 В режимі охолодження оберіть найнижчу програмовану температуру. В режимі обігріву оберіть найвищу програмовану температуру.
- 2 Після роботи пристрою протягом близько 20 хвилин виміряйте температуру на вході та виході внутрішнього блоку. Різниця має становити більш ніж 8°C (охолодження) або 15°C (нагрівання).
- 3 Спершу перевірте роботу кожного внутрішнього блоку окремо, потім перевірте одночасну роботу всіх блоків. Перевірте роботу як на охолодження, так і на нагрівання.
- 4 По завершенню пробного запуску встановіть температуру на нормальне значення. В режимі охолодження: 26~28°C, в режимі обігріву: 20~24°C.



ІНФОРМАЦІЯ

- За необхідності пробний запуск можна скасувати.
- Після ВИМКНЕННЯ пристрою повторний запуск можливий не раніше ніж через 3 хвилини.
- При роботі на охолодження можливе замерзання запірних клапанів газу або інших деталей. Це не є відхиленням.



ІНФОРМАЦІЯ

- Навіть коли пристрій ВИМКНЕНО, він споживає електроенергію.
- При увімкненні живлення після втрати живлення робота відновлюється у попередньо обраному режимі.

12.6 Запуск зовнішнього блоку

Інформацію про конфігурацію та введення системи в експлуатацію див. у інструкції з встановлення внутрішнього блоку.

13 Передача користувачеві

Після завершення пробного запуску та досягнення належних показників роботи доведіть до відома користувача наступне:

- Переконайтеся в тому, що у користувача є друкована документація, та попросіть користувача зберегти цю документацію для подальшого використання. Проінформуйте користувача про те, де знаходиться повна документація (дайте URL-адресу документації, вказану в попередніх розділах цього документу).
- Поясніть користувачеві, як належним чином керувати системою, та що робити у разі виникнення проблем.
- Покажіть користувачеві, що робити для обслуговування пристрою.

14 Обслуговування та сервіс



УВАГА

Обслуговування МАЄ виконувати уповноважена особа, яка відповідає за встановлення, або агент з сервісного обслуговування.

Обслуговування рекомендуємо виконувати на рідше ніж один раз на рік. Однак застосовне законодавство може вимагати проведення обслуговування через менші інтервали.

14.1 Загальні відомості: Регламентне та технічне обслуговування

В цьому розділі міститься наступна інформація:

- Заходи безпеки при обслуговуванні
- Щорічне обслуговування зовнішнього блоку

14.2 Заходи безпеки при обслуговуванні



НЕБЕЗПЕКА: РИЗИК УРАЖЕННЯ ЕЛЕКТРИЧНИМ СТРУМОМ



НЕБЕЗПЕКА: РИЗИК ОПІКІВ АБО ОБШПАРЮВАННЯ



УВАГА: Ризик електростатичного розряду

Перед виконанням будь яких завдань з обслуговування торкніться металевої частини пристрою для зняття електростатичного розряду та захисту плати.



ЗАСТЕРЕЖЕННЯ

- Перед виконанням будь-якого обслуговування або ремонту **ОБОВ'ЯЗКОВО** вимикайте вимикач на панелі живлення, від'єднуйте плавкі запобіжники або розмикайте пристрої захисту пристрою.
- Не торкайтеся компонентів під напругою протягом 10 хвилин після вимкнення джерела живлення для захисту від високої напруги.
- Деякі частини блоку електричних компонентів знаходяться під високою напругою.
- Запобігайте контакту з токоведучими частинами.
- **ЗАБОРОНЯЄТЬСЯ** промивати пристрій водою. Це може спричинити ураження електричним струмом або пожежу.

14.3 Контрольний перелік для щорічного техобслуговування зовнішнього блоку

Перевіряйте таке принаймні один раз на рік.

- Теплообмінник

Теплообмінник зовнішнього блока може бути заблокований пилом, брудом, листям тощо. Рекомендується щороку чистити теплообмінник. Заблокований теплообмінник може спричинити занадто низький тиск або занадто високий тиск, що призводить до погіршення продуктивності.

14.4 Про компресор

При обслуговуванні компресору дотримуйтеся наступних запобіжних заходів:



НЕБЕЗПЕКА: РИЗИК УРАЖЕННЯ ЕЛЕКТРИЧНИМ СТРУМОМ

- Застосовуйте компресор лише у системі із заземленням.
- Перед обслуговуванням вимкніть живлення компресору.
- Після обслуговування встановіть кришку блоку перемикачів та сервісний люк.



ОБЕРЕЖНО

Завжди одягайте захисні окуляри та захисні рукавички.



НЕБЕЗПЕКА: РИЗИК ВИБУХУ

- Для демонтажу компресору застосовуйте трубний різак.
- НЕ застосовуйте паяльник.
- Застосовуйте лише ухвалені холодоагенти та змазку.



НЕБЕЗПЕКА: РИЗИК ОПІКІВ АБО ОБШПАРЮВАННЯ

ЗАБОРОНЯЄТЬСЯ торкатися компресора голіруч.

15 Пошук та усунення несправностей

15.1 Загальні відомості: Пошук і усунення несправностей

В цьому розділі міститься опис необхідних дій при виникненні проблем. Він містить інформацію про усунення проблем залежно від їхніх проявів.

Перед усуненням несправностей

Проведіть ретельний візуальний огляд блока та подивіться на очевидні дефекти, такі як слабкі з'єднання або дефекти електропроводки.

15.2 Застережні заходи при виявленні несправностей



ЗАСТЕРЕЖЕННЯ

- При виконанні перевірки розподільчої коробки блока ЗАВЖДИ переконайтеся, що блок від'єднано від електромережі. Вимкніть відповідний автоматичний вимикач.
- Коли був активований запобіжний пристрій, зупиніть блок і дізнайтеся, чому запобіжний пристрій був активований, перш ніж перезавантажити його. НИКОЛИ не шунтуйте запобіжні пристрої та не змінюйте їхні значення на значення, відмінне від заводського значення за замовчуванням. Якщо ви не можете знайти причину проблеми, зателефонуйте своєму дилеру.



НЕБЕЗПЕКА: РИЗИК УРАЖЕННЯ ЕЛЕКТРИЧНИМ СТРУМОМ



ЗАСТЕРЕЖЕННЯ

Запобігання небезпекам унаслідок ненавмисного скидання термічного вимикання: потужність цього приладу НЕ ПОВИННА надходити через зовнішній комутаційний пристрій, такий як таймер, або підключена через контур, який регулярно вмикається та вимикається пристроєм.



НЕБЕЗПЕКА: РИЗИК ОПІКІВ АБО ОБШПАРЮВАННЯ

15.3 Вирішення проблем на основі симптомів

15.3.1 Прояви: Внутрішні блоки падають, вібрують або утворюють шум

Можливі причини	Заходи з усунення
Внутрішні блоки встановлені ненадійно	Встановіть внутрішні блоки надійно.

15.3.2 Ознака: Блок HE опалює або охолоджує, як очікувалося

Можливі причини	Заходи з усунення
Неправильне підключення електричних дротів	Підключіть електричні дроти правильно.
Витік газоподібного холодоагенту	Перевірте наявність витіку газоподібного холодоагенту.
Відмітки електропроводки та трубок холодоагенту HE співпадають	Відмітки електропроводки та трубок холодоагенту (приміщення А, приміщення В, приміщення С, приміщення D, приміщення Е) для кожного внутрішнього блоку МАЮТЬ співпадати.

15.3.3 Прояви: Виток води

Можливі причини	Заходи з усунення
Неповна теплоізоляція (трубопроводи для газу та рідини, внутрішні частини подовжувачу зливного шлангу)	Переконайтеся, що теплоізоляція трубопроводів та зливного шлангу є повною.
Неправильно під'єднаний дренаж	Закріпіть дренаж.

15.3.4 Прояви: Виток електроенергії



Можливі причини	Заходи з усунення
Пристрій не має правильного заземлення	Перевірте та виправте підключення заземлення.

15.3.5 Прояви: Пристрій не працює або сталася пожежа

Можливі причини	Заходи з усунення
Проводка не прокладена згідно зі специфікаціями	Виправте підключення проводки.

15.4 Усунення несправностей на основі режиму світлодіодного індикатора

15.4.1 Діагностика несправностей за допомогою світлодіодного індикатору на платі зовнішнього блоку

Стан індикатору		Діагностика
	блимає	Нормальна робота. ▪ Перевірте внутрішній блок.
	УВМК	▪ Вимкніть та увімкніть живлення й перевірте індикатор приблизно через 3 хвилини. Якщо індикатор знову увімкнений, є несправність у платі зовнішнього блоку.

Стан індикатору		Діагностика
●	ВИМК	<ol style="list-style-type: none"> 1 Напруга живлення (для економії електроенергії). 2 Несправність джерела живлення. 3 Вимкніть та увімкніть живлення й перевірте індикатор приблизно через 3 хвилини. Якщо індикатор знову вимкнений, є несправність у платі зовнішнього блоку.



НЕБЕЗПЕКА: РИЗИК УРАЖЕННЯ ЕЛЕКТРИЧНИМ СТРУМОМ

- Коли пристрій не працює, індикатори на платі вимикаються для економії електроенергії.
- Навіть коли індикатори не працюють, клемний блок та плата можуть отримувати живлення.

16 Утилізація



УВАГА

ЗАБОРОНЯЄТЬСЯ розбирати систему власноруч: демонтаж системи й робота з холодоагентом, оливою та іншими вузлами МАЮТЬ виконуватися згідно з відповідним законодавством. Повторне застосування, утилізація та відновлення пристроїв здійснюються ЛИШЕ у спеціалізованому закладі з обробки.

16.1 Загальні відомості: Утилізація

Типовий робочий процес

Утилізація системи зазвичай складається з таких етапів.

- 1 Відкачування системи.
- 2 Перевезення системи до спеціалізованої переробної установи.



ІНФОРМАЦІЯ

Для отримання додаткової інформації див. посібник з обслуговування.

16.2 Відкачування

Приклад: Для захисту навколишнього середовища проводьте відкачування при переміщенні або утилізації блоку.



НЕБЕЗПЕКА: РИЗИК ВИБУХУ

Перекачування холодоагенту до внутрішнього блоку – витік холодоагенту.
Якщо потрібно виконати перекачування та виявлено витік холодоагенту:

- ЗАБОРОНЯЄТЬСЯ використовувати функцію автоматичного перекачування, завдяки якій можна перемістити весь холодоагент з системи до зовнішнього блоку. **Можливі наслідки:** Самозаймання та вибух компресору внаслідок потрапляння повітря до компресору під час роботи.
- Застосовуйте окрему систему, щоб НЕ було потрібно вмикати компресор пристрою.



УВАГА

Під час роботи насоса, перш ніж знімати трубопровід для холодоагенту, зупиніть компресор. Якщо компресор все ще працює, а запірний клапан відкритий під час відкачування, повітря буде втягуватися в систему. Пошкодження компресора або пошкодження системи може статися через аномальний тиск у циклі холодоагенту.

При видаленні холодоагенту весь холодоагент у системі переміщується з внутрішнього до зовнішнього блоку.

- 1 Зніміть кришку з запірних кранів рідини та газу.
- 2 Запустіть примусове охолодження. Див. розділ "[16.3 Запуск і зупинка примусового охолодження](#)" [► 74].
- 3 Через 5–10 хвилин (або лише через 1 чи 2 хвилини у разі дуже низьких навколишніх температур (<math><-10^{\circ}\text{C}</math>)) закрийте запірний кран рідини за допомогою шестигранного ключа.

- 4 Перевірте досягнення вакууму на колекторі.
- 5 Через 2–3 хвилини закрийте запірний кран газу та зупиніть примусове охолодження.

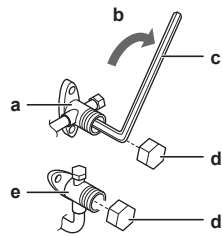

- a Запірний кран газу
- b Напрямок закриття
- c Шестигранний ключ
- d Кришка клапану
- e Запірний кран рідини

16.3 Запуск і зупинка примусового охолодження

Існує 2 методи примусового охолодження.

- **Метод 1.** За допомогою перемикача ON/OFF внутрішнього блоку (якщо наявний на внутрішньому блоці).
- **Метод 2.** За допомогою інтерфейсу користувача внутрішнього блоку.

16.3.1 Щоб почати або зупинити примусове охолодження за допомогою перемикача (УВМК/ВІМК) внутрішнього блоку

- 1 Натисніть перемикач ON/OFF та утримуйте його натиснутим протягом щонайменше 5 секунд.

Результат: Режим буде запущено.



ІНФОРМАЦІЯ

Примусове охолодження зупиняється автоматично через 15 хвилин.

- 2 Аби припинити роботу раніше, натисніть перемикач ON/OFF.

16.3.2 Щоб почати або зупинити примусове охолодження за допомогою інтерфейсу користувача внутрішнього блоку

- 1 Встановіть режим роботи на **охолодження**. Див. у розділі «Виконання пробного запуску» у інструкції з встановлення внутрішнього блоку.





















17 Технічні дані

- **Додатковий набір** найновіших технічних даних доступний на регіональному веб-сайті Daikin (у загальному доступі).
- **Повний набір** найновіших технічних даних доступний в мережі Daikin Business Portal (потрібна автентифікація).

17.1 Монтажна схема

17.1.1 Пояснення до уніфікованої монтажної схеми

Застосовані компоненти та номери наведені у монтажній схемі на пристрої. Нумерація виконана арабськими цифрами за зростанням для кожного компонента та позначена в огляді далі символом "*" у коді компонента.

Символ	Значення	Символ	Значення
	Автоматичний вимикач		Захисне заземлення
			
			
	З'єднувач		Захисне заземлення (гвинт)
	Роз'єм		Випрямляч
	Заземлення		Роз'єм реле
	Проводка, що встановлюється на місці		З'єднувач-перемичка
			
	Плавкий запобіжник		Клема
	Внутрішній блок		Клемна колодка
	Зовнішній блок		Затискач дротів
	Пристрій захисного вимкнення		

Символ	Колір	Символ	Колір
BLK	Чорний	ORG	Помаранчевий
BLU	Синій	PNK	Рожевий
BRN	Коричневий	PRP, PPL	Фіолетовий
GRN	Зелений	RED	Червоний
GRY	Сірий	WHT	Білий
		YLW	Жовтий

Символ	Значення
A*P	Печатна плата
BS*	Кнопка УВМК/ВИМК, перемичка керування
BZ, H*O	Зумер

Символ	Значення
C*	Конденсатор
AC*, CN*, E*, HA*, HE*, HL*, HN*, HR*, MR*_A, MR*_B, S*, U, V, W, X*A, K*R_*, NE	Роз'єм, з'єднувач
D*, V*D	Діод
DB*	Діодний міст
DS*	DIP-перемикач
E*H	Нагрівач
FU*, F*U, (характеристики див. на платі всередині пристрою)	Плавкий запобіжник
FG*	З'єднувач (заземлення шасі)
H*	Джгут дротів
H*P, LED*, V*L	Індикатор, світлодіод
HAP	Світлодіод (сервісний монітор, зелений)
HIGH VOLTAGE	Висока напруга
IES	Датчик INTELLIGENT EYE
IPM*	Мікроконтролерний модуль живлення
K*R, KCR, KFR, KHuR, K*M	Магнітне реле
L	Компонент під напругою
L*	Котушка
L*R	Реактивна котушка
M*	Кроковий електродвигун
M*C	Електродвигун компресора
M*F	Електродвигун вентилятора
M*P	Електродвигун дренажного насосу
M*S	Двигун жалюзі
MR*, MRCW*, MRM*, MRN*	Магнітне реле
N	Нейтральний
n=*, N=*	Кількість обертів крізь феритове кільце
PAM	Амплітудно-імпульсна модуляція
PCB*	Печатна плата
PM*	Модуль живлення
PS	Імпульсне джерело живлення
PTC*	Термістор PTC
Q*	Біполярний транзистор з ізольованим затвором (IGBT)

Символ	Значення
Q*C	Автоматичний вимикач
Q*DI, KLM	Пристрій захисного відключення
Q*L	Реле захисту від перевантаження
Q*M	Теплове реле
Q*R	Пристрій захисного вимкнення
R*	Резистор
R*T	Термістор
RC	Приймач
S*C	Кінцевий вимикач
S*L	Поплавкове реле
S*NG	Датчик витoku холодоагенту
S*NPH	Датчик тиску (високого)
S*NPL	Датчик тиску (низького)
S*PH, HPS*	Реле тиску (високого)
S*PL	Реле тиску (низького)
S*T	Термостат
S*RH	Датчик вологості
S*W, SW*	Перемикач керування
SA*, F1S	Розрядник
SR*, WLU	Приймач сигналів
SS*	Селекторний перемикач
SHEET METAL	Фіксована пластина монтажної колодки
T*R	Трансформатор
TC, TRC	Передавач
V*, R*V	Варистор
V*R	Силовий модуль з діодним мостом та біполярним транзистором з ізольованим затвором (IGBT)
WRC	Бездротовий пульт дистанційного керування
X*	Клема
X*M	Клемна колодка (блок)
Y*E	Соленоїд електронного розширювального клапана
Y*R, Y*S	Соленоїд електромагнітного реверсивного клапана
Z*C	Феритове осердя
ZF, Z*F	Фільтр шумів

17.2 Схема трубопроводу: Зовнішній блок

Класифікація категорій обладнання, яке працює під тиском:

- Реле високого тиску: категорія IV
- Компресор: категорія II
- Інші компоненти: див. розділ обладнання, яке працює під тиском, стаття 4, параграф 3

2MXM50, 2AMXM50, 2AMXF50, 2MXF50

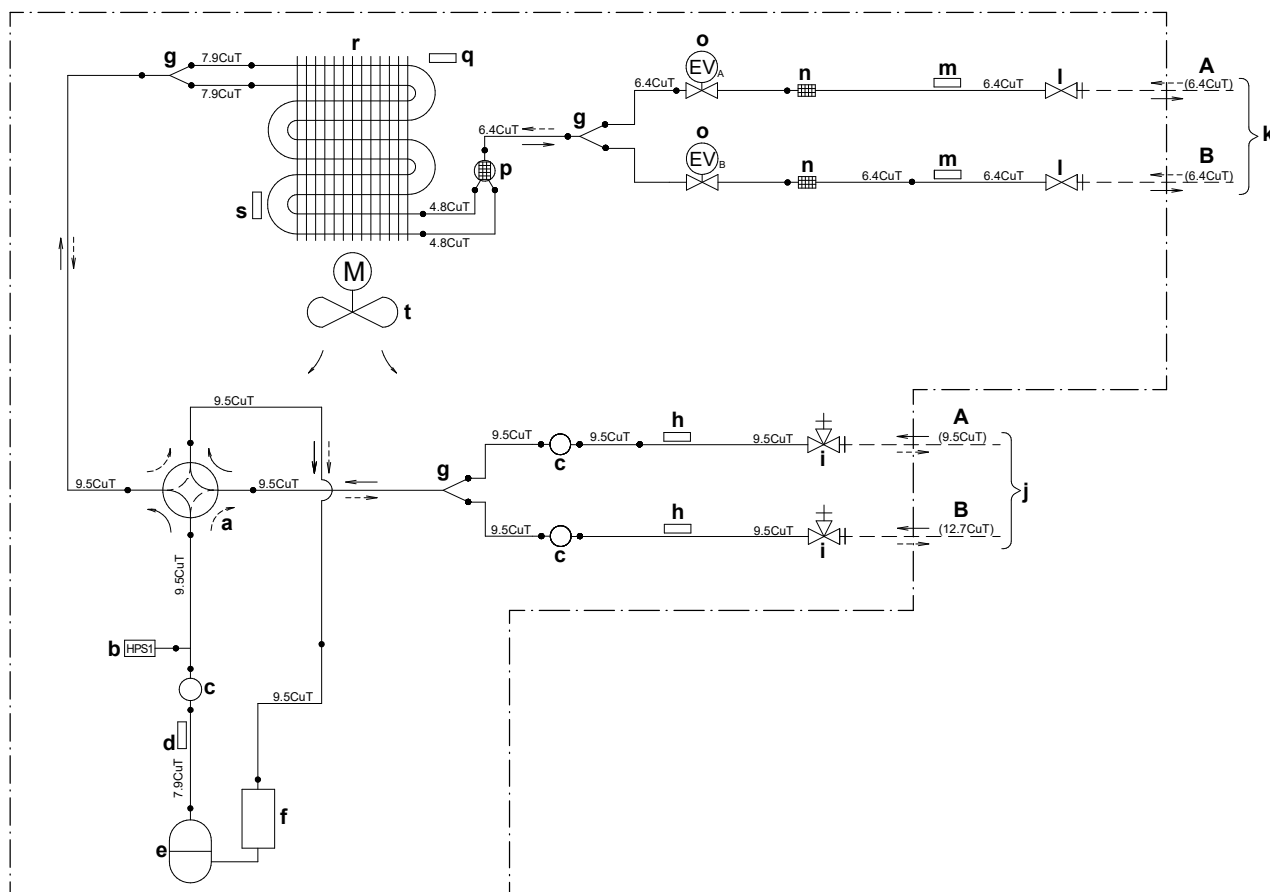

- A** Приміщення А
B Приміщення В
a 4-ходовий клапан УВМК: нагрівання
b Реле високого тиску з автоматичним відновленням
c Глушник
d Термістор випускної труби
e Компресор
f Акумулятор
g Труба з розгалужуванням
h Термістор (газ)
i Запірний кран газу
j Зовнішній трубопровід (газ)
k Зовнішній трубопровід (рідина)
l Запірний кран рідини
m Термістор (рідина)
n Фільтр
o Клапан з електроприводом
p Глушник
q Термістор зовнішньої температури повітря
r Теплообмінник
M Електродвигун вентилятора
→ Потік холодоагенту: охолодження
--→ Потік холодоагенту: нагрівання

18 Глосарій термінів

Дилер

Дистриб'ютор з продажу виробу.

Спеціаліст з монтажу

Особа з технічними навичками та кваліфікацією для монтажу виробу.

Користувач

Особа, яка володіє виробом та/або використовує його.

Відповідне законодавство

Всі міжнародні, європейські, національні та місцеві директиви, закони, норми та/або правила, які поширюються на окремий виріб або територію.

Компанія з обслуговування

Кваліфікована компанія, яка може здійснювати або координувати обслуговування, потрібне для виробу.

Інструкція з встановлення

Інструкція для певного виробу з поясненнями щодо його монтажу, налаштування та обслуговування.

Інструкція з експлуатації

Інструкція для певного виробу з поясненнями щодо його експлуатації.

Вказівки з обслуговування

Інструкція для певного виробу з поясненнями (якщо потрібно) щодо його монтажу, налаштування, експлуатації та/або обслуговування.

Приладдя

Етикетки, інструкції, інформаційні листки та обладнання, яке постачається у комплекті з виробом і має бути встановлене згідно зі вказівками в документації, що постачається разом із ним.

Додаткове обладнання

Обладнання, виготовлене або ухвалене компанією Daikin, яке можна застосовувати разом із виробом згідно із вказівками в документації, що постачається разом із ним.

Окремо придбане обладнання

Обладнання, НЕ виготовлене компанією Daikin, яке можна застосовувати разом із виробом згідно із вказівками в документації, що постачається разом із ним.

ERC

DAIKIN INDUSTRIES CZECH REPUBLIC s.r.o.
U Nové Hospody 1/1155, 301 00 Plzeň Skvrňany, Czech Republic

DAIKIN EUROPE N.V.
Zandvoordestraat 300, B-8400 Oostende, Belgium

Copyright 2021 Daikin

4P600463-3D 2021.03